



SERVICIUDAD ESP
Empresa Industrial y Comercial del Estado
NIT. 816.001.609-1
NUIR 1-661700002  Vigilado
Superservicios

ACTA DE INFORME DE GESTIÓN
(Ley 951 de marzo 31 de 2005)

TERCER INFORME

2016 – 2017 – 2018 - 2019

FERNANDO JOSE DA PENA MONTENEGRO
GERENTE



DOSQUEBRADAS, Febrero 27 de 2020



TABLA DE CONTENIDO

1. DATOS GENERALES	5
2. INFORME RESUMIDO DE LA GESTION	7
3. SITUACION DE LOS RECURSOS	10
3.1. Tesorería.....	10
3.1.1. Deuda pública	10
3.1.2. Saldo en bancos a dic 31 de 2019 - saldos de recursos de destinación específica	11
3.1.3. Cuentas por pagar	15
3.1.4. Recaudo año 2016-2019	17
3.2. Presupuesto.....	18
3.2.1. Cuentas por pagar de presupuesto (compromisos rp) a diciembre 31 de 2019 y convenios	18
3.2.2. Resoluciones Presupuestales	27
3.2.3. Ejecución Presupuestal de las vigencias 2016 al 2019	27
3.3. Contabilidad	27
3.4. Bienes Muebles e Inmuebles	27
3.4.1. Almacén de la empresa	27
3.4.1.2. Parque Automotor De Serviciudad	32
4. PLANTA DE PERSONAL	33
5. PROGRAMAS ESTUDIOS Y PROYECTOS – OBRAS PUBLICAS	34
5.1. Servicio de Acueducto - Situación Actual	34
5.2. Ejecución Plan De Acción 2019 - Servicio De Acueducto.....	61
5.2.1. Proyecto construcción optimización y mejoramiento de obras complementarias del plan maestro de acueducto del municipio de Dosquebradas	62
5.2.2. Proyecto De Optimización Y Adecuación Del Sistema De Acueducto En La Zona Urbana Del Municipio De Dosquebradas	69
5.2.3. Proyecto construcción de sistema de acueducto complementario al existente de Serviciudad ESP, desde las fuentes de agua Santa Helena y San Joaquín para el municipio de Dosquebradas	70



SERVICIUDAD ESP

Empresa Industrial y Comercial del Estado

NIT. 816.001.609-1

NUIR 1-661700002



Vigilado
Superservicios

5.2.4. Proyecto de estudios y Diseños para la construcción de obras complementarias del sistema de acueducto de Serviuidad de Dosquebradas Risaralda, Occidente	71
5.2.5. Proyecto de gestión del riesgo en el suministro de los servicios de acueducto y alcantarillado, prestados por Serviuidad en el municipio de Dosquebradas Risaralda..	72
5.2.6. Semáforo de cumplimiento con relación Plan de Desarrollo 2016-2019.....	73
5.2.7. Cifras financieras desde año 2016 hasta 2019	74
5.3. SERVICIO DE ALCANTARILLADO – SITUACION ACTUAL.....	76
5.3.1. Saneamiento Hídrico Otún Consota	79
5.4. EJECUCION PLAN DE ACCION 2019 - SERVICIO DE ALCANTARILLADO	85
5.4.1. Actualización Y Ejecución De Obras Del Plan Maestro De Alcantarillado Del Municipio De Dosquebradas	86
5.4.2. Proyecto Construcción De Los Colectores Interceptores De Aguas Residuales De Las Quebradas Frailes, Montebonito, Víbora Y Cañaveral Del Municipio De Dosquebradas	90
5.4.3. Proyecto Construcción de colectores de aguas residuales para las quebradas Dosquebradas, Amoladora, Tominejo y Ladera Norte del Rio Otún en Dosquebradas, Risaralda, Occidente	93
5.4.4. Proyecto Construcción de los colectores Interceptores de aguas residuales de las quebradas Gutiérrez, Miraflores, Molinos, Soledad, Manizales del Municipio De Dosquebradas	94
5.4.5. Proyecto Estudios y Diseños para la construcción del sistema de Alcantarillado de Serviuidad de Dosquebradas Risaralda Occidente	95
5.4.6. Proyecto de gestión del riesgo en el suministro de los servicios de acueducto y alcantarillado, prestados por Serviuidad en el municipio de Dosquebradas Risaralda..	96
5.4.7. Semáforo de cumplimiento con relación Plan de Desarrollo 2016-2019.....	98
5.4.8. Cifras financieras desde año 2016 hasta 2019	98
5.5. SERVICIO DE ASEO	99
5.6. EJECUCION PLAN DE ACCION 2019 - SERVICIO DE ASEO	100
5.6.1. Cifras financieras Aseo	101
5.6.2. Resumen inversiones a 2019 – Aseo	102
5.7. EDUCACION A LA CIUDADANIA.....	102
6. CONTRATACION	107
6.1. BASE DE DATOS CONTRATOS.....	107
6.2. BANCO DE PROVEEDORES DE SERVICIUDAD.....	107
7. COMITES - REGLAMENTOS Y MANUALES	109

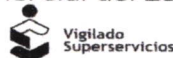

7.1. COMITÉS SERVICIUDAD ESP	109
7.2. COMITES EXTERNOS	112
7.3. Manuales y Reglamentos	113
8. PROCESOS JURÍDICOS	114
8.1. Procesos Judiciales	114
8.2. Procesos Administrativos Carder	132
8.3. Defensa Proceso Administrativo Sancionatorio Ante La Sspd – Calidad Del Agua Arsénico	134
8.4. Informe Sobre Gestión Judicial Subsidios	135
8.5. Actuación de liquidación de Convenios y contratos	139
9. INFORMACION Y DATOS GENERALES DE SERVICIUDAD ESP 2016 A 2019140	
9.1. TARIFAS	140
9.2. FORMALIZACION LABORAL	140
9.3. DATOS ESTADISTICOS	140
9.4. PLATAFORMA TECNOLOGICA	141
9.5. CARTERA	142
9.6. CENSO DE SUSCRIPTORES	150
9.7. MICROMEDICION	155
9.8. MERCADEO	160
10. PLANES	161
11. MODELO INTEGRADO DE PLANEACIÓN Y GESTIÓN MIPG.....	162
12. CONTROLES INTERNOS	164
12.1. Control Interno de Gestión	164
12.2. Control Interno Disciplinario	164
13. CONCEPTO GENERAL	165
14. FIRMAS	166



SERVICIUDAD ESP
Empresa Industrial y Comercial del Estado
NIT. 816.001.609-1
NUIR 1-661700002

1. DATOS GENERALES

A. NOMBRE DEL FUNCIONARIO RESPONSABLE QUE ENTREGA

FERNANDO JOSE DA PENA MONTENEGRO

B. CARGO

GERENTE

C. ENTIDAD (RAZON SOCIAL)

SERVICIUDAD ESP

D. CIUDAD Y FECHA

DOSQUEBRADAS Febrero 27 DE 2020

E. FECHA DE INICIO DE LA GESTIÓN

ENERO 06 DE 2016

F. CONDICIÓN DE LA PRESENTACIÓN:

RETIRO _____ SEPARACIÓN DEL CARGO _____ RATIFICACIÓN XXX

G. FECHA DE RETIRO, SEPARACIÓN DEL CARGO O RATIFICACIÓN

RATIFICACION: Enero 10 de 2020 - Resolución 026 de 2020 "Por la cual se ratifica un nombramiento ordinario en la Empresa industrial y Comercial del Estado Serviudad ESP"

ASPECTOS A TENER EN CUENTA

Esta acta de informe de gestión se presenta en cumplimiento a lo dispuesto por la ley 951 de 2005, con respecto al empalme entre administraciones saliente y entrantes de las entidades públicas y conforme a:

- La información requerida por la ley 951 de 2005
- Lineamientos de la Secretaria de Planeación Municipal de Dosquebradas
- Información complementaria, sobre las acciones, procesos y procedimientos administrativos, legales y financieros de Serviciudad.

El presente informe denominado como el TERCER INFORME , es el documento definitivo sobre lo realizado del año 2016 a Diciembre de 2019

2. INFORME RESUMIDO DE LA GESTION

Informa la Subgerente Administrativa y Financiera la Dra Luz Ayda Pachón:

En el año 2015, la empresa se encontraba en periodo de transición por lo cual los estados financieros se encuentran en norma local y los estados financieros del año 2019 bajo NIIF.

EFFECTOS EN EL BALANCE POR LA CONVERSIÓN A NIIF

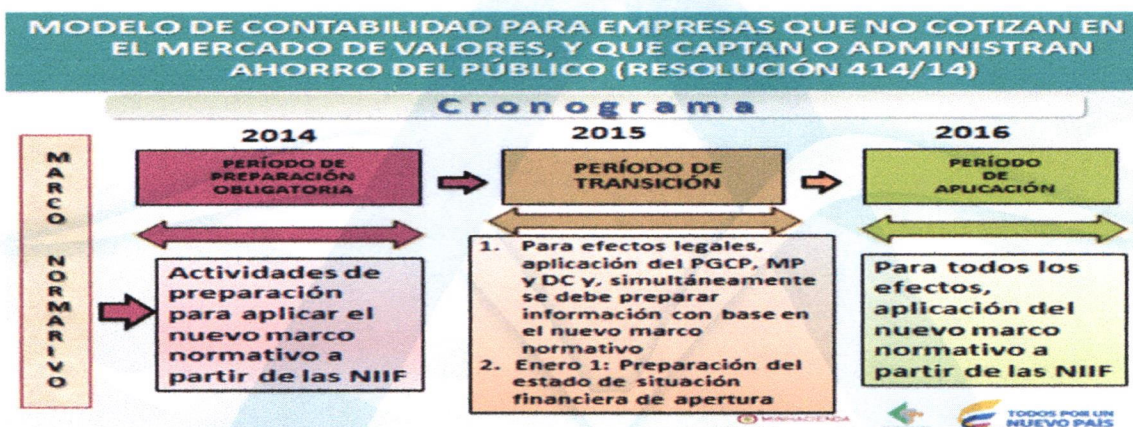

IMPACTO EN EL BALANCE POR CONVERSION AL NUEVO MARCO NORMATIVO (CIFRAS EN PESOS)

DESCRIPCION DE LA CUENTA	PCGA LOCAL 31-dic-14	MARCO CGN 1-ene-15	VARIACION	OBSERVACIONES
ACTIVOS	54,422,839,624.00	149,726,631,396.00	95,303,791,772.00	*NOTA 1
PASIVOS	10,175,071,020.00	78,776,719,957.00	68,601,648,937.00	*NOTA 2
PATRIMONIO	44,247,768,604.00	70,949,911,439.00	26,702,142,835.00	*NOTA 3

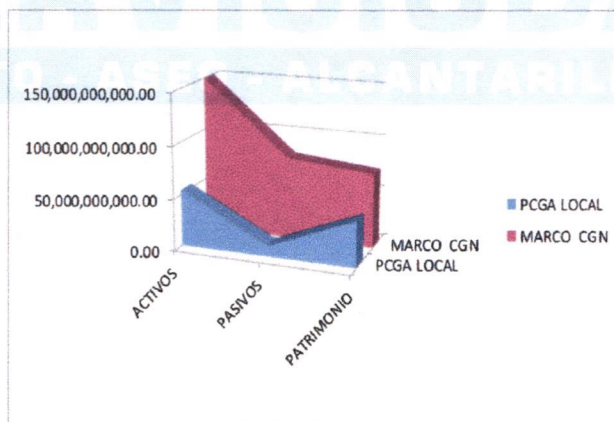

- **Nota 1: PROPIEDAD PLANTA Y EQUIPO:** AI realizar los correspondientes Avalúos realizado por la Subgerencia Técnico y Operativa para este Proceso NIIF.



SERVICIUDAD ESP

Empresa Industrial y Comercial del Estado

NIT. 816.001.609-1

NUIR 1-661700002

- **Nota 2: EN PASIVOS:** Se reconoce como un anticipo en el pasivo los valores facturados por el CMI, y los valores no ejecutados del CMI. Valor estimando que será definitivo cuando se termine el cálculo tarifario.
- **Nota 3: EN PATRIMONIO:** La variación corresponde al resultado en los Ajustes por Conversión de los Activos y Pasivos a la cuenta denominada **GANANCIAS RETENIDAS**

A 31 de diciembre de 2019, la cuenta del activo corriente, efectivo y equivalentes al efectivo tiene un saldo de \$7.957.124.178 de los cuales \$7.182.901.803 corresponden a recursos propios y los \$774.222.374 son efectivo restringido perteneciente a convenios, este presenta un incremento respecto al año 2015 de 59.57% \$3.216.692.487.

En la propiedad planta y equipo se tienen \$131.204.397.634 al 31 de diciembre de 2019, en el año 2016 bajo NIIF tiene un valor de \$120.731.832.776 con un incremento del 7.98% equivalente a \$10.472.564.857.60, durante este periodo se realizaron las siguientes adquisiciones, compra a COMERCIALIZADORA HOMAZ camión tipo doble cabina placas OEY23 por valor de \$106.000.000 el cual se asignó al servicio de alcantarillado. Cuatro vehículos compactadores los cuales se adquirieron con a COMPAÑIA AUTOMOTRIZ DIESEL SOCIEDAD ANONIMA y COMERCIALIZADORA HOMAZ, uno de 17 yardas y tres de 25 yardas por valor de \$1.001.600.575, adquisición de (4) chasis para vehículo recolector de 25 yardas cúbicas (3) y (1) para recolector de 17 yardas, y el valor de \$556.223.000 a la empresa FABRICA NACIONAL DE AUTOPARTES S.A FANALCA y RAMONERRE, se dieron en el año 2018 bajas por \$114.536.083 en equipos de comunicación de acuerdo al procedimiento de bajas y durante el 2019 de baja al vehículo OCA 080 un Siniestro En el año 2018, y la aseguradora pago la indemnización en el año 2019, las otras inversiones están dada en las redes de acueducto y alcantarillado.

En los pasivos en la cuenta de préstamos en la vigencia 2015 se tenía un valor de \$1.407.954.634, al cierre del 2019 tiene \$0 con una disminución del 100% lo que representa que la empresa SERVICIUDAD ESP no tiene obligaciones de tipo financiero.

Pasando al Estado Financiero denominado Estado de resultados integral, podemos darnos cuenta del crecimiento de los ingresos por la prestación de los servicios públicos de Acueducto Alcantarillado y Aseo, donde el crecimiento representó el 41% comparados los ingresos por este concepto del año 2019 (\$40.180.146.311) con los ingresos del mismo concepto del año 2015 (\$23.492.046.196); producto del crecimiento de nuestros usuarios, por la aplicación del IPC cada que acumula 3% entre otros y la aplicación del nuevo marco tarifario.

Los gastos de Administración a diciembre 31 de 2019 (\$5.147.433.810), incremento del 10% con respecto a igual periodo del 2015 (\$4.620.234.425), a pesar del incremento se



SERVICIUDAD ESP

Empresa Industrial y Comercial del Estado

NIT. 816.001.609-1

NUIR 1-661700002

debe tener en cuenta que el crecimiento de los ingresos durante el mismo periodo esta con un 41%.

Los deudores están representados por las cuentas por cobrar a los usuarios de los servicios públicos domiciliarios de acueducto, alcantarillado, aseo; anticipos y avances entregados a proveedores, anticipos o saldos a favor por concepto de impuestos, depósitos entregados en garantía y otros deudores. Los anticipos pactados en los contratos celebrados con los diferentes contratistas y proveedores de servicios y suministros son amortizados a medida de la ejecución o entrega del bien o servicio.

Los otros pasivos representan los recaudos para terceros por concepto de Sobretasa deportiva, estampilla pro hospital, estampilla pro desarrollo, estampilla pro bienestar del adulto mayor y los rendimientos financieros generados en los títulos en donde se administran los dineros para ejecución de convenios entre otros. Los dineros de las estampillas son transferidos al Municipio y al Departamento mensualmente y los rendimientos financieros en la liquidación de los convenios.

Serviciudad ESP ha cumplido con las exigencias de la Superintendencia y de la Contaduría general de la nación en la aplicación del nuevo marco normativo de las NIIF, resolución 414 de 2014,

En conclusión, los resultados del periodo siguen mostrando una empresa en marcha, sostenible y rentable.

SERVICIUDAD
ACUEDUCTO - ASEO - ALCANTARILLADO ESP



3. SITUACION DE LOS RECURSOS

RECURSOS FINANCIEROS

3.1. Tesorería

3.1.1. Deuda pública

Informa la Tesorera la Dra. Luz Adriana González Tangarife

INFORME FORMATO 201931 F18. DEUDA PÚBLICA DICIEMBRE DE 2.019						
(C) Descripción Crédito	(D) Desembolos	(N) Pagare	(N) Código De Crédito	(N) Número Tramo	(F) Fecha De Vecimiento (Aaaa/mm/dd)	(F) Fecha De Operación (Aaaa/mm/dd)
ARRENDAMIENTO	934,620,000	6012130000000000	611515606	0	1/12/2019	1/12/2019
ARRENDAMIENTO	934,620,000	6012130000000000	611515606	0	1/12/2019	1/12/2019

(C) Destinación	(C) Garantía	(C) Tipo De Operacion	(D) Tasa De Interés En Números Reales	(C) Moneda De Pago	(D) Valor De La Operación En Moneda De Pago	(D) Acumulados De Movimientos En Moneda Original	(D) Saldo Deuda (Cifra Completa)	(D) Saldo De Deuda (Miles De Pesos)
ACUEDUCTO	RENTA	6	0	PESOS	0	0	0	0
ACUEDUCTO	RENTA	7	0	PESOS	0	0	0	0



SERVICIUDAD ESP

Empresa Industrial y Comercial del Estado
 NIT. 816.001.609-1
 NUIR 1-661700002

3.1.2. Saldo en bancos a dic 31 de 2019 - saldos de recursos de destinación específica

Informa la Tesorera la Dra. Luz Adriana González Tangarife

CUENTA	DESCRIPCION	SALDO FINAL
1	ACTIVOS	\$ 7,528,248,997.29
11	EFFECTIVO	\$ 7,528,248,997.29
1110	DEPOSITOS EN INSTITUCIONES FINANCIERAS	\$ 7,528,248,997.29
111005	CUENTA CORRIENTE BANCARIAS	\$ 804,327,211.64
11100502	CUENTA CORRIENTE BANCARIAS OCCIDENTE	\$ 23,740,505.83
1110050201	Banco de Occidente - Cuenta No 0330 047370 3	\$ 8,677,386.94
1110050202	Cuenta Corriente 033-90589-4 Banco Occidente -Con 812/16	\$ 15,063,118.89
11100507	CUENTA CORRIENTE BANCARIAS COLPATRIA	\$ 97,772,426.99
1110050701	Banco Colpatría - Cuenta No 005791001015	\$ 84,794,423.90
1110050702	Banco Colpatría - Cuenta No 5791001147	\$ 1,013.51
1110050703	Banco Colpatría - Cuenta No 005792071033	\$ 12,976,989.58
11100508	CUENTA CORRIENTE BANCARIAS DAVIVIENDA	\$ 403,489,209.08
1110050801	Banco Davivienda - Cuenta No. 127469999974 (Convenio 315/12)	\$ 14,163,828.89
1110050802	Banco Davivienda - Cuenta No. 0000127469999735	\$ 297,011,187.11
1110050805	Banco Davivienda No.6999-8075 CV 709/14	\$ 70,595,482.45
1110050810	Banco Davivienda - Cuenta No.127469997499 - Conv1024/18 -Municipio -Serviciudad	\$ 21,718,710.63



SERVICIUDAD ESP
 Empresa Industrial y Comercial del Estado
 NIT. 816.001.609-1
 NUIR 1-661700002

11100509	CUENTA CORRIENTE BANCARIAS GNB SUDAMERIS	\$ 113,968,079.53
1110050901	Banco GNB Sudameris - Cuenta No 360 101000 634	\$ 113,968,079.53
11100512	CUENTA CORRIENTE BANCO CAJA SOCIAL	\$ 165,356,990.21
1110051201	Banco Caja Social Cuenta No 21003483043 (Conv 641/17) colector Montebonito	\$ 165,356,990.21
111006	CUENTA DE AHORRO	\$ 6,723,921,785.65
11100601	CUENTA DE AHORRO COLPATRIA	\$ 93,569,091.31
1110060102	Banco Colpatría - Cuenta No. 9003 00616 1	\$ 93,489,839.36
1110060105	Banco Colpatría - Cuenta No. 5792029649 (Ley de arrendamiento)	\$ 78,847.67
1110060106	FONDO DE RECUPERACION DE LA INVERSION Cuenta Colpatría CTA No. 9003 03541 8	\$ 404.28
11100603	CUENTA DE AHORRO BBVA	\$ 50,632,995.42
1110060301	Banco BBVA (ANTIGUO GRANAHORRAR) - Cuenta No 00130452640200034044	\$ 50,632,995.42
11100604	CUENTA DE AHORRO DAVIVIENDA	\$ 6,149,948,416.44
1110060402	Banco Davivienda - Cuenta No. 0000127470012288	\$ 177,494,820.85
1110060403	Banco Davivienda - Cuenta No. 1274 7000 8484	\$ 5,916,702,380.73
1110060405	Banco Davivienda - Cuenta No. 0550127400027059 CV 506/12	\$ 34,746,559.84
1110060406	Cuenta Davivienda No. 127469998174 Cv. 630/2013	\$ 21,004,655.02



SERVICIUDAD ESP

Empresa Industrial y Comercial del Estado
 NIT. 816.001.609-1
 NUIR 1-661700002

11100606	CUENTA AHORRO BANCO CAJA SOCIAL	\$ 371,721,708.11
1110060602	Banco Caja Social - Cuenta de ahorro No 24078988781 Conv 471/17	\$ -
1110060603	Banco Caja Social - Cuenta de ahorro No 24088834045	\$ 369,023,848.03
1110060604	Banco Caja Social - Cuenta de ahorro No 24095576479 Conv 323/19 Carder	\$ 562,567.56
1110060605	Banco Caja Social -Cuenta de ahorro No24097788254 Conv1415 Municipio D/das	\$ 2,135,292.52
11100608	CUENTA DE AHORRO BANCO HELM	\$ 12,831,173.06
1110060801	Banco Helm cuenta ahorro 86401362-9	\$ 12,831,173.06
11100613	CUENTA DE AHORRO AGRARIO	\$ 22,572,981.00
1110061301	Banco Agrario de Colombia - Cuenta No 5712 001188 1	\$ 22,572,981.00
11100614	CUENTA DE AHORRO GNB SUDAMERIS	\$ 22,645,420.31
1110061401	Banco GNB Sudameris - Cuenta No 60170269 9	\$ 22,645,420.31
1	ACTIVOS	\$ 428,875,168.41
11	EFFECTIVO	\$ 428,875,168.41
1132	EFFECTIVO DE USO RESTRINGIDO	\$ 428,875,168.41
113210	DEPOSITOS EN INSTITUCIONES FINANCIERAS	\$ 428,875,168.41
11321001	BANCO CAJA SOCIAL 24087006652- TITULO 4492- CONV 038/09	\$ 214,648,177.83
11321002	BANCO CAJA SOCIAL 24087008191- TITULO 4548- CONV 1042/10	\$ 529,834.59
11321003	BANCO CAJA SOCIAL 24087014437- TITULO 4560- CONV 001/11	\$ 400,905.20
11321004	BANCO CAJA SOCIAL 24087014778- TITULO 4576- CONV 491/11	\$ 64,280.12



SERVICIUDAD ESP

Empresa Industrial y Comercial del Estado
 NIT. 816.001.609-1
 NUIR 1-661700002

11321005	BANCO CAJA SOCIAL 24087014970- TITULO 4616- CONV 401/12	\$	12,698.22
11321006	BANCO CAJA SOCIAL 24087015182- TITULO 4629- CONV 578/12	\$	-
11321007	BANCO CAJA SOCIAL 24087018871- TITULO 4372- CONV 943/08	\$	136,562,054.43
11321008	BANCO CAJA SOCIAL 24087020348- TITULO 4559- CONV 255/10	\$	24,016,701.02
11321009	BANCO CAJA SOCIAL 24087021505 - TITULO 4711 VIGENCIAS ANTERIORES A 2008	\$	52,640,517.00

RESUMEN SALDO EN BANCOS A 31 DE DICIEMBRE DE 2019

SALDO EN BANCOS RECURSOS PROPIOS	\$	7,182,901,791
SALDO EN BANCOS RECURSOS DE DESTINACIÓN ESPECIFICA	\$	774,222,374.42
SALDO TOTAL EN BANCOS	\$	7,957,124,165.70

3.1.3. Cuentas por pagar

Informa la Tesorera la Dra Luz Adriana González Tangarife

DESCRIPCION	SALDO
RP	88,955,437
210715010101-101	165,683
210715010201-102	34,643,397
2107150103010104-103	22,254,511
220715010102-106	160,811
220715010202-107	8,122,105
230715010103-111	160,811
230715010203-111	3,608,519
(en blanco)	19,839,600
SGP	60,701,968
(en blanco)	60,701,968
Total general	149,657,405

NITCC	DESCTER	RUBRO	FUENTE	SALDO
816004195	AMBI CONFORT LTDA	2103051601-01	RP	165,683
816004195	AMBI CONFORT LTDA	2203051601-06	RP	160,811
816004195	AMBI CONFORT LTDA	2303051601-11	RP	160,811
18596346	MARQUEZ LONDOÑO JAVIER ELINCER	2303061103-11	RP	546,438
18596346	MARQUEZ LONDOÑO JAVIER ELINCER	2303061104-11	RP	771,116



SERVICIUDAD ESP

Empresa Industrial y Comercial del Estado

NIT. 816.001.609-1

NUIR 1-661700002

18596346	MARQUEZ LONDOÑO JAVIER ELINCER	2303061106-11	RP	1,377,103
18596346	MARQUEZ LONDOÑO JAVIER ELINCER	2303061107-11	RP	809,561
18596346	MARQUEZ LONDOÑO JAVIER ELINCER	2303061108-11	RP	104,301
901099878	CONSTRUEJE SAS	2103061505-02	RP	14,428,527
901099878	CONSTRUEJE SAS	2103061505-05	RP	14,428,528
901099878	CONSTRUEJE SAS	2203061505-07	RP	8,122,105
800050603	EMPRESA DE OBRAS SANITARIAS DE SANTA ROSA DE CABAL	210306470101-02	RP	5,786,342
900812767	INNOVACION Y TECNICAS DE CONSULTORIA Y CONSTRUCCION S.A.S	210308010105-59	SGP	21,842,132
10135622	ESPITIA MACHETE JHON FERNANDO	210308010404-03	RP	19,839,600
900812767	INNOVACION Y TECNICAS DE CONSULTORIA Y CONSTRUCCION S.A.S	220308020105-60	SGP	38,859,836
18594126	TABARES CASTAÑO OSCAR JAIRO	2107150103010104- 103	RP	22,254,511

SERVICIUDAD
ACUEDUCTO - ASEO - ALCANTARILLADO ESP



3.1.4. Recaudo año 2016-2019

Informa la Tesorera la Dra Luz Adriana González Tangarife

RECAUDOS							
MES/AÑO	2016	2017	2016 - 2017	2018	2017 - 2018	2019	2018 - 2019
ENERO	\$ 1,885,972,133	\$ 2,424,484,819	29%	\$ 2,686,385,663	11%	\$ 2,995,390,085	12%
FEBRERO	\$ 1,912,539,982	\$ 2,328,520,375	22%	\$ 2,588,220,511	11%	\$ 3,162,735,033	22%
MARZO	\$ 2,104,876,894	\$ 2,549,948,257	21%	\$ 2,754,849,864	8%	\$ 3,392,969,834	23%
ABRIL	\$ 1,972,042,710	\$ 2,398,731,948	22%	\$ 2,726,914,222	14%	\$ 3,111,751,297	14%
MAYO	\$ 2,108,102,660	\$ 2,773,244,169	32%	\$ 2,909,295,980	5%	\$ 3,273,812,901	13%
JUNIO	\$ 1,990,811,334	\$ 2,479,246,068	25%	\$ 2,753,513,574	11%	\$ 3,225,372,747	17%
JULIO	\$ 1,998,336,989	\$ 2,697,898,569	35%	\$ 3,161,539,558	17%	\$ 3,332,281,871	5%
AGOSTO	\$ 2,166,057,170	\$ 2,586,372,314	19%	\$ 3,030,034,255	17%	\$ 3,285,799,633	8%
SEPTIEMBRE	\$ 2,251,710,761	\$ 2,689,862,240	19%	\$ 2,970,489,828	10%	\$ 3,316,199,490	12%
OCTUBRE	\$ 2,255,383,612	\$ 2,534,350,438	12%	\$ 3,198,449,252	26%	\$ 3,522,528,948	10%
NOVIEMBRE	\$ 2,229,387,905	\$ 2,693,580,873	21%	\$ 3,143,314,559	17%	\$ 3,368,188,980	7%
DICIEMBRE	\$ 2,544,923,534	\$ 2,773,096,487	9%	\$ 3,385,979,860	22%	\$ 3,441,143,283	2%
	\$ 25,420,145,684	\$ 30,929,336,557		\$ 35,308,987,126		\$ 39,428,174,102	

3.2. Presupuesto

Información suministrada por la Subgerente Administrativa y Financiera – Luz Ayda Pachón Vicente

3.2.1. Cuentas por pagar de presupuesto (compromisos rp) a diciembre 31 de 2019 y convenios

DESCRIPCION	SALDO
CAR	202,509,850
(en blanco)	202,509,850
RP	5,266,283,529
210715020101-101	99,111,927
210715020201-102	267,650,962
21071502030101-103	74,843,818
21071502030102-103	143,817,245
2107150203010401-103	1,229,976,309
220715020102-106	197,370,429
220715020202-107	133,322,534
2207150203020101-108	61,898,689
2207150203020102-108	19,646,295
2207150203020103-108	13,760,685
2207150203020201-108	454,198,933
2207150203020407-108	810,529,524
230715020103-111	208,852,675
230715020203-111	431,166,412
2207150203020802-108	844,051,605
2207150203020501-108	41,237,670
2107150203010702-103	43,175,514
2107150203010801-103	173,972,303
2107150203010501-103	17,700,000
SGP	266,191,888
21071502030107-59	103,021,078
21071502030110-59	11,635,170
2207150203020104-60	4,785,802
2207150203020105-60	3,655,665
2207150203020403-60	10,210,853
2207150203021001-60	132,770,300
(en blanco)	113,020
Total general	5,734,985,267



SERVICIUDAD ESP

Empresa Industrial y Comercial del Estado
 NIT. 816.001.609-1
 NUIR 1-661700002

Discriminada

NITCC	DESCTER	RUBRO	FUENTE	SALDO
816001609	SERVICIUDAD ESP	2103051109-01	RP	54,305,236
816001609	SERVICIUDAD ESP	2203051109-06	RP	54,305,236
816001609	SERVICIUDAD ESP	2303051109-11	RP	162,915,708
900341845	CONSTRUYENDO LOGISTICA EMPRESARIAL S.AS	2103051201-01	RP	1,220,250
901247750	UNION TEMPORAL CONSTRUYENDO SOLUCIONES	2103051201-01	RP	1,213,852
900490788	BECALL OUTSOURCING SAS	2103051201-01	RP	2,436,669
4575000	GUEVARA BAQUERO LEONIDAS	2103051201-01	RP	1,309,540
33967374	TORO LOPEZ ANGELA MARIA	2103051201-01	RP	52,786
42131527	HENAO CASTAÑO LUZ ADRIANA	2103051201-01	RP	175,103
805030617	ORION SOFTWARE COLOMBIA LTDA	2103051201-01	RP	3,636,739
901247750	UNION TEMPORAL CONSTRUYENDO SOLUCIONES	2103051201-01	RP	807,630
860054781	IRON MOUNTAIN COLOMBIA SAS	2103051201-01	RP	3,002,279
31416148	ZAPATA NAVARRO ALBA PATRICIA	2103051201-01	RP	700,000
900673304	EDILBERTO GUEVARA CASTAÑO CONSULTORES Y ASESORES S.A.S	2103051201-01	RP	1
4429865	HURTADO CUERVO JULIO FERNANDO	2103051201-01	RP	33,289
900156377	ABOGADOS Y ASESORES EN COBRANZAS S.A	2103051201-01	RP	592,600
901247750	UNION TEMPORAL CONSTRUYENDO SOLUCIONES	2103051201-01	RP	5,541,195
25174641	GIRALDO ECHEVERRY DERLYS	2103051201-01	RP	1,200,000
860054781	IRON MOUNTAIN COLOMBIA SAS	2103051201-01	RP	1,173,816
900341845	CONSTRUYENDO LOGISTICA EMPRESARIAL S.AS	2203051201-06	RP	1,184,420
901247750	UNION TEMPORAL CONSTRUYENDO SOLUCIONES	2203051201-06	RP	2,624,577
900490788	BECALL OUTSOURCING SAS	2203051201-06	RP	2,365,000
4575000	GUEVARA BAQUERO LEONIDAS	2203051201-06	RP	458,899
33967374	TORO LOPEZ ANGELA MARIA	2203051201-06	RP	51,232
42131527	HENAO CASTAÑO LUZ ADRIANA	2203051201-06	RP	169,953
805030617	ORION SOFTWARE COLOMBIA LTDA	2203051201-06	RP	3,529,782
901247750	UNION TEMPORAL CONSTRUYENDO SOLUCIONES	2203051201-06	RP	1,228,727
860054781	IRON MOUNTAIN COLOMBIA SAS	2203051201-06	RP	5,163,920
31416148	ZAPATA NAVARRO ALBA PATRICIA	2203051201-06	RP	1,176,000
4429865	HURTADO CUERVO JULIO FERNANDO	2203051201-06	RP	89,410
900156377	ABOGADOS Y ASESORES EN COBRANZAS S.A	2203051201-06	RP	1,185,204
901247750	UNION TEMPORAL CONSTRUYENDO SOLUCIONES	2203051201-06	RP	5,678,880
25174641	GIRALDO ECHEVERRY DERLYS	2203051201-06	RP	2,550,000
860054781	IRON MOUNTAIN COLOMBIA SAS	2203051201-06	RP	2,494,359
900341845	CONSTRUYENDO LOGISTICA EMPRESARIAL S.AS	2303051201-11	RP	1,184,418
901247750	UNION TEMPORAL CONSTRUYENDO SOLUCIONES	2303051201-11	RP	2,624,576
900490788	BECALL OUTSOURCING SAS	2303051201-11	RP	2,365,001
4575000	GUEVARA BAQUERO LEONIDAS	2303051201-11	RP	470,090
33967374	TORO LOPEZ ANGELA MARIA	2303051201-11	RP	51,232



SERVICIUDAD ESP

Empresa Industrial y Comercial del Estado

NIT. 816.001.609-1

NUIR 1-661700002

42131527	HENAO CASTAÑO LUZ ADRIANA	2303051201-11	RP	169,952
805030617	ORION SOFTWARE COLOMBIA LTDA	2303051201-11	RP	3,529,778
901247750	UNION TEMPORAL CONSTRUYENDO SOLUCIONES	2303051201-11	RP	1,224,512
10021914	RUIZ DIAZ JHON ALEXANDER	2303051201-11	RP	535,049
860054781	IRON MOUNTAIN COLOMBIA SAS	2303051201-11	RP	3,842,917
31416148	ZAPATA NAVARRO ALBA PATRICIA	2303051201-11	RP	924,000
4429865	HURTADO CUERVO JULIO FERNANDO	2303051201-11	RP	37,301
900156377	ABOGADOS Y ASESORES EN COBRANZAS S.A	2303051201-11	RP	592,600
901247750	UNION TEMPORAL CONSTRUYENDO SOLUCIONES	2303051201-11	RP	3,016,128
25174641	GIRALDO ECHEVERRY DERLYS	2303051201-11	RP	1,250,000
860054781	IRON MOUNTAIN COLOMBIA SAS	2303051201-11	RP	1,222,725
816005473	LA OFRENDA SA	2103051303-01	RP	25,833
816005473	LA OFRENDA SA	2203051303-06	RP	98,430
816005473	LA OFRENDA SA	2303051303-11	RP	98,430
901099878	CONSTRUEJE SAS	2103051505-05	RP	2,377
901099878	CONSTRUEJE SAS	2203051505-06	RP	2,307
901099878	CONSTRUEJE SAS	2303051505-11	RP	2,307
816007833	INGENIERIA TELEMATICA SAS	2103051506-05	RP	118,953
816007833	INGENIERIA TELEMATICA SAS	2203051506-06	RP	115,454
816007833	INGENIERIA TELEMATICA SAS	2303051506-11	RP	115,453
901118572	DISTRITODO Y MAS MG S.A.S	2103051508-05	RP	66,903
830122983	ESRI COLOMBIA SAS	2103051509-01	RP	4,381,261
830122983	ESRI COLOMBIA SAS	2203051509-06	RP	4,381,262
900673304	EDILBERTO GUEVARA CASTAÑO CONSULTORES Y ASESORES S.A.S	2303051509-11	RP	12,500,000
816004195	AMBI CONFORT LTDA	2103051601-01	RP	165,685
816004195	AMBI CONFORT LTDA	2203051601-06	RP	160,810
816004195	AMBI CONFORT LTDA	2303051601-11	RP	160,810
8914099122	MULTISERVICIOS LIMITADA	2103051607-05	RP	129,778
816001609	SERVICIUDAD ESP	2103051607-05	RP	412,522
8914099122	MULTISERVICIOS LIMITADA	2203051607-06	RP	125,961
816001609	SERVICIUDAD ESP	2203051607-06	RP	400,389
8914099122	MULTISERVICIOS LIMITADA	2303051607-11	RP	125,961
816001609	SERVICIUDAD ESP	2303051607-11	RP	400,389
830085880	AINCA SEGURIDAD & PROTECCION LTDA	2103051612-01	RP	2,462,513
830085880	AINCA SEGURIDAD & PROTECCION LTDA	2103051612-01	RP	3,999,213
830085880	AINCA SEGURIDAD & PROTECCION LTDA	2203051612-06	RP	2,462,516
830085880	AINCA SEGURIDAD & PROTECCION LTDA	2203051612-06	RP	3,218,687
830085880	AINCA SEGURIDAD & PROTECCION LTDA	2303051612-11	RP	2,472,515
860512330	SERVIENTREGA S.A	2103051614-01	RP	274,108
860512330	SERVIENTREGA S.A	2103051614-01	RP	1,020,000
860512330	SERVIENTREGA S.A	2203051614-06	RP	266,044
860512330	SERVIENTREGA S.A	2203051614-06	RP	990,000
860512330	SERVIENTREGA S.A	2303051614-11	RP	266,047
860512330	SERVIENTREGA S.A	2303051614-11	RP	990,000
890903790	SEGUROS DE VIDA SURAMERICANA S.A	2103051615-01	RP	143,970



SERVICIUDAD ESP

Empresa Industrial y Comercial del Estado

NIT. 816.001.609-1

NUIR 1-661700002

900388470	A&A PROTECCION INTEGRAL SAS	2103051617-01	RP	605,490
10253011	CARDENAS LOPEZ JOSE ALBEIRO	2103051617-01	RP	332,960
900388470	A&A PROTECCION INTEGRAL SAS	2203051617-06	RP	1,304,850
10253011	CARDENAS LOPEZ JOSE ALBEIRO	2203051617-06	RP	688,520
900388470	A&A PROTECCION INTEGRAL SAS	2303051617-12	RP	1,304,850
10253011	CARDENAS LOPEZ JOSE ALBEIRO	2303051617-12	RP	688,520
1088005125	AGUDELO CARDONA ADRIANA MARIA	2103051619-01	RP	734,487
1088005125	AGUDELO CARDONA ADRIANA MARIA	2203051619-06	RP	753,540
1088005125	AGUDELO CARDONA ADRIANA MARIA	2303051619-11	RP	753,540
819006966	MEDIA COMMERCE PARTNERS SAS	2103051620-01	RP	1,770,520
830122566	COLOMBIA TELECOMUNICACIONES S.A E.S.P	2103051620-01	RP	667,992
819006966	MEDIA COMMERCE PARTNERS SAS	2203051620-06	RP	1,718,442
830122566	COLOMBIA TELECOMUNICACIONES S.A E.S.P	2203051620-06	RP	817,939
819006966	MEDIA COMMERCE PARTNERS SAS	2303051620-11	RP	748,868
830122566	COLOMBIA TELECOMUNICACIONES S.A E.S.P	2303051620-11	RP	408,970
819006966	MEDIA COMMERCE PARTNERS SAS	2303051620-12	RP	969,578
830122566	COLOMBIA TELECOMUNICACIONES S.A E.S.P	2303051620-12	RP	408,970
900361505	DISATEL LTDA	2103051622-01	RP	926,936
900361505	DISATEL LTDA	2203051622-06	RP	926,936
816001609	SERVICIUDAD ESP	2103061110-02	RP	116,805,335
816001609	SERVICIUDAD ESP	2203061110-07	RP	52,916,385
816001609	SERVICIUDAD ESP	2303061110-11	RP	141,900,426
816007957	CONFECIONAR E.U.	2303061113-11	RP	1,906,994
42146297	ALVAREZ BERMUDEZ DIANA MARIA	2103061201-02	RP	6,000,000
901247750	UNION TEMPORAL CONSTRUYENDO SOLUCIONES	2103061201-02	RP	11,026,743
901247750	UNION TEMPORAL CONSTRUYENDO SOLUCIONES	2203061201-07	RP	6,319,551
42005334	LONDOÑO GONZALEZ NORMA BEATRIZ	2303061201-11	RP	918,417
10021914	RUIZ DIAZ JHON ALEXANDER	2303061201-11	RP	575,021
816005473	LA OFRENDA SA	2103061303-02	RP	174,891
816005473	LA OFRENDA SA	2203061303-07	RP	50,847
816005473	LA OFRENDA SA	2303061303-11	RP	211,819



SERVICIUDAD ESP

Empresa Industrial y Comercial del Estado

NIT. 816.001.609-1

NUIR 1-661700002

891410137	SUZUKI MOTOR DE COLOMBIA SA	2103061501-05	RP	383
816003186	COMERCIALIZADORA HOMAZ S.A.S	2103061501-05	RP	6,802,629
816003186	COMERCIALIZADORA HOMAZ S.A.S	2203061501-10	RP	5,789,622
816003186	COMERCIALIZADORA HOMAZ S.A.S	2303061501-11	RP	22,857,732
900447895	SURTILLANTAS LA GUACA S.A.S	2103061502-02	RP	1,754,800
900447895	SURTILLANTAS LA GUACA S.A.S	2203061502-10	RP	3,999,600
900447895	SURTILLANTAS LA GUACA S.A.S	2303061502-11	RP	33,801,600
830095213	ORGANIZACIÓN TERPEL S.A	210306150301-02	RP	6,194,618
830095213	ORGANIZACIÓN TERPEL S.A	210306150301-05	RP	6,194,618
830095213	ORGANIZACIÓN TERPEL S.A	220306150304-07	RP	13,246,556
900007124	LUBRITER R & Q SAS	220306150305-07	RP	341
830095213	ORGANIZACIÓN TERPEL S.A	230306150307-11	RP	77,607,852
900697524	MILENIUM INGENIERIA Y PROYECTOS S.A.S	2103061505-02	RP	1,337,239
901099878	CONSTRUEJE SAS	2103061505-02	RP	20,000,000
901099878	CONSTRUEJE SAS	2203061505-07	RP	20,000,000
816001609	SERVICIUDAD ESP	2103061601-02	RP	1,820,700
810000598	AGUAS DE MANIZALES SA ESP	2103061602-02	RP	8,990,651
901082151	IN-NOVUS INGENIERIA S.A.S	2103061605-05	RP	26,426,160
800226343	ASESORIAS Y CONSULTORIAS AUTOMATIZANDO S.A.S	2103061605-05	RP	5,579,533
800226343	ASESORIAS Y CONSULTORIAS AUTOMATIZANDO S.A.S	2203061605-10	RP	584,374
4545959	LADINO MORALES ANCIZAR ELVER	2303061606-11	RP	3,300
901247750	UNION TEMPORAL CONSTRUYENDO SOLUCIONES	210306160701-02	RP	6,428,086
901247750	UNION TEMPORAL CONSTRUYENDO SOLUCIONES	220306160702-07	RP	1,583,443
901247750	UNION TEMPORAL CONSTRUYENDO SOLUCIONES	230306160703-11	RP	2,584,554
800249174	EMPRESA METROPOLITANA DE ASEO SA ESP EMAS	23030616070701-11	RP	48,209,334



SERVICIUDAD ESP

Empresa Industrial y Comercial del Estado

NIT. 816.001.609-1

NUIR 1-661700002

800249174	EMPRESA METROPOLITANA DE ASEO SA ESP EMAS	23030616070701-11	RP	45,906,784
830085880	AINCA SEGURIDAD & PROTECCION LTDA	2103061609-02	RP	12,010,673
830085880	AINCA SEGURIDAD & PROTECCION LTDA	2103061609-02	RP	7,217,900
830085880	AINCA SEGURIDAD & PROTECCION LTDA	2203061609-10	RP	14,526,827
830085880	AINCA SEGURIDAD & PROTECCION LTDA	2203061609-10	RP	7,217,900
830085880	AINCA SEGURIDAD & PROTECCION LTDA	2303061609-11	RP	18,425,923
1088005125	AGUDELO CARDONA ADRIANA MARIA	2103061610-05	RP	739,170
1088005125	AGUDELO CARDONA ADRIANA MARIA	2203061610-07	RP	1,198,902
1088005125	AGUDELO CARDONA ADRIANA MARIA	2303061610-11	RP	1,221,861
900388470	A&A PROTECCION INTEGRAL SAS	2103061611-05	RP	1,633,410
10253011	CARDENAS LOPEZ JOSE ALBEIRO	2103061611-05	RP	1,356,600
900388470	A&A PROTECCION INTEGRAL SAS	2203061611-07	RP	1,682,700
10253011	CARDENAS LOPEZ JOSE ALBEIRO	2203061611-07	RP	1,316,700
900388470	A&A PROTECCION INTEGRAL SAS	2303061611-11	RP	1,682,700
10253011	CARDENAS LOPEZ JOSE ALBEIRO	2303061611-11	RP	1,316,700
830122566	COLOMBIA TELECOMUNICACIONES S.A E.S.P	2103061612-05	RP	667,992
830122566	COLOMBIA TELECOMUNICACIONES S.A E.S.P	2203061612-10	RP	408,970
830122566	COLOMBIA TELECOMUNICACIONES S.A E.S.P	2203061612-07	RP	408,970
830122566	COLOMBIA TELECOMUNICACIONES S.A E.S.P	2303061612-11	RP	817,938
800015260	CENTRO DE DIAGNOSTICO AUTOMOTOR DE RISARALDA S.A.S	2103061614-05	RP	879,075
800015260	CENTRO DE DIAGNOSTICO AUTOMOTOR DE RISARALDA S.A.S	2203061614-07	RP	447,003
800015260	CENTRO DE DIAGNOSTICO AUTOMOTOR DE RISARALDA S.A.S	2303061614-11	RP	960,593
890322007	QUIMPAC DE COLOMBIA S.A	210306161602-02	RP	2,905,034



SERVICIUDAD ESP

Empresa Industrial y Comercial del Estado

NIT. 816.001.609-1

NUIR 1-661700002

830085880	AINCA SEGURIDAD & PROTECCION LTDA	210306161603-02	RP	6,637,958
816001609	SERVICIUDAD ESP	210306161608-02	RP	255,550
830144460	HIDROMED S.A	210306470201-05	RP	9,685
900133107	ATESA DE OCCIDENTE S.A.S ESP	230306470203-11	RP	30,237,500
816003878	METROINGENIERIA SAS	210308010101-03	RP	14,153,098
10004829	GIRALDO GARCIA EDGAR AUGUSTO	210308010101-03	RP	28,470,309
900220166	CONSULTORES Y CONSTRUCTORES DE OCCIDENTE S.A.S	210308010101-03	RP	18,301,279
24789484	OSORIO DIAZ ADRIANA MERCEDES	210308010101-03	RP	13,919,132
9870026	GUERRERO GARCIA ALVARO WALDOMIRO	210308010102-03	RP	29,654,695
1088280330	CARDONA TORO YEISON FELIPE	210308010102-03	RP	6,200,041
1088306777	GOMEZ ECHEVERRY MARIA ALEJANDRA	210308010102-03	RP	15,524,905
10010141	MORALES MARTINEZ JAVIER ALEJANDRO	210308010102-03	RP	72,483,032
900812767	INNOVACION Y TECNICAS DE CONSULTORIA Y CONSTRUCCION S.A.S	210308010102-03	RP	71,325
1093216520	LEON GOMEZ ANDRES FELIPE	210308010105-59	SGP	13,848
901075158	CONSTRUSERVICIOS MILENIUM S.A.S	210308010105-59	SGP	30,885
901082151	IN-NOVUS INGENIERIA S.A.S	210308010201-03	RP	43,175,514
900600224	LATORRE ORTIZ INGENIERIA SAS	210308010301-03	RP	80,923,546
901127598	DYNAMICS CONSTRUCCIONES S.A.S	210308010301-03	RP	93,048,757
901349345	CONSORCIO SAN JOAQUIN	210308010402-03	RP	532,312,248
830045658	INGEOCON SAS	210308010402-03	RP	572,592,726
1088280330	CARDONA TORO YEISON FELIPE	210308010402-03	RP	125,071,335
10115354	LOPEZ GARCIA RAUL	210308010501-03	RP	17,700,000
10004829	GIRALDO GARCIA EDGAR AUGUSTO	220308020101-08	RP	5,860,375



SERVICIUDAD ESP

Empresa Industrial y Comercial del Estado

NIT. 816.001.609-1

NUIR 1-661700002

901053748	G & G ASOCIADOS INGENIERIA S.A.S	220308020105-60	SGP	738
901075158	CONSTRUSERVICIOS MILENIUM S.A.S	220308020106-60	SGP	67,549
900407903	MORRISON LAM SAS	220308020201-08	RP	437,106,605
10004829	GIRALDO GARCIA EDGAR AUGUSTO	220308020201-08	RP	17,092,328
900074830	INGEDICOM S.A.S	220308020301-08	RP	714,133,539
1088280330	CARDONA TORO YEISON FELIPE	220308020301-08	RP	51,819,050
75086732	ARIAS MENDOZA CARLOS MARIO	220308020304-08	RP	297,451,366
1088280330	CARDONA TORO YEISON FELIPE	220308020304-08	RP	32,263,880
10004829	GIRALDO GARCIA EDGAR AUGUSTO	220308020304-08	RP	38,333,612
900407903	MORRISON LAM SAS	220308020304-08	RP	476,002,747
901041303	ZG CONSTRUCCIONES SAS	220308020501-08	RP	156,236
1088280330	CARDONA TORO YEISON FELIPE	220308020501-08	RP	41,081,434
1093216520	LEON GOMEZ ANDRES FELIPE	220308020502-08	CAR	202,509,850
900639485	INGENIERIA MECANICA APLICADA Y ESTRUCTURAL SAS	210715020101-101	RP	2,800,000
900062917	SERVICIOS POSTALES NACIONALES S.A	210715020101-101	RP	65,609
42110886	QUIROZ NARANJO KATYA JIMENA	210715020101-101	RP	603,832
900889146	ASESORIA JURIDICA INTERACTIVA SAS	220715020102-106	RP	13,920,000
10118835	MARTINEZ BAEZ CARLOS HUMBERTO	220715020102-106	RP	12,171,490
18594126	TABARES CASTAÑO OSCAR JAIRO	220715020102-106	RP	66,436,404
900062917	SERVICIOS POSTALES NACIONALES S.A	220715020102-106	RP	63,681
42110886	QUIROZ NARANJO KATYA JIMENA	220715020102-106	RP	91,168
34041360	RAMIREZ ARCILA CONSUELO	220715020102-106	RP	2,000,000
79907926	COVALEDA SANDOVAL HARVEY HUMBERTO	230715020103-111	RP	275,000



SERVICIUDAD ESP

Empresa Industrial y Comercial del Estado

NIT. 816.001.609-1

NUIR 1-661700002

830512409	GRAFICAS OLIMPICA S.A.S	230715020103-111	RP	142,800
900062917	SERVICIOS POSTALES NACIONALES S.A	230715020103-111	RP	63,680
816004244	EMPRESA DE DESECHOS ESPECIALES SA ESP	210715020201-102	RP	8,000
816004244	EMPRESA DE DESECHOS ESPECIALES SA ESP	210715020201-102	RP	104,000
800050603	EMPRESA DE OBRAS SANITARIAS DE SANTA ROSA DE CABAL	210715020201-102	RP	313,685
10103751	OSORIO OSORIO WILLIAM	210715020201-102	RP	493,118
10103751	OSORIO OSORIO WILLIAM	210715020201-102	RP	3,473,134
900159205	TEMPORALMENTE S.A.S	210715020201-102	RP	3,409,592
900159205	TEMPORALMENTE S.A.S	220715020202-107	RP	1,623,843
900812757	JAIMAR SOLUCIONES AMBIENTALES S.A.S	230715020203-111	RP	18,762
900482537	KARCHER S.A.S	230715020203-111	RP	602
17326164	GOMEZ HERNANDEZ ALEJANDRO	21071502030102-103	RP	19,883,247
4550574	ECHAVARRIA RIOS GERMAN	21071502030107-59	SGP	72,505,543
18590788	RESTREPO GARCIA JOSE LUIS	21071502030107-59	SGP	9,716,205
18594126	TABARES CASTAÑO OSCAR JAIRO	21071502030107-59	SGP	20,799,330
17326164	GOMEZ HERNANDEZ ALEJANDRO	21071502030110-59	SGP	11,635,170
10034218	DIAGO DEL CASTILLO JOSE ALEJANDRO SEBASTIAN	2207150203020101-108	RP	47,022,199
10252703	TABARQUINO BARRENECHE EDGAR	2207150203020101-108	RP	6,365,036
18590738	VASQUEZ ARCILA ALEJANDRO	2207150203020101-108	RP	2,651,079
7560357	ZULUAGA MEJIA FABIO ALEJANDRO	2207150203020102-108	RP	12,033,097
7548764	OYUELA RAMIREZ WHITMAN	2207150203020102-108	RP	7,613,198
18590788	RESTREPO GARCIA JOSE LUIS	2207150203020103-108	RP	8,209,792
7548764	OYUELA RAMIREZ WHITMAN	2207150203020103-108	RP	5,550,893



18590788	RESTREPO GARCIA JOSE LUIS	2207150203020104-60	SGP	4,785,802
18590788	RESTREPO GARCIA JOSE LUIS	2207150203020105-60	SGP	3,655,665
18389713	CATAÑO HENAO JHON JAIME	2207150203020403-60	SGP	10,210,853
10033340	MARIN AGUIRRE GONZALO ALBERTO	2207150203020407-108	RP	41,073,743
10033340	MARIN AGUIRRE GONZALO ALBERTO	2207150203020407-108	RP	3,503,192
18389713	CATAÑO HENAO JHON JAIME	2207150203021001-60	SGP	7,051,680
901096253	CONSORCIO DISEÑOS INTERCEPTORES DOSQUEBRADAS	2207150203021001-60	SGP	125,718,620

3.2.2. Resoluciones Presupuestales

Se adjunta

- Resolución no 546 de diciembre 30 de 2019 "Por la cual se desagrega el presupuesto de ingresos y gastos de los servicios de acueducto, alcantarillado y aseo" para la vigencia 2020
- Resolución 550 del 31 de diciembre de 2019 "Por medio de la cual se adopta el Plan de compras vigencias 2020"

3.2.3. Ejecución Presupuestal de las vigencias 2016 al 2019

Se adjunta en medio digital una carpeta que contiene la ejecución presupuestal detallada que tuvo la Empresa en el año 2016-2017-2018-2019, datos suministrados por la Subgerente Administrativa y Financiera la Dra. Luz Ayda Pachón Vicente

3.3. Contabilidad

Se adjunta en medio digital, los estados financieros del año 2016, 2017, 2018, 2019, suministrados por la Subgerente Administrativa y Financiera la Dra. Luz Ayda Pachón Vicente y la Contadora la Dra Irma López

3.4. Bienes Muebles e Inmuebles

3.4.1. Almacén de la empresa

Informa el Dr. Santiago Villa Romero, Profesional del Almacén, lo siguiente:

El área de almacén realizo el cierre de saldos de inventario el día 31 de diciembre de 2019

Se entregan los siguientes anexos en PDF:





- INFORME AGRUPACIÓN ACTIVOS FIJOS - COSTOS DE ADQUISICIÓN AL CORTE DE BAJAS

- Inventario Valorizado por Clasificación - con un total de \$965.057.740,57
- Matriz DOFA Procedimiento Almacén

Maquinaria Menor

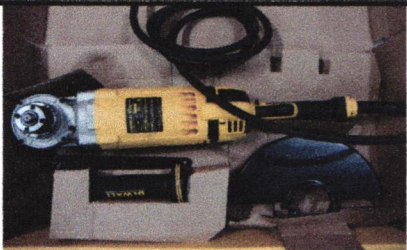
La adquisición de maquinaria y equipo se ha reforzado para realizar de manera más efectiva las actividades de reparación propias de la operación de acueducto y alcantarillado, parte de la maquinaria y equipo con que cuenta la empresa es:

	<p>Compresor Shulz 200 Lts 140 PSI Nestor Bravo No. 800050903 - 2012</p>
	<p>PRENSA GRANDE REED SERIAL: DES8M-C18</p>
	<p>Planta Electrica Porter Cable PC 188F PCI 5000 Nestor Bravo No. 800050903 – 2012</p>
	<p>PULIDORA INDUSTRIAL DEWALT DE 9" 240W DWE4559-B3 OPS-086-2016 FACTURA No.101703 del 18-VII-2016</p>

	
	<p>Mezcladora a gasolina de 1 saco King engine TO5B1120060749 200F Nestor Bravo No. 800050903 – 2012</p>
	<p>MOTOBOMBA BARNES AUTOCEBANTE DIESEL DE 6" SF-096-2018 NESTOR BRAVO FAC No. 115636 DEL 12/03/2018</p>
	<p>APISONADOR CANGURO DEWALT CON MOTOR HONDA GX120 SF-096-2018 NESTOR BRAVO FAC No. 115636 DEL 12/03/2018</p>

	<p>PLACA COMPACTADORA TIPO RANA MOTOR HONDA CNP9016128972 SF-096-2018 NESTOR BRAVO FAC No. 115636 DEL 12/03/2018</p>
	<p>Cortadora de concreto Enermax H6M-500-E Nestor Bravo 800050903 - 2012</p>
	<p>GEOFONO AQUATEST T10 SEWERIN Revicol SAS 2019</p>
	<p>Kit de inspección y localización de tuberías Ridgid RBC 10 18V Pedro Sanchez -3554-2012</p>

	<p>Geófono con filtro de ruido Fuji Nestor Bravo 073913 -2013</p>
	<p>Báscula Digital plataforma 100/200K Tecnología Alimentaria No. 10703- 2014</p>
	<p>Gato Hidráulico Mesa levantara Impofer No. 951010909 - 2012</p>

3.4.1.2. Parque Automotor De Serviudad

VEHÍCULOS PARQUE AUTOMOTOR							
	PLACA	DEPENDENCIA	TIPO DE VEHÍCULO	CAPACIDAD	MARCA	MODELO	ESTADO
1	OCA063	ASEO	Recolector	16 Yardas	Chevrolet	1999	INACTIVO
2	OCA066	ASEO	Recolector	17 Yardas	Chevrolet	2001	OPERANDO
3	OCA052	ASEO	Recolector	25 Yrdas	Chevrolet	1997	OPERANDO
4	OCA054	ASEO	Voqueta	16 M3	Chevrolet	1997	OPERANDO
5	OCA079	ASEO	Recolector	17 yardas	Volkswagen	2006	INACTIVO
6	OCA082	ASEO	Recolector	25 yardas	Chevrolet	2008	OPERANDO
7	OCA083	ASEO	Recolector	25 yardas	Chevrolet	2008	OPERANDO
8	OEY002	ASEO	Recolector	25 yardas	Chevrolet	2013	REPARACIÓN
9	OEY003	ASEO	Recolector	25 yardas	Chevrolet	2013	OPERANDO
10	OEY004	ASEO	Recolector	25 yardas	Chevrolet	2013	OPERANDO
11	OEY015	ASEO	Recolector	25 yardas	Chevrolet	2018	OPERANDO
12	OEY018	ASEO	Recolector	17 yardas	Chevrolet	2019	OPERANDO
13	OEY021	ASEO	Recolector	25 yardas	Chevrolet	2019	OPERANDO
14	OEY022	ASEO	Recolector	25 yardas	Chevrolet	2019	OPERANDO
15	OCA024	ALCANTARILLADO	Bactor		Chevrolet	1997	INACTIVO
16	OEY023	ALCANTARILLADO	Camión		Chevrolet	2020	OPERANDO
17	OCA062	ALCANTARILLADO	Camión	3.5 toneladas	Mitsubishi	1999	REPARACIÓN MOTOR
18	OEY001	ACUEDUCTO	Camión		JAC	2014	OPERANDO
19	DQA894	ACUEDUCTO	Camioneta		Mitsubishi	1996	INACTIVO
20	OCA042	ACUEDUCTO	Camioneta		TOYOTA	1997	OPERANDO
21	OCA091	ALCANTARILLADO	Camioneta doble cabina		Chevrolet	2012	OPERANDO
22	OCA092	ACUEDUCTO	Camioneta doble cabina		Chevrolet	2012	OPERANDO
23	OEY009	ASEO	Vans		DFSK	2016	OPERANDO
24	OCA069	ALCANTARILLADO	Volqueta		Chevrolet	2002	OPERANDO

	Vehículos	Inactivo	Reparación	Operando	Modelo 2016-2019
Aseo	15	2	1	12	5
Acueducto	4	1		3	
Alcantarillado	5	1	1	3	1
Total	24	4	2	18	6
		17%	8%	75%	25%

4. PLANTA DE PERSONAL

Se adjunta en medio digital:

- Organigrama de la Empresa
- Manual de Funciones
- Reglamento Interno de Trabajo
- Listado de Vacantes
- Listado del Personal actualizado
 - Con la siguiente información:
 - Administrativo: Nombre y apellido, Cargo, Cedula, sueldo Básico Fecha de Ingreso, Tipo de Contrato
 - Libre Nombramiento y remoción: Apellidos Y Nombre, Cargo, Cedula, Sueldo Básico, Fecha Ingreso
 - Lectores: Apellidos Y Nombre, Cargo, Cedula, Sueldo Básico, Fecha Ingreso, tipo de contrato
 - Operativos Acueducto: Apellidos Y Nombre, Cargo, Cedula, Sueldo Básico, Fecha Ingreso
 - Operativos Alcantarillado: Apellidos Y Nombre, Cargo, Cedula, Sueldo Básico, Fecha Ingreso
 - Operativos Aseo: Apellidos Y Nombre, Cargo, Cedula, Sueldo Básico, Fecha Ingreso
 - Vacantes: Cargo, fecha desde que está vacante, salario, área
 - Pensionado

5. PROGRAMAS ESTUDIOS Y PROYECTOS – OBRAS PUBLICAS

La información sobre la ejecución del Plan de Acción que comprende los capítulos 5.2., 5.4. y 5.5, fue elaborada por la Dra. Claudia Milena Rubio Mejía Profesional especializada de Proyectos, los datos para su construcción se obtuvieron de:

- Informes generados por ORION (Sistema financiero de ServiCiudad), en consulta realizada en Febrero 10 de 2020, sobre lo ejecutado de enero a diciembre 31 de 2019.
- Información de la Base de Datos de Contratos de la Empresa.

Se hace entrega en medio digital de los informes de Gestión del año 2016, 2017 y 2018.

Con relación a los capítulos 5.1., 5.3. y 5.5., la información fue suministrada por el Ingeniero Eduardo Andrés Brand, Subgerente Técnico y Operativo de ServiCiudad, quien elaboro la información con el apoyo de los funcionarios del área técnica de ServiCiudad

5.1. Servicio de Acueducto - Situación Actual

Informa el Ingeniero Marco Arley Taborda – Profesional Especializado de Acueducto lo siguiente:

CONDUCCIONES

Se presentan las conducciones 1 y 2 provenientes de Santa Rosa de Cabal las cuales vienen en diámetros de 12" y 14" -16" respectivamente, las cuales han sido restituidas a material PEAD en su totalidad. Así mismo se presenta la tubería de conducción Villa Santana- La Giralda en diámetros de 42" y 33" CCP

Diagrama básico de conducciones

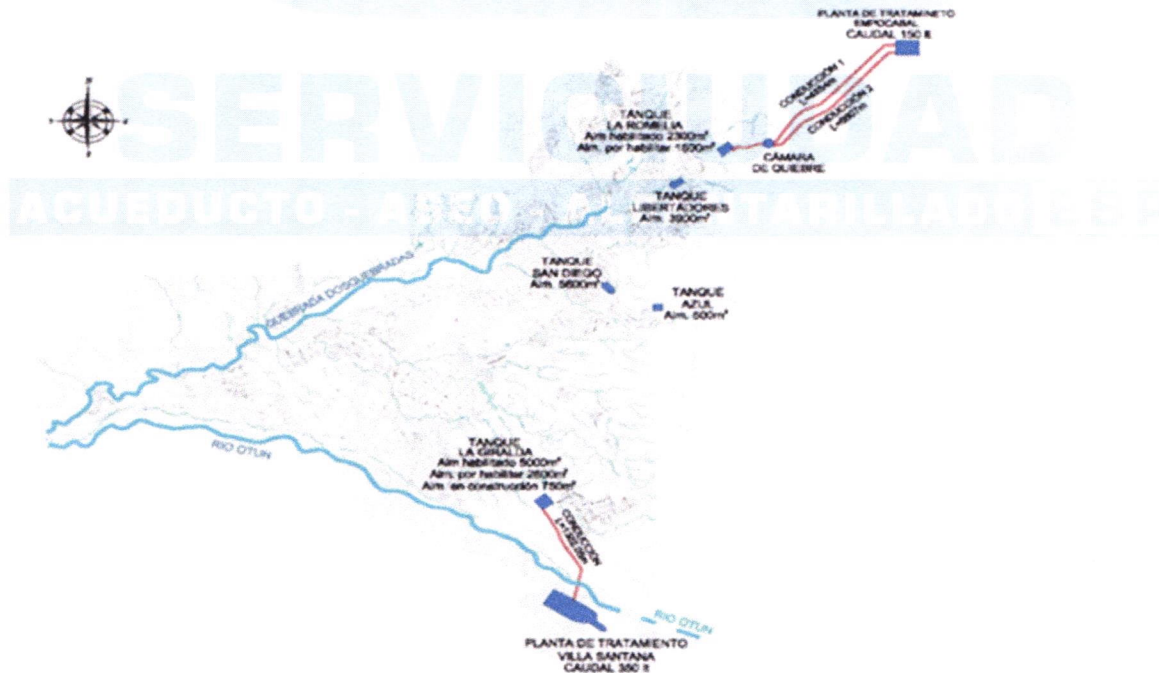

TANQUES DE ALMACENAMIENTO

Los tanques de almacenamiento de acuerdo a su capacidad y cota de ubicación son los responsables de determinar las zonas de servicios que pueden cubrir

TANQUE	VOLUMEN (m3)	COTAS (M.S.N.M.)	OBSERVACION
ROMELIA 1	1600	1575	ENTRO A FUNCIONAR 2017
ROMELIA 2	2300	1575	FUNCIONANDO
LIBERTADORES	1600	1505	FUNCIONANDO
SAN DIEGO	5600	1498	FUNCIONANDO
AZUL 1	508	1562	FUNCIONANDO
AZUL 2	560	1562	ENTRO A FUNCIONAR 2017
LA GIRALDA 1	1600	1504	ENTRO A FUNCIONAR 2017
LA GIRALDA 2	6000	1504	FUNCIONANDO
LA GIRALDA 3	800	1539	ENTRO A FUNCIONAR 2016

Se observa que los tanques Romelia 1, Giralda 1 fueron objeto de tratamientos de impermeabilización para su rehabilitación y que los tanques Azul 2 y Giralda 3 entraron en funcionamiento en los años 2017 y 2016. También que los tanques Azules y Giralda 3 se abastecen por bombeo desde el tanque que los antecede. Es de anotar que el tanque Giralda 3 aunque no había sido aún entregado ya la estructura de soporte estaba construida a la espera de la instalación del tanque de almacenamiento a instalar que estaba contratada.

ZONAS DE PRESION

El estudio de Plan Maestro del año 94, determinó distribuir el sistema en 7 zonas de presión de acuerdo a la topografía del municipio, la ubicación de los tanques y su capacidad de almacenamiento.

ZONAS DE PRESIÓN:

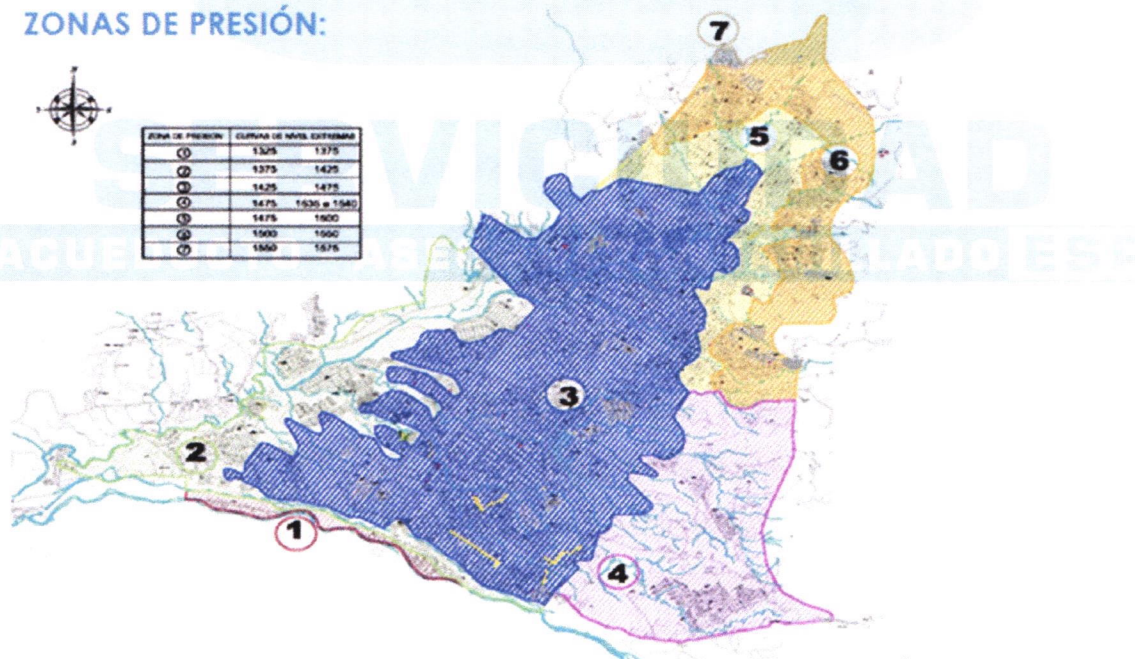

SECTORIZACIÓN

La sectorización consistente en la subdivisión en circuitos menores de la malla de distribución con perímetros definidos, medidos y controlados, se basó, por decisión administrativa, en los ciclos de facturación, esto con el fin de no tener mayores contratiempos al implementarse pues de lo contrario tales ciclos deberían replantearse totalmente y tendrían un impacto inmediato y drástico en el flujo de caja de la Empresa. También se tuvo en cuenta la posibilidad de que no fuese demasiado complicado el cierre de las mallas de sectorización y que pudiesen incluirse los barrios sin fraccionar dentro de los sectores. Es por ello que se derivaron 19 sectores.

En la actualidad se tienen en funcionamiento los sectores 69, 57, 55 y 54, pudiendo entrar los sectores Giralda 3 y Azules, denominados así por su dependencia explícita de estos tanques y delimitación precisa. Esta es una labor que se está trabajando con el área de Agua NO Contabilizada.

PLANO DE SECTORIZACIÓN POR TANQUE



Gráfico de zonificación y sectorización

Cabe anotar que al momento del diseño de los sectores no se contaba con la información de zonificación pues el contratista de dicho estudio incumplió el tiempo de entrega por un lapso superior a un año y los recursos gestionados para sectorización tenían que ser aprovechados de inmediato pues de lo contrario se perderían. Así mismo los sectores debieron ser concebidos y diseñados en tiempo récord dada la premura de presentación del proyecto. Otro de los problemas fue, en la fase constructiva, la poca calificación técnica y profesional de algunos contratistas. Con esto los sectores actualmente existentes deben ajustarse a la zonificación planteada o viceversa. Así mismo los sectores deben explorarse y detallarse para su aislamiento definitivo. Para tal fin se debe contar con personal especializado con amplio

conocimiento del sistema y con dedicación exclusiva y permanente a dicha tarea ya que debe desarrollarse en campo con el apoyo de la información catastral y del conocimiento común de los administradores del sistema. Así mismo una vez dichos sectores se logren poner en marcha requieren de administración y mantenimiento permanente.

Situación Particular Zona De Presión 4 (Tanque La Giralda 3)

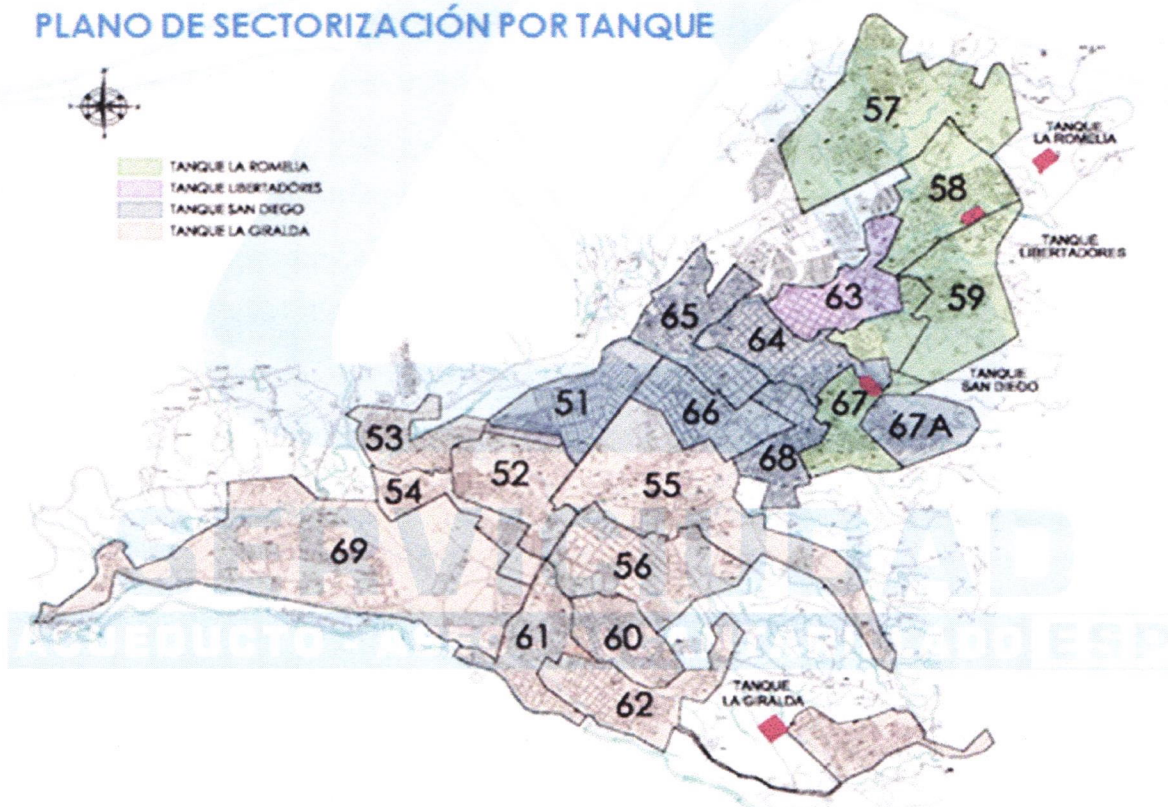
Esta zona abarca geográficamente desde el sector de Pradera Alta y La Castilla hasta los barrios del sector Comuneros y Frailes.

De acuerdo al diseño del Plan Maestro de Acueducto la zona 4 cuya alimentación comprende desde la cota 1475 a la 1535 estaba concebida con alimentación desde el tanque La Giralda hacia el tanque Andalucía ubicado en la cota 1562, a través de sistema de bombeo.

Este sistema nunca fue implementado y el tanque construido fue invadido por la comunidad del barrio Frailes por lo cual la zona no se habilitó en ningún escenario.

Como plan de emergencia la Empresa implementó la construcción de una estructura de concreto reforzado elevada hasta la cota 1539 en la cual se instaló un tanque con volumen de 750 metros cúbicos (expandible a 1500 m³) para surtir parcialmente esta zona cubriendo hasta la cota 1515-19.

Para implementar este sistema se contempló también el diseño de un sistema de bombeo captando el agua desde el tanque adyacente La Giralda No 2.

El sistema genera una cobertura de 188.4 por hectáreas, por cota de servicio, (Contrato de Consultoría N° SF-052 de 2013, ingeniero Luis Caicedo). De acuerdo a la densidad poblacional determinada para la zona y el diseño inicial, la cobertura será de 7538 viviendas. Esta población se proyectó en el año 2013 para cubrirse en 15 años, pero dada la gran demanda de vivienda en el área metropolitana, la cual se ha concentrado en mayor proporción porcentual en el municipio industrial se prevé que la oferta del sistema hidráulico se copará en un umbral de tiempo de 7 años.

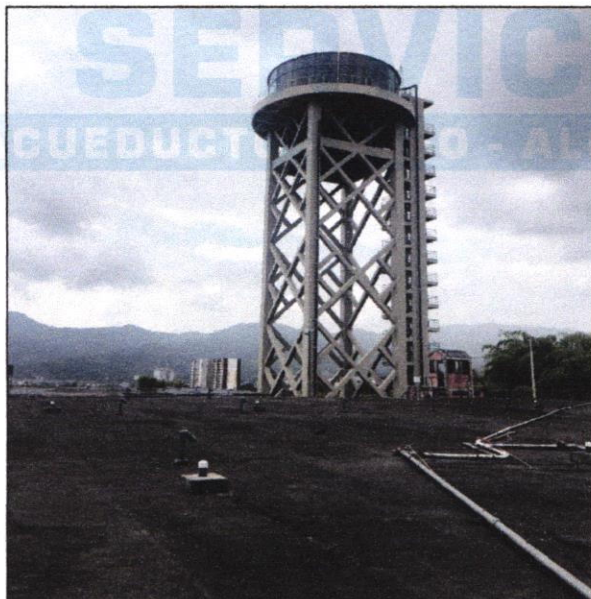

Tanque La Giralda N° 3

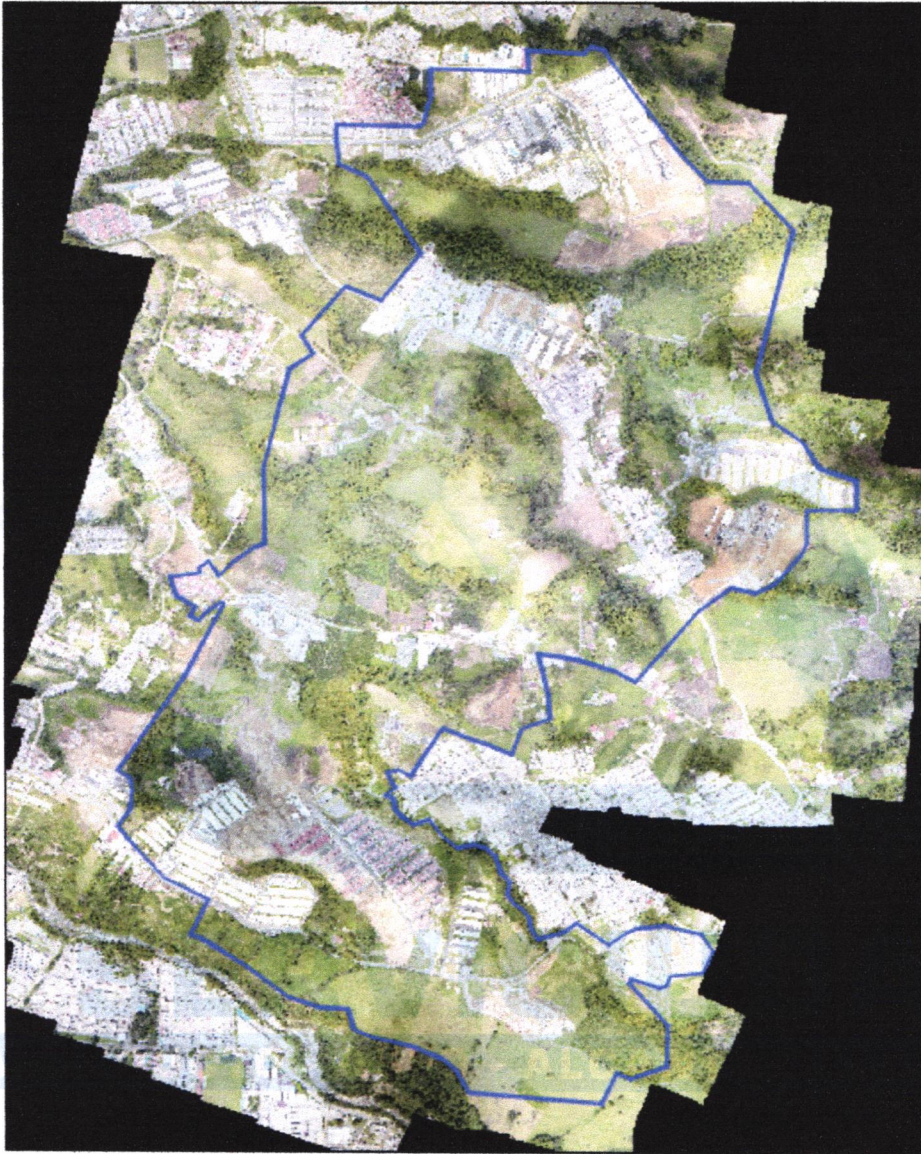

Plano de cobertura delimitado por la línea azul

Los proyectos que a la fecha hacen parte de la demanda de servicios en este sector son:

URBANIZACIÓN	UNIDADES	A 2019
MIRADOR ESTANCIA	665	410
TERRAGRATA	1005	0
MIRADOR PRADERA	450	0
PALMAR DEL OTÚN	202	150
GUADUALES DEL OTÚN	520	200
MOLIVENTOS -VILLAVENTOS	973	973
GALATEA	654	654
FLORESTA	420	0
MONTEBONITO-BOREAL	1953	447
MULTIFAMILIAR GIRALDA	442	442
CENTRAL PARK.	440	0
HACIENDA CAMPESTRE	188	188
JACARANDÁ	364	0
REMANENTES LA CECILIA	226	0
TOTAL	8502	3464

Revisado lo anterior, se hizo necesario un estudio de balance de ampliación de la cobertura del sistema Giralda 3 para definir si es posible dar servicio a los demás proyectos que están demandando servicio en el sector. El *Estudio para determinar la cobertura real desde el sistema Giralda 3, teniendo en cuenta su diseño original de oferta frente a la demanda real, en términos de dotación, población inscrita y pérdidas reales, en el municipio de Dosquebradas*, arrojó como resultado que es posible una alimentación superior de viviendas entre las 9563 y los 12034, esto dependiendo de la consideración que el tanque funcione en función de almacenamiento o de elevación. Esto permitió dar vía libre a proyectos como Jacarandá, Reservas de Villavento, Hacienda Campestre, Valvanera que venían demandando el servicio de acuerdo a la inclusión en planes parciales preexistentes.

SITUACIÓN PARTICULAR ZONA 7 (TANQUES LA ROMELIA)

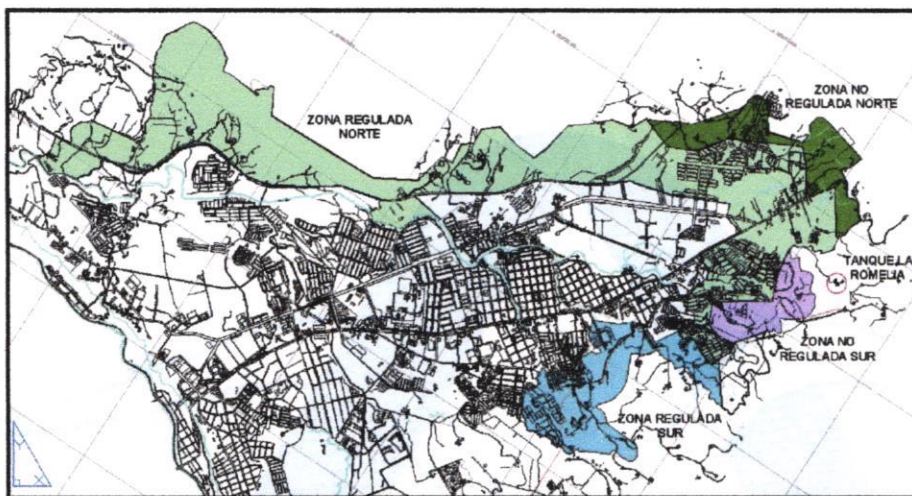

Coberturas desde tanque La Romelia

Esta zona tiene plenamente demandada su capacidad de cobertura en su sector oriental, mas no así su sector occidental. En este sector se destaca la cobertura de la atención a la zona de expansión que se genera en la vía troncal Romelia-El Pollo, vía de carácter nacional y cuya característica de población se ha movido más en el tema comercial e industrial que en el residencial. Hacia ese costado la Empresa instaló una red de distribución de 315 mm. PEAD desde la carrera 16 con calle 79 (puente peatonal) hasta la vía troncal Romelia- El Pollo en su intersección con la calle 43 (Motel Orange)

COBERTURA PROYECTADA

Ante el reto de dar cobertura a las áreas propuestas por el nuevo Plan de Ordenamiento, que basado en el Acuerdo Municipal 014 de 2012 amplió las zonas de cobertura urbana, la Empresa se propuso la contratación de los estudios que dieran lugar a posibles soluciones, entonces entre los años 2016 y 2017 adelantó varios estudios para prever garantizar la cobertura del servicio y tener además sistemas contingentes de prestación:

ESTUDIOS

"Consultoría para el predimensionamiento del proyecto: construcción del sistema de acueducto complementario para el área urbana de la ciudad de Dosquebradas tomando como alternativa de suministro las siguientes fuentes de agua: quebrada San José y los ríos Otún y San Eugenio".

Este estudio se realizó por la firma Agua Century XXI, en el mes de julio de 2017 y su objetivo principal fue el de identificar dentro de varias alternativas de oferta hídrica cuál era la mejor para lograr una fuente propia que pueda dar cobertura a las principales áreas de expansión actual y futura que el plan de ordenamiento del municipio de Dosquebradas pretende desarrollar.

"Estudios y diseños definitivos de las obras que permitirán el suministro de agua al área urbana complementaria del municipio de Dosquebradas, a través del sistema de acueducto de serviciudad e.s.p.,



SERVICIUDAD ESP
Empresa Industrial y Comercial del Estado
NIT. 816.001.609-1
NUIR 1-661700002

con base en los prediseños del sistema de acueducto de la quebrada Santa Helena, ubicada en el municipio de Santa Rosa de Cabal, como alternativa viable que se obtuvo del estudio de fuentes alternas y/o complementarias, frente a la situación de calidad de agua presentada con la empresa Empocabal.”

Realizado por la firma Agua Century XXI, este estudio realizado en el mes de julio, se derivó como alternativa más inmediata, económica y viable para la creación de un sistema de acueducto desde las quebradas Santa Helena y San Joaquín que se ubican en Santa Rosa de Cabal y que pueden sumar un caudal de 80 lps y cuyo caudal puede abastecer a mediano plazo el desarrollo de la parte oriente del municipio. Así mismo, esta solución provee de manera paralela solución a los inconvenientes de contaminación con arsénico desde la fuente del río Campoalegrito.

“Estudios y diseños de contingencia de abastecimiento sistema de distribución de agua potable del municipio de Dosquebradas”.

Este estudio elaborado por la firma TECON, plantea una solución que pueda llevar agua desde el sistema Villa Santana-La Giralda al sistema Empocabal-La Romelia. De esta forma se llevaría un caudal aproximado de 150 litros por segundo mediante conducciones expresas y plantas de bombeo pudiéndose restituir la alimentación de agua desde Empocabal y así solucionando el problema de arsénico en la fuente.

PROYECTOS EN DESARROLLO Y A DESARROLLAR

De los estudios anteriores se derivaron como soluciones la construcción de los acueductos Santa Helena y San José, como fuentes propias del sistema de acueducto de ServiCiudad. Ambos proyectos están incluidos en el Plan de Obras e Inversiones Regulado de la Empresa y sus construcciones se realizarían a partir de los años 2 (2018) y 6 (2022) de dicho POIR, con el fin de proveer soluciones a la demanda de agua potable del municipio.

Se cuentan con las siguientes concesiones de agua

- Concesión Rio Otún 350 l/s- Planta Villa Santana
- Concesión de Agua del río San José - 200 Litros por Segundo - Res 1318/17
- Concesión de Agua de Santa Helena y San Joaquín - Res 1981/18

SISTEMA SANTA HELENA

DESCRIPCIÓN: El acueducto Santa Helena es un proyecto nuevo para producción de agua potable realizando captaciones en las quebradas Santa Helena y San Joaquín, las cuales se ubican en jurisdicción del municipio de Santa Rosa de Cabal, con un caudal sumado de 80 lps (50 y 30 lps). Desde las bocatomas y desarenadores, las aducciones confluyen aguas abajo a una distancia promedio de 1 kilómetro. A partir de este punto inicia una sola línea de 315 mm (PEAD) de 2 kilómetros hasta el puente sobre el río San Eugenio. Aquí se conectará a la denominada conducción 1, existente en 300 mm. la cual llevará el agua cruda hasta una planta de tratamiento tipo compacta ubicada en el sitio de la cámara de quiebre El Rodeo (vereda del mismo nombre en la cota 1640).

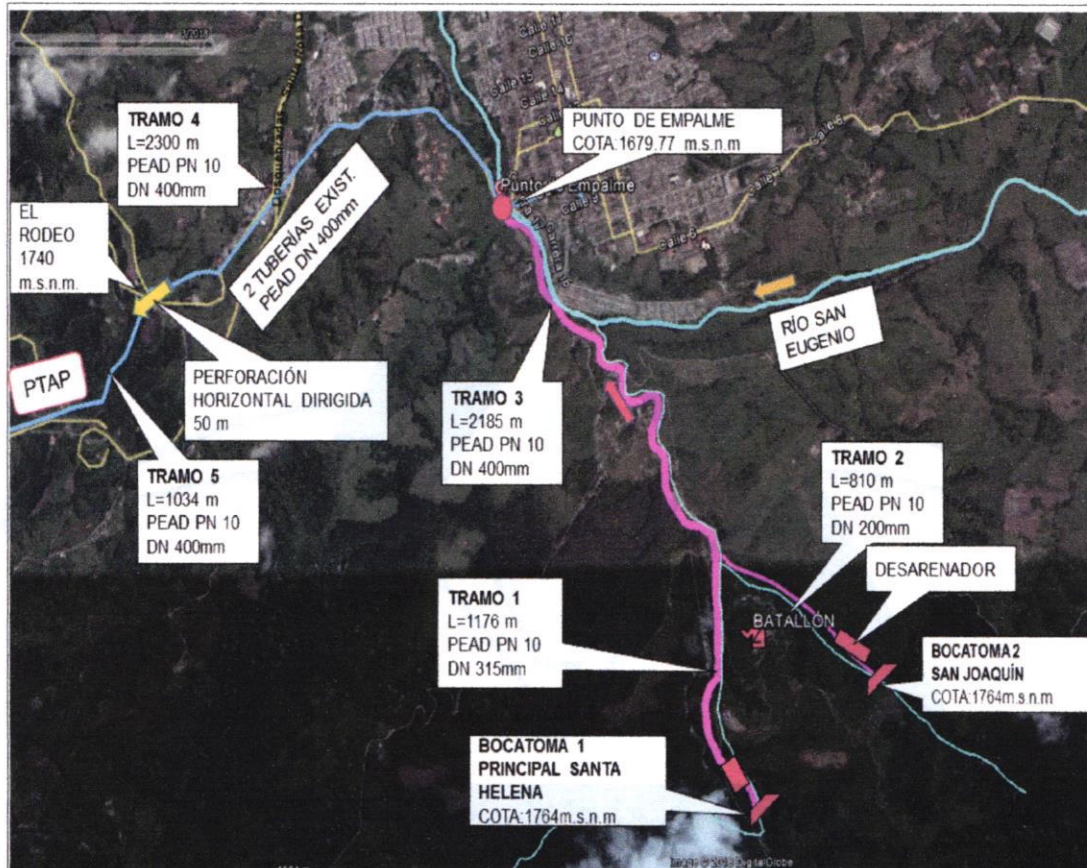

Tramo aducciones

Desde el sitio del tanque el Rodeo el cual se encuentra ubicado en el costado derecho de la vía que conduce de Pereira a Santa Rosa, la tubería inicia como conducción y se empalma la red existente la cual es de PEAD DN 315 mm y que actualmente surte la Urbanización Los Juncos, el empalme se proyecta a la entrada de esta urbanización en el barrio Libertadores. Continúa la línea por el costado oriente del municipio de Dosquebradas, por vías urbanas y algunas servidumbres hasta llegar al tanque de almacenamiento que se ubicará en la vereda La Divisa en la cota 1607. Dicho tanque tendrá una capacidad de 1200 metros cúbicos. La conducción descrita tiene una longitud superior a los 5000 metros y se construirá en tubería PEAD de 315 mm.

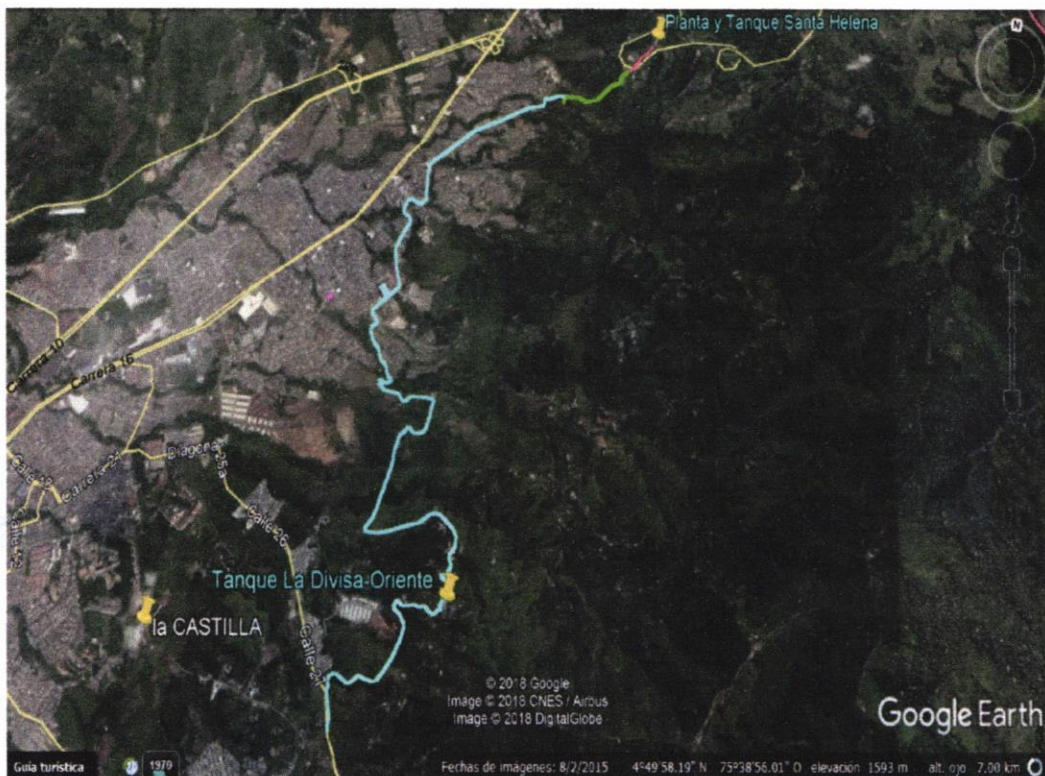

Tramo conducción.

La población a servir por el acueducto en las áreas complementarias y de expansión, será de 5098 viviendas para el área urbana y 6945 para el área de expansión, totalizando 12043 viviendas servidas y el caudal medio a suministrar será de 51.5 l/s, por lo tanto, el caudal remanente a largo plazo, para dilución del factor de riesgo por arsénico en el agua de EMPOCABAL, será de 28.5 l/s. No obstante, se anota que a corto plazo, hasta que vayan actuando los constructores, consolidando las áreas de cobertura y hasta que se disponga de una solución definitiva a la problemática presentada sobre el As, el caudal disponible para dilución se estima en un 80%, esto es 64 l/s.

Es de anotar que la población a servir la cual se ubica en el costado oriente del municipio tendrá el servicio de manera diferencial de acuerdo a las cotas del servicio que dan lineamiento a la cobertura y al desarrollo de las obras civiles que están previstas en el Plan de Obras e Inversiones Regulado de Serviciudad.

De acuerdo a información suministrada por el Dr. Andrés Ossa Castrillón, Abogado Externo se tiene el siguiente informe del estado de los procesos de negociación de servidumbres del proyecto Santa Helena y San Joaquín:

Nombre	Propietario	Municipio	Matrícula Inmobiliaria	Estado
Bocatoma Y Desarenador San Joaquín	Jhon Ariel López Acevedo	Santa Rosa De Cabal	296-47459	En Proceso De Avalúo Y Con Permiso De Intervención Voluntaria
Aducción San Joaquín	Jhon Ariel López Acevedo	Santa Rosa De Cabal	296-47459	En Proceso De Avalúo Y Con Permiso De Intervención Voluntaria
Desarenador Y Bocatoma San Joaquín	Ministerio De Defensa Biter 8	Santa Rosa De Cabal	296-65672	En Proceso De Revisión De Escritura De Constitución De Servidumbre
Bocatoma San Santa Helena	Ministerio De Defensa Biter 8	Santa Rosa De Cabal	296-65672	En Proceso De Revisión De Escritura De Constitución De Servidumbre
Aducción	Samaria Baja Casa 1	Santa Rosa De Cabal	Nd	En Proceso De Avalúo
Desarenador Santa Helena	Reforestadora - Andina S.A.	Santa Rosa De Cabal	296-1863	En Proceso De Avalúo En Tramite De Permiso De Intervención Voluntaria
Aducción	Reforestadora - Andina S.A. Invasión 115	Santa Rosa De Cabal	Nd	En Proceso De Avalúo En Tramite De Permiso De Intervención Voluntaria
Conducción	Jorge Aníbal Lesmes Martínez Alma Lucia Cataño Castaño	Dosquebradas	294-26459	En Proceso De Avalúo
Tanque El Rodeo	María Emma Machete De Espitia	Dosquebradas	294-53300 294-53301	En Proceso De Avalúo En Tramite De Permiso De Intervención Voluntaria

SISTEMA DE ACUEDUCTO SAN JOSÉ

El estudio del proyecto se denomina: Construcción del sistema de acueducto complementario para el área urbana de la ciudad de Dosquebradas tomando como alternativa de suministro las siguientes fuentes de agua: quebrada San José y los ríos Otún y San Eugenio". A partir del proyecto se derivó la escogencia y consolidación del proyecto Acueducto San José para la producción de 410 litros por segundo de agua potable.

Este sistema se dotará de acuerdo a dos concesiones de agua cruda otorgadas por CARDER, una de 210 litros/segundo y otra de 200 litros / segundo a las empresas Acuseo y Serviuidad. Dado lo anterior al proyecto se le debe dar la relevancia oportuna y concreta teniendo presente que su desarrollo es una propuesta de asociación público-privada.

DESCRIPCIÓN: En esta alternativa se plantea como fuente abastecedora la Quebrada San José en un punto ubicado sobre esta fuente hídrica a una altitud de 1642 m.s.n.m, con el fin de captar de 410 [lps]., se plantea un desarenador, seguidamente se dispone de un predio adquirido por la Empresa Acuseo para localizar la Planta de Tratamiento de Agua Potable (PTAP), localización que será una condición obligada para el planteamiento de esta alternativa, para la conducción que se plantea por la margen derecha de la quebrada San José en la cual se observan altas pendientes de las laderas se proyectan dos túneles, el primero de longitud 730m y el segundo de 460m. El volumen de agua captado se utiliza para surtir el Tanque proyectado San José localizado en el sector de Frailes, en la cota 1590.

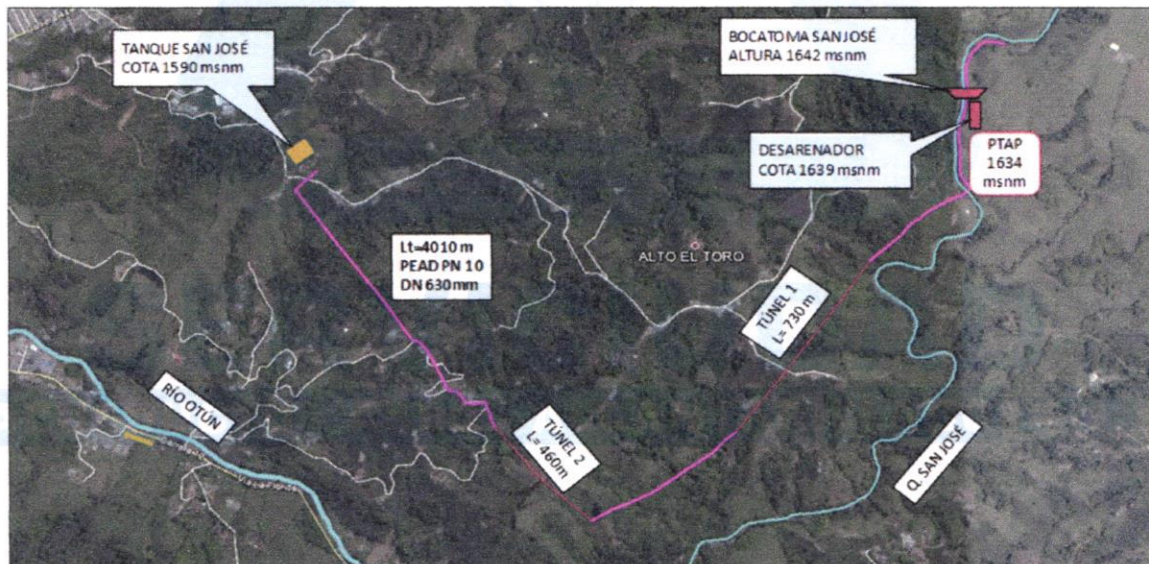

Tramo conducción



SERVICIUDAD ESP

Empresa Industrial y Comercial del Estado
NIT. 816.001.609-1
NUIR 1-661700002

OFERTA HIDRICA

Teniendo en cuenta que la empresa Serviciudad actualmente compra agua en bloque en un caudal estimado de 480 litros por segundo para el abasto de un aproximado 78 por ciento de la población del municipio, con los acueductos Santa Helena y San José se obtendría un caudal aproximado de 250 litros/segundo (restando la concesión de Acuaseo) para la cobertura de áreas de expansión, complementarias urbanas y deficitarias urbanas. Se aclara que el caudal de 80 l.p.s. proveniente de Santa Helena no puede aplicarse en su totalidad para las áreas mencionadas por requerirse de manera diferencial en el tiempo para la dilución del arsénico proveniente de Empocabal. Esto reflejaría una autonomía de abasto de un aproximado 55%, el cual es virtual pues obedece a variables como la densidad de viviendas por hectárea, los contratos de compraventa de agua en bloque, la competencia con Acuaseo en el mercado futuro, entre otros, por tanto deben analizarse en el tiempo.

En el plano general donde la gran mancha color verde oliva es el perímetro urbano, se muestran las áreas de servicio que tendrían el abasto desde el acueducto Santa Helena, haciendo relevante que el color magenta muestra las áreas de expansión y el color verde claro las áreas urbanas complementarias, las cuales corresponden a las cotas más altas del municipio y a las cuales no se podría llegar con el sistema San José. El color rojo representa las áreas urbanas deficitarias las cuales tendrían cobertura desde el sistema de acueducto San José. La convención azul rey de mayor tamaño corresponde a la cobertura lograda desde el tanque Giralda 3 entre las cotas 1475 y 1519, para la denominada zona 4.

Se muestran otras áreas en azul no concentradas que representan las áreas de expansión, las cuales por esta observancia no son objeto de prioridad en la cobertura; no obstante de ser suficiente la cota y el caudal y con base en un balance técnico detallado, podrían ser abastecidas de manera temprana.

SERVICIUDAD
ACUEDUCTO - ASEO - ALCANTARILLADO ESP

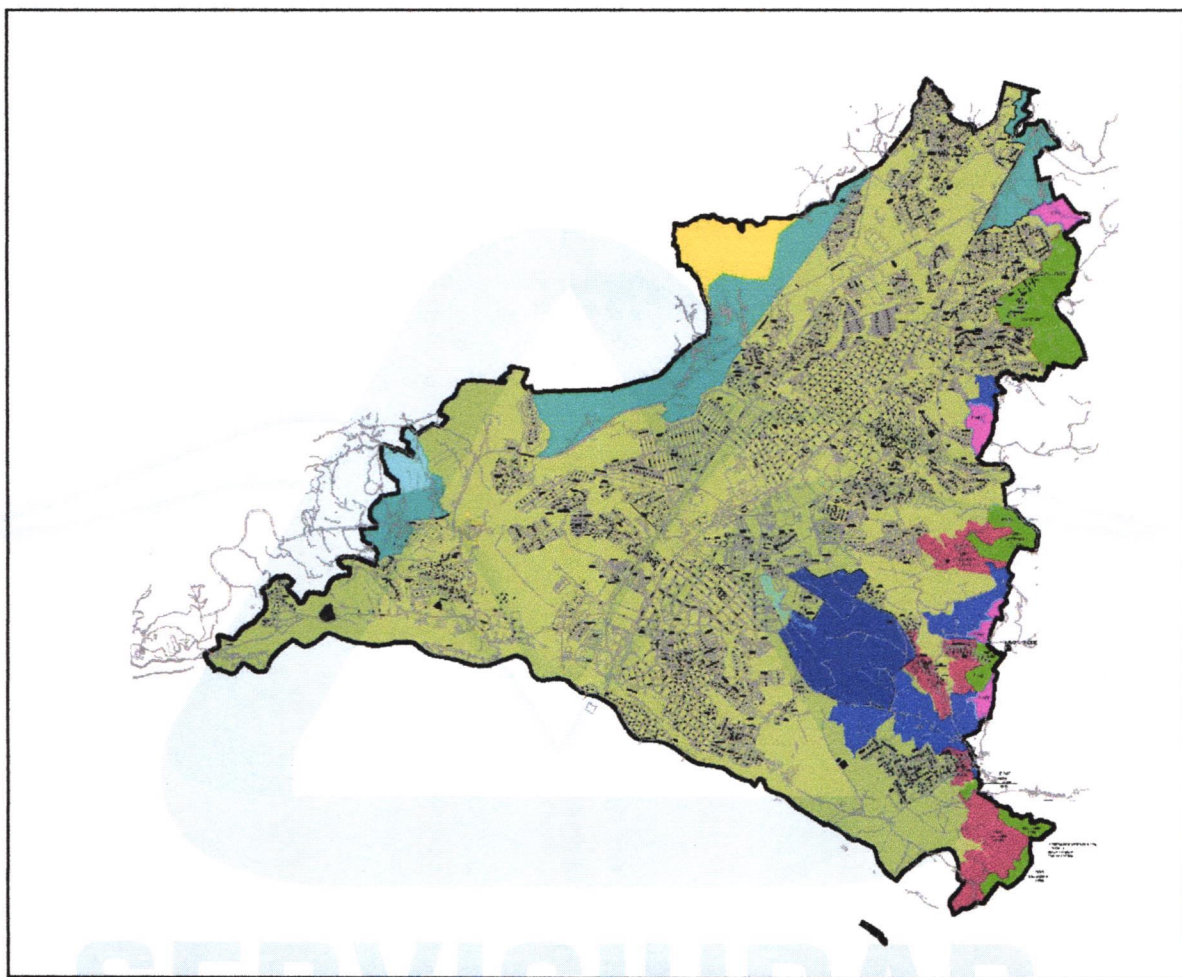

Plano general del sistema con catastro urbanizado

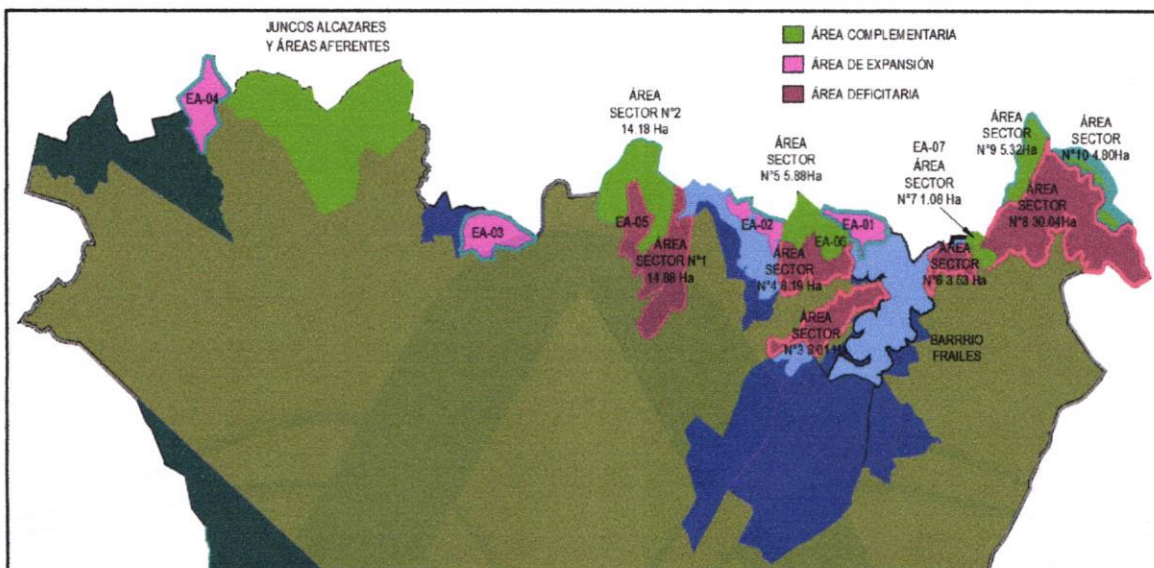

Plano general de áreas de expansión y urbanas deficitarias

ID ÁREA	DENSIDADES (Viv/ha)	ÁREAS (Ha)	DENSIDADES (Hab/Viv)	Viviendas	POBLACION (Hab)	qmd (Lt/seg)
ÁREAS URBANAS QUE SE SURTEN DEL ACUEDUCTO DE SANTA HELENA						
EA-05	80	14.18	3.70	1134	4197	8.40
S. FRAILES	80	10.14	3.70	811	3001	6.01
LOS JUNCOS	80	2.8	3.70	224	829	1.66
ALCAZARES Y AFERENTES	80	29.65	3.70	2372	8776	17.57
EA-06	80	5.88	3.70	470	1740	3.48
EA-07	80	1.08	3.70	86	320	0.64
SUBTOTAL:		63.7		5098	18864	37.8
ÁREAS DE EXPANSIÓN QUE SE SURTEN DEL ACUEDUCTO DE SANTA HELENA						
AE-01	80	4.51	3.70	361	1335	2.67
AE-02	80	4.26	3.70	341	1261	2.52
AE-03	80	7.06	3.70	565	2090	4.18
AE-04	80	7.25	3.70	580	2146	4.30
SUBTOTAL:		23.1		1846	6832	13.7
TOTAL:		86.8		6945	25696	51.5

ÁREAS DEFICITARIAS A SURTIR POR SAN JOSÉ

ID ÁREA	DENSIDADES (Viv/ha)	ÁREAS (Ha)	DENSIDADES (Hab/Viv)	Viviendas	POBLACION (Hab)	qmd (Lt/seg)
SECTOR 1	80	14.88	3.70	1190	4404	8.82
SECTOR 3	80	8.01	3.70	641	2371	4.75
SECTOR 4	80	8.19	3.70	655	2424	4.85
SECTOR 6	80	3.53	3.70	282	1045	2.09
SECTOR 8	80	30.04	3.70	2403	8892	17.80
SUBTOTAL:		64.7		5172	19136	38.3

Zonas de cobertura a través de los sistemas santa Helena y San José

SINOPSIS DE LA PRESTACIÓN DE LOS SERVICIOS Y LA PROYECCIÓN CON LOS SISTEMAS SANTA HELENA Y SAN JOSÉ

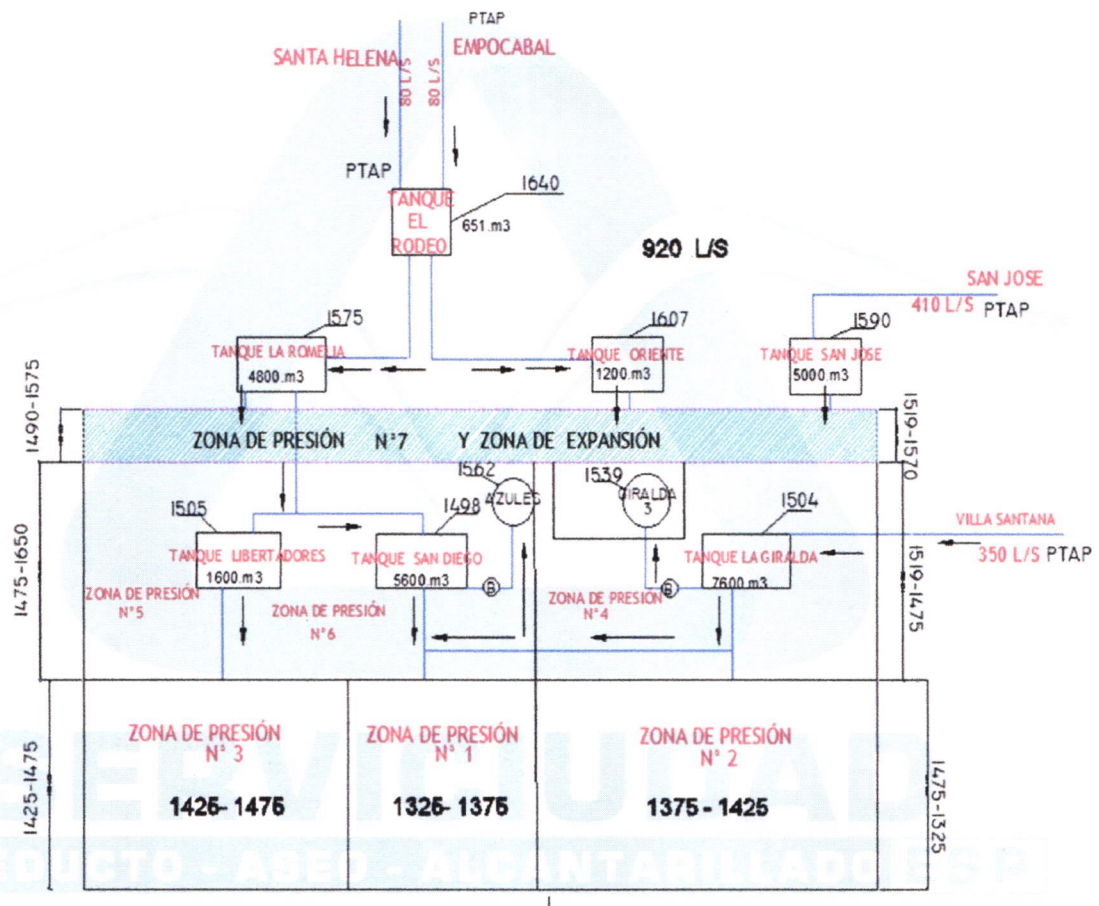

Basados en el estudio, denominado "ESTUDIO PARA DETERMINAR LA COBERTURA REAL DESDE EL SISTEMA GIRALDA 3, TENIENDO EN CUENTA SU DISEÑO ORIGINAL DE OFERTA FRENTE A LA DEMANDA REAL, EN TÉRMINOS DE DOTACIÓN, POBLACIÓN INSCRITA Y PÉRDIDAS REALES, EN EL MUNICIPIO DE DOSQUEBRADAS" (Contrato SF – 116 de 2019), se requiere tomar en cuenta las siguientes recomendaciones técnicas necesarias para poder seguir ofertando de manera técnica el servicio de acueducto en la determinada área de servicio, antecedidas de las inversiones a que haya lugar:

Con un volumen de 800 metros cúbicos, (volumen actual) y un caudal bombeado de 58.12 lps, se logra atender una población de 5097 suscriptores; de lo cual se deriva que de acuerdo a las disponibilidades otorgadas en esta área urbana, dicha capacidad será superada de manera efectiva en el corto plazo, ya que en los convenios de disponibilidad se registran aproximadamente 7933 y se han activado aproximadamente 4286 a septiembre de 2019. Así el sistema, la proyección de oferta con capacidad máxima de almacenamiento, esto es 1500 metros cúbicos, será de 9563 suscriptores por tanto se requiere la ampliación del tanque Giralda 3 a corto plazo (2021). Esto previo el análisis estructural pertinente.

Para una oferta a usuarios a un número por encima de las 9563 se concebiría el tanque, no como de almacenamiento, si no de "elevación o compensación" por lo tanto se debe garantizar que el caudal de ingreso al sistema desde la planta de Villa Santana sea superior a los 350 lps, esto teniendo en cuenta que la oferta por concesión es de 350 litros por segundo y que las zonas hidráulicas que dependen de los tanques Giralda 1 y Giralda 2 siguen en crecimiento por la densificación de las áreas urbanas.

De otro lado para una demanda de servicio superior a los 12034 suscriptores no es aceptable técnicamente, la operación en paralelo de las dos bombas puesto que se sacrifica la bomba de respaldo y por otro lado se estaría demandando un caudal adicional aproximado de 58 lps, el cual superaría la oferta hidráulica que presenta el sistema Villa Santana – La Giralda.

Es de anotar que las conclusiones se derivan de los algoritmos analizando el sistema optimizado conforme a lo expuesto en el estudio nombrado en el primer párrafo, por tanto es determinante tener en cuenta que no hay mucha flexibilidad en las cifras resultantes del ejercicio.

Dado lo anterior se recomienda de manera técnica que el sistema La Giralda 3 alimente una población máxima de 9600 suscriptores, cifra por encima de los 7933 ya comprometidos en los convenios de disponibilidad. Es decir que el sistema tendría vacancia para aceptar 1500 viviendas (suscriptores) más.

Hablando específicamente sobre la estructura que soporta el tanque Giralda 3, se remite la siguiente información con respecto a las acciones implementadas en la estructura del tanque y su condición actual.

Con el fin de realizar un manejo efectivo de los aspectos inherentes al comportamiento de la estructura, el área técnica de la Empresa, ha solicitado en diferentes ocasiones las visitas técnicas del ingeniero estructural responsable del diseño de la estructura, el Ingeniero Civil Andrés Toro, quien ha atendido diligentemente y mediante las cuales se han tomado acciones que relacionamos a continuación:

Realizamos visita, el día 26 de junio de 2018 en compañía del calculista, los ingenieros Marco Arley Taborda y Carlos Ernesto Agudelo, allí se le solicitó al calculista elaborar un informe donde se informará del estado actual para esa fecha.

Posteriormente el calculista entrega informe del resultado de la visita con fecha 27 de agosto de 2018 y mediante dicho informe se indican las acciones a seguir en cuanto a las fisuras encontradas en las vigas centrales de la placa de soporte del tanque.

Luego de recibido el informe se procede a citar al contratista de la obra representante legal, Julio César Gaviria, con fecha de citación febrero 4 de 2019, donde se le solicita iniciar las acciones presentadas por el calculista para el sellado de las fisuras de la placa del tanque.

Con fecha 7 de junio de 2019 el contratista de la estructura presenta informe de las reparaciones hechas, de acuerdo al informe presentado por el calculista, donde el contratista relaciona las acciones realizadas de sellamiento hechas en el mes de abril, (Semana Santa de 2019)

En conclusión a la estructura actualmente se le ha realizado seguimiento a las fisuraciones presentadas en las vigas internas de la placa de soporte del tanque y se le han implementado las acciones para garantizar su funcionalidad, solicitando las asesorías necesarias al calculista el cual ha estado presto a brindar el apoyo en las consultas realizadas; esto ha permitido generar acciones como el sellamiento de dichas fisuras por parte del contratista, además se generó por iniciativa de la subgerencia técnica la contratación para el recubrimiento de sellado y protección contra el ataque de la contaminación ambiental. Dicho contrato fue llevado a cabo por la empresa Contécnica S.A.S.



Es necesario aclarar que se continúa con el proceso de chequeo, seguimiento y observación de la fisuración presentada en las vigas internas de la placa de soporte, así como en las bases de las riostras, es recomendable realizar un estudio patológico de las vigas y placas con el fin de determinar los pasos a seguir para diagnosticar de fondo la situación origen y el tratamiento. De acuerdo a la visita reciente con el ingeniero Toro no genera a la fecha alarma según la valoración ocular del calculista.

Se anexan informes del ingeniero Andrés Toro, reparación realizada por el contratista Julio Gaviria e informe del contrato No SF 096-2019 que se ejecuta actualmente con la firma CONTECNICA S.A. S

CALIDAD DEL AGUA

Sobre la calidad del agua se han llevado a cabo múltiples acciones para enfrentar lo relacionado con el hallazgo de Arsénico en el agua procedente de la empresa Empocabal y lo relacionado además con lo que se llevo a cabo por el tema del brote de Hepatitis A, de lo cual se entregara en los informes a elaborar en el año 2020 con corte a Diciembre 31 de 2019, del estado de las gestiones realizadas y que quedan por realizar.

AGUA NO CONTABILIZADA

Se han realizado múltiples acciones que contribuyen a la disminución del IANC, iniciando con la contratación de un profesional encargado del área, con el cual se logró realizar diagnóstico del estado de la empresa en cuanto a pérdidas, tanto del área comercial como del área técnica, y de esta manera tener un panorama más claro referente al mejor plan de acción para lograr la reducción de pérdidas.

Es con esto que se crea la necesidad de medición de caudal a la entrada y salida de la PTAP Villa Santana, salida de PTAP Empocabal, salida de los tanques de almacenamiento Romelia, Libertadores, San Diego, Azules y Giralda, así mismo control de nivel mecánico a la entrada de los tanques a fin de evitar rebose en los mismos; con la ejecución de estas actividades se logra conocer con certeza la cantidad de agua potable que ingresa al sistema, logrando de esta manera un cálculo adecuado de los indicadores de agua no contabilizada; cabe mencionar que todos los puntos cuentan con sistema de telemetría y transmisión de datos en tiempo real.

En el transcurso de estos años se ha llevado a cabo la actividad denominada caudales nocturnos, que consiste en la revisión de recámaras de alcantarillado a fin de descartar daños no visibles en las redes de distribución de acueducto, con ello se ha logrado la identificación de múltiples daños y así mismo se ha programado la reparación de estos.

En cuanto al tiempo de atención a daños en las redes de distribución en compañía con las cuadrillas de acueducto se ha logrado un mayor control del tiempo de reacción de los mismos, para evitar mayor cantidad de pérdida, igualmente se lleva control de los tiempos a fin de estimar el volumen de pérdidas por daños en la red de distribución, el cálculo de estas pérdidas se realiza mes a mes para llevar un control del balance hídrico.

Las labores gestionadas desde el área comercial están encaminadas al cambio masivo de medidores que han cumplido su vida útil, encontrándose en obsolescencia tecnológica, evitando así el cobro por promedio. Se están realizando además revisiones a los mayores consumidores y estado de la medición de los mismos, verificando no solo buen estado del medidor sino un medidor acorde con la cantidad de agua consumida por estos, acción replicada en los conjuntos que cuentan con medidores de control.

Por su parte con los asentamientos subnormales se han realizado campañas para la legalización de los usuarios, donde se ha obtenido lo siguiente:

1. MIRAFLORES, localizado en el sector de la Badea, con unas 70 viviendas de las cuales 10 se encuentran legalizadas y tienen micromedición, dejando 60 viviendas conectadas a la red irregularmente, se realizó jornada de sensibilización y se invitó a la comunidad a legalizarse, con lo cual se logró el acercamiento a las oficinas de la empresa de 45 personas interesadas en ingreso como usuarios nuevos.





Las casas cuentan con medidores de energía.

Imagen 1. Asentamiento Miraflores.

2. PUEBLO SOL ALTO (INVASION); Allí encontramos 56 viviendas conectadas de forma irregular a la red, adicional de unas viviendas legalizadas y con facturación.

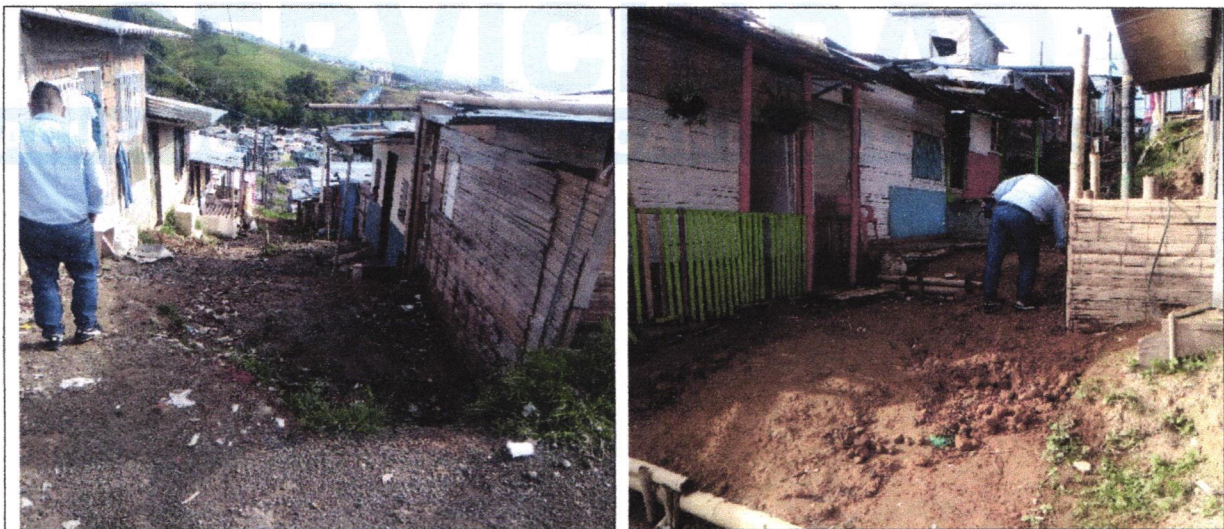



Imagen 2. Asentamiento Pueblo Sol Alto (Invasión).

3. BELLAVISTA PLAN II: Barrio ubicado antes de ingresar a la vereda La Primavera, el cual cuenta con unas viviendas legalizadas y con facturación, además de unas 15 viviendas a las cuales no se les factura.



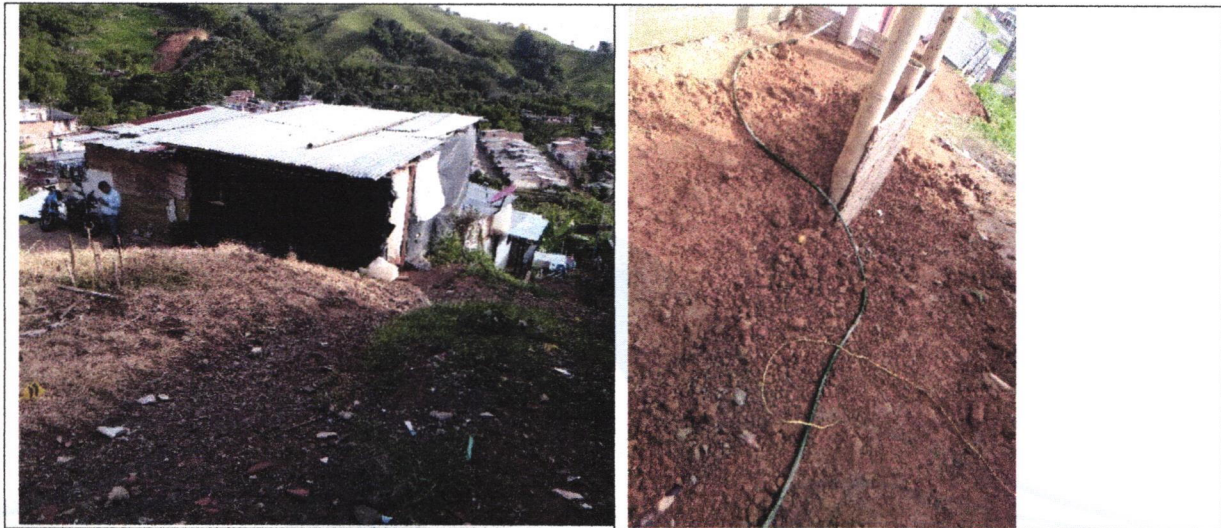

Imagen 3. Asentamiento Bellavista Plan II.

4. **ALTOS DE CAMILO TORRES:** En Altos de Camilo Torres se había suspendido el servicio a las viviendas anteriormente al ser declarada zona de alto riesgo, sin embargo las familias continúan en la zona, se cuentan el total 15 viviendas con el servicio directo.





Imagen 4. Asentamiento Altos de Camilo Torres.

5. LUSITANIA: el 3 de mayo de 2018 se realiza intervención al asentamiento denominado Lusitania Parte Alta, donde se encontró un total de 15 viviendas conectadas irregularmente, se procedió a realizar el corte de las mismas, y se invitó a los habitantes acercarse a las oficinas de la empresa y normalizarse como usuarios nuevos.

El ideal de la empresa es continuar con la normalización de estos asentamientos subnormales, por lo cual dicha decisión se toma en conjunto con el comité de gestión integral de agua no contabilizada, debido a las implicaciones que pueda llegar a tener las acciones realizadas, puesto que algunos de los asentamiento hacen parte de zonas de reubicación y gran parte de estos, por no decir que todos, son invasiones y apropiaciones ilegales de terreno.

A continuación se muestran los indicadores de agua no contabilizada, desde 2016 a la fecha:

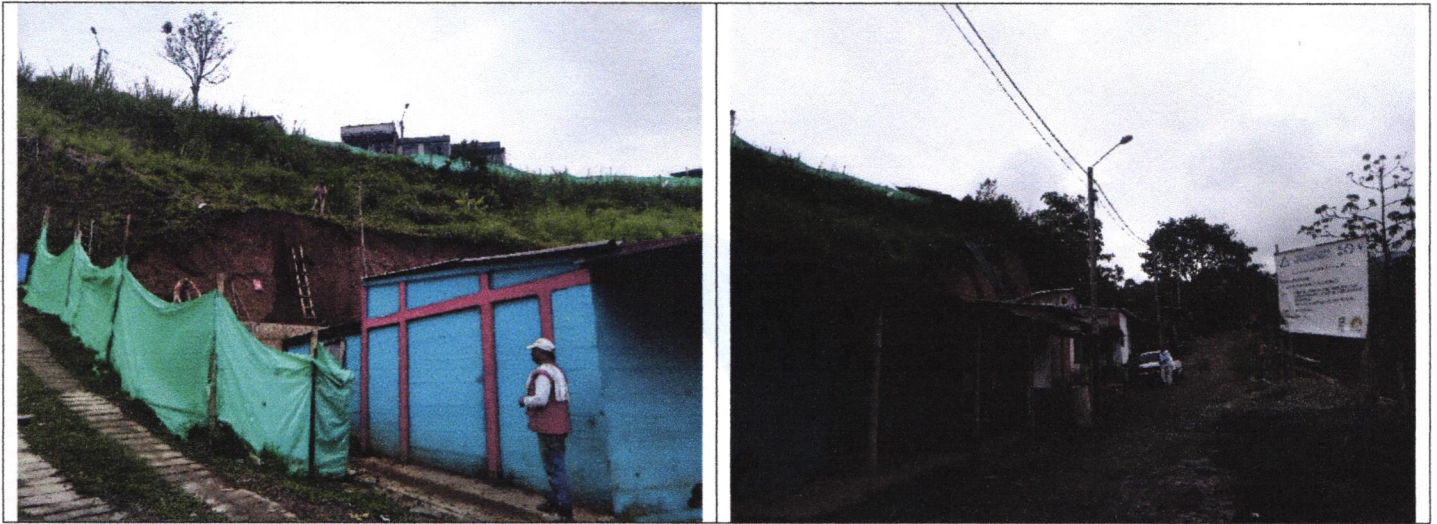
SERVICIUDAD
ACUEDUCTO - ASEO - ALCANTARILLADO ESP



SERVICIUDAD ESP
 Empresa Industrial y Comercial del Estado
 NIT. 816.001.609-1
 NUIR 1-661700002

2016	
MES	IANC
ENE	48,96%
FEB	53,08%
MAR	51,08%
ABR	53,02%
MAY	49,62%
JUN	52,43%
JUL	49,83%
AGO	50,43%
SEP	52,38%
OCT	53,40%
NOV	51,96%
DIC	49,99%
PROM	51,37%

2017	
MES	IANC
ENE	51,74%
FEB	54,59%
MAR	51,47%
ABR	53,08%
MAY	50,35%
JUN	54,14%
JUL	50,53%
AGO	51,83%
SEP	52,64%
OCT	54,66%
NOV	55,93%
DIC	53,12%
PROM	52,88%

2018	
MES	IANC
ENE	54,73%
FEB	53,88%
MAR	53,76%
ABR	52,67%
MAY	50,80%
JUN	49,61%
JUL	39,48%
AGO	47,33%
SEP	49,07%
OCT	48,80%
NOV	46,67%
DIC	45,23%
PROM	49,59%

2019	
MES	IANC
ENE	44,78%
FEB	51,73%
MAR	44,43%
ABR	42,62%
MAY	40,04%
JUN	45,30%
JUL	42,69%
PROM	44,51%

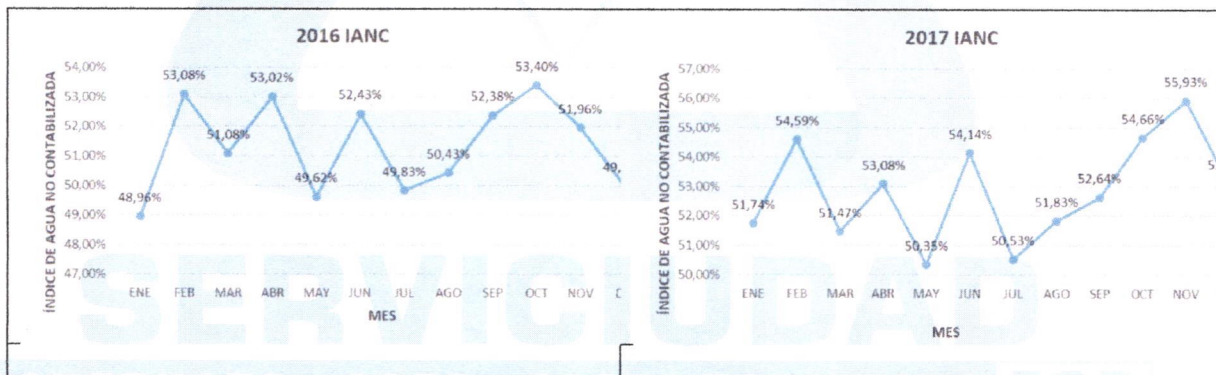

AÑO TARIFARIO 2	
MES	IPIUF
jul-17	12,02
ago-17	12,58
sep-17	12,60
oct-17	13,95
nov-17	14,34
dic-17	13,21
ene-18	14,21
feb-18	12,69
mar-18	13,78
abr-18	12,21
may-18	11,72
jun-18	10,90
PROM	12,85

AÑO TARIFARIO 3	
MES	IPIUF
jul-18	7,55
ago-18	10,36
sep-18	10,78
oct-18	10,82
nov-18	9,72
dic-18	9,58
ene-19	9,44
feb-19	11,20
mar-19	9,23
abr-19	8,24
may-19	7,57
jun-19	9,09
PROM	9,46

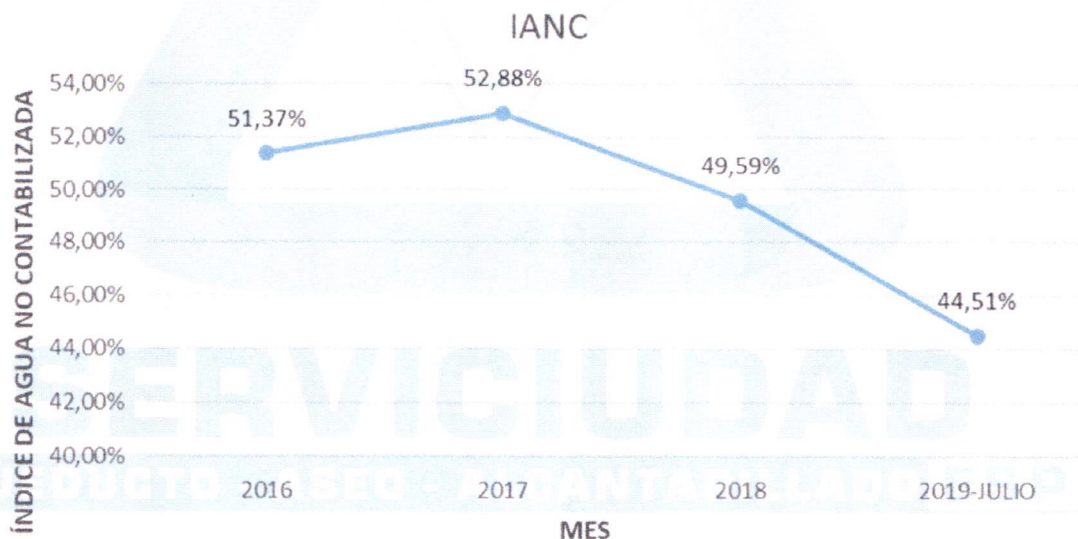

Gracias a todas las acciones realizadas se han logrado ver resultados positivos en los indicadores de agua no contabilizada, IANC e IPIUF, donde de acuerdo a la normatividad vigente y a las metas planteadas se están cumpliendo los objetivos trazados.

A fin de dar claridad con la compra de agua en bloque cruda a la empresa Aguas y Aguas, se han tenido múltiples inconvenientes y reclamaciones por los cobros realizados, por el estado del medidor con el cual se realiza el cobro y en general por afectaciones que se han tenido en las facturaciones realizadas, en especial desde finales de 2017 a la fecha, donde a pesar de los intentos de acercamiento entre las empresas y de las reclamaciones hechas, no se han conseguido los objetivos esperados, entre los cuales se encuentran la concertación de un contrato de venta de agua en bloque cruda que sea beneficioso para ambas empresas.

Es importante mencionar que todas las labores realizadas en Agua No Contabilizada se dieron gracias al apoyo y colaboración tanto del área comercial como del área técnica, con especial énfasis en las cuadrillas de acueducto, sin embargo, se debe tener en cuenta que se tendría mayor rendimiento y mejores resultados si se lograra consolidar un área de ANC con personal de mayor dedicación, igualmente contar con un vehículo a disposición del área

Con la macro medición de plantas y tanques de almacenamiento se ha logrado un insumo fundamental para la identificación de las zonas de mayor pérdida para la empresa, por lo cual se tiene en el POIR, proyectos para una adecuada macro medición de los sectores hidráulicos.

INFORME TELEMETRÍA

Una de las grandes inversiones realizadas por la empresa fue la implementación de los sensores de nivel y medidores de caudal a la salida de los Tanques de Almacenamiento La Romelia 1, La Romelia 2, Libertadores, San Diego, Azul 1, Azul 2, La Giralda 1, La Giralda 2 y La Giralda 3 (Tanque Elevado), igualmente la puesta en funcionamiento de medidores de caudal en la entrada y salida de la Planta de Tratamiento de Agua Potable Villa Santana, conducción hacia tanques La Giralda (punto denominado Vidriera del Otún) y salida de la Planta de Tratamiento de Agua Potable de Empocabal en Santa Rosa de Cabal, llevada a cabo con el fin de tener información en tiempo real del estado de los niveles, envíos y salidas de agua potable hacia la red de distribución; así mismo evitar el rebose en los tanques de almacenamiento y por ende la pérdida de agua para el sistema; así mismo tener conocimiento y control del envío desde las PTAP'S y evitar desabastecimiento en la red.

Teniendo en cuenta lo anterior y con el objetivo principal de garantizar la sostenibilidad en el tiempo de los equipos instalados y así mismo las ventajas de la información que se obtiene de estos se está realizando mantenimiento preventivo y correctivo de todos los equipos instalados e integrados al sistema de telemetría de la empresa, dicho mantenimiento consiste en:

- **MANTENIMIENTO PREVENTIVO:** se realiza con el fin de que los sistemas operen a su máxima eficiencia, evitando que dejen de funcionar de manera forzosa o imprevista los equipos, harán parte del mantenimiento preventivo las siguientes actividades:
 - Levantamiento y/o actualización de hoja de vida de cada equipo.
 - Revisión del estado de los tableros (humedad, cerraduras, insectos, limpieza general, permanencia del grado IP)
 - Verificación del estado de las protecciones eléctricas (mantenimiento puesta a tierra, verificación de protecciones)
 - Verificación de bomeras y cableado (estado del cableado, validación de llegada de señales/corriente)
 - Inspección visual y limpieza de sensores
 - Verificación de la información emitida por los sensores (coherencia y estabilidad)
 - Verificación de códigos de estado y de comunicaciones del Controlador GPRS
 - Validación de la información enviada Vs información almacenada
 - Validación de configuración de alarmas programadas
 - Entrega de informe de visita, este contiene: resultado de la visita, registro fotográfico y recomendaciones

- **MANTENIMIENTO CORRECTIVO:** son las actividades que se llevan a cabo cuando los equipos o elementos de estos han dejado de funcionar de manera forzada o imprevista, debido a causas externas o falla propia de los equipos, las acciones correctivas son:
 - Programación de controlador GPRS
 - Configuración y/o reinstalación de sensores
 - Cambio de componentes eléctricos
 - Reemplazo o ajuste de cableado
 - Ajuste de mímicos y/o reportes
 - Programación de Alarmas

El cronograma que se lleva a cabo para estos mantenimientos es el siguiente.

DESCRIPCIÓN	UN	CANTIDAD MENSUAL
1. MANTENIMIENTO PREVENTIVO		
Visitas de Inspección a Puntos de Medición	VISITA	2
2. MANTENIMIENTO CORRECTIVO		
Bolsa de horas para Mantenimiento Correctivo	HORA	4

En cuanto a los datos obtenidos de la plataforma Zeus, mensualmente se extrae la información necesaria para el cálculo de indicadores, adicionalmente se revisa de forma diaria para el control de nivel y en caso de alertas y/o fallas en los equipos o datos recibidos se informa de manera oportuna al contratista involucrado en el proceso.

Estas acciones se vienen realizando desde el 2017, en el año 2018 se llevó a cabo la mayoría de las instalaciones, culminando en septiembre del año en curso con la instalación de los equipos de medición en los tanques La Giralda.

Los contratos ejecutados fueron:

- Contrato OPS-064 de 2017
- Contrato SF-150 de 2017
- Contrato CF-072 de 2018
- Contrato CF-106 de 2019

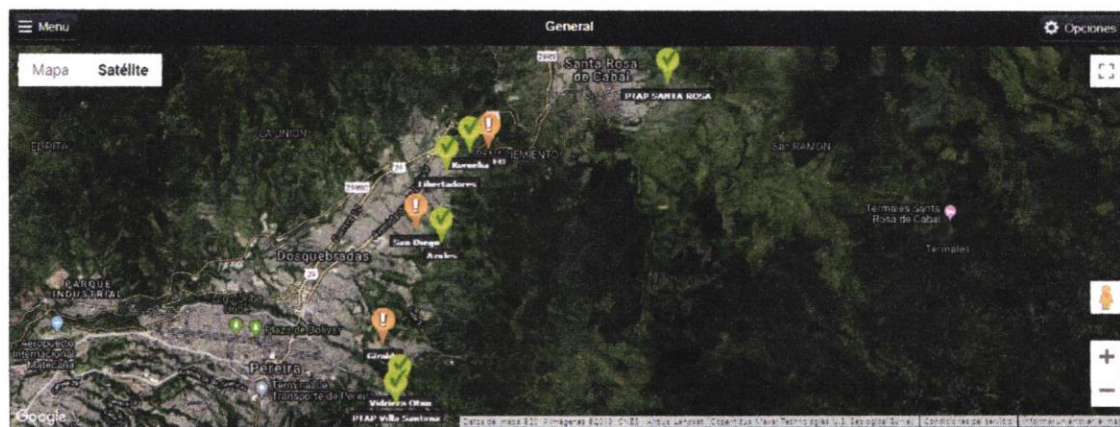

VISTA GENERAL SISTEMA DE TELEMETRÍA CON TRANSMISIÓN DE DA



SERVICIUDAD ESP
Empresa Industrial y Comercial del Estado
NIT. 816.001.609-1
NUIR 1-661700002

5.2. Ejecución Plan De Acción 2019 - Servicio De Acueducto

A continuación, se informa sobre el servicio de acueducto, las inversiones llevadas a cabo durante la vigencia 2019, acorde a lo estipulado en el Plan de acción de Serviciudad.

El Plan de Acción vigencia 2019, está conformado por 5 proyectos de inversión que apuntan al cumplimiento de las inversiones estipuladas en el Plan estratégico de Serviciudad y a su vez aportan al Plan de Desarrollo Municipal 2016-2019, de manera desagregada se enuncia al inicio de cada proyecto, los lineamientos de los planes anteriormente mencionados, los proyectos en ejecución son los siguientes:

- Proyecto construcción optimización y mejoramiento de obras complementarias del plan maestro de acueducto del municipio de Dosquebradas
- Proyecto De Optimización Y Adecuación Del Sistema De Acueducto En La Zona Urbana Del Municipio De Dosquebradas
- Proyecto construcción de sistema de acueducto complementario al existente de Serviciudad ESP, desde las fuentes de agua Santa Helena y San Joaquín para el municipio de Dosquebradas
- Proyecto de estudios y Diseños para la construcción de obras complementarias del sistema de acueducto de Serviciudad de Dosquebradas Risaralda, Occidente
- Proyecto de gestión del riesgo en el suministro de los servicios de acueducto y alcantarillado, prestados por Serviciudad en el municipio de Dosquebradas Risaralda

SERVICIUDAD
ACUEDUCTO - ASEO - ALCANTARILLADO ESP



SERVICIUDAD ESP

Empresa Industrial y Comercial del Estado

NIT. 816.001.609-1

NUIR 1-661700002

5.2.1. Proyecto construcción optimización y mejoramiento de obras complementarias del plan maestro de acueducto del municipio de Dosquebradas

Lineamientos Plan de Desarrollo Municipal - "DOSQUEBRADAS COMPROMISO DE TODOS" 2016-2019
CAPITULO III EJE ESTRATÉGICO 3 : MEDIO AMBIENTE Y HABITAT SUSTENTABLE
SECTOR: SERVICIOS PÚBLICOS DOMICILIARIOS – APSB
PRODUCTO ASOCIADO: 3.32.1. AGUA POTABLE PARA DOSQUEBRADAS
METAS:
3.32.1.426. Realizar obras de instalación de redes de acueducto en áreas de expansión urbana en el sistema de acueducto de SERVICIUDAD ESP
3.32.1.427. Realizar restitución de redes en el sistema de acueducto de SERVICIUDAD E.S.P.
3.32.1.428. Realizar rehabilitación de redes en el sistema de acueducto de SERVICIUDAD E.S.P.

CODIGO BPIM 056617000170

Lineamientos Plan Estratégico Serviciudad 2016-2021
PERSPECTIVA: INVERSIÓN Y FINANCIERA
SERVICIO: ACUEDUCTO
OBJETIVO ESTRATEGICO: Construir redes para la ampliación de infraestructura y distribución de agua potable
OBJETIVO ESTRATEGICO: Restituir tuberías para la distribución de agua potable
OBJETIVO ESTRATEGICO: Rehabilitar tuberías para la distribución de agua potable

A continuación, se tiene de manera detallada la contratación llevada a cabo por la Empresa, el objeto del contrato, el valor del contrato, lo registrado y lo pagado por tesorería, para dar cumplimiento a los anteriores lineamientos del Plan de Desarrollo y Plan Estratégico de Serviciudad

tipo de obra	contrato y objeto	fuelle	vr rp	vr pago
expansión	contrato cf-085-2019 para la obra civil tendiente a la expansión red de acueducto por pead, urbanización molinitos sector alcázares, código suricata acoo3, municipio de Dosquebradas	rp	147,387,712	147,387,712
expansión	contrato sf-118-2019 para la elaboración de estudios topográficos para cuatro (4) sectores en localización de áreas a intervenir y construcción e instalación de mojones georeferenciados. tramo 1 servidumbre santa helena, tramo 2 desarenador, tramo 3 bocatoma, tramo 4 tanque oriente, tramo 5 inicio tubería batallón, tramo 6 lote tanque el rodeo. código suricata ac007	rp	14,500,000	14,500,000
expansión	contrato cf-155-2019 para obras complementarias para mejorar la continuidad y la capacidad de cobertura a través de la optimización del bombeo del tanque la giralda 3, para el municipio de Dosquebradas.	rp	221,290,493	207,137,395

expansion	adicion economica y prorroga por 20 días al contrato de interventoria no.sf-092-2019 que tiene por objeto:" interventoria técnica administrativa y financiera para la construcción de la red expresa de conducción entre los juncos y el tanque oriente en el municipio de dosquebradas.	rp	30,380,722	1,910,413
expansion	adicion económica al contrato de obra no.cf-085-2019 que tiene por objeto:"la obra civil tendiente a la expansión de red de acueducto por por pead, urbanización molinitos sector alcázares, codigo suricata ac003, municipio de dosquebradas.	rp	37,485,427	19,184,148
expansion	contrato sf-166-2019 para la interventoria tecnica, administrativa y financiera para las obras complementarias para mejorar la continuidad y la capacidad de cobertura a través de la optimización del bombeo del tanque giralda 3 para el municipio de dsosquebrads. codigo suricata ac005	rp	23,198,553	9,279,421
expansion	cxp 2018 tesoreria reg 20180242 - cxp-1457-2012 cxp-20171327 cont-111-2010 suministro e instalación de 50 hifratantes para control de emergencias. acta parcial pago final.	rp	22,254,511	-
expansion	cxp - 2019 del contrato de obra cf-151-2018 para la construccion de red de conduccion y distribucion pead 315 mm desde bifurcacion a urbanizacion juncos sector el rodeo hasta entrada barrio bellavista por la carrera 20	rp	311,700,000	311,700,000
expansion	cxp 2018 reg 20181009 --contrato de interventoria tecnica. administrativa y financiera sf-152-2018 para la obra civil tendiente a la construccion de red de conducción y distribución pead 315 mm desde bifurcación a urbanizacion juncos sector el rodeo hasta entrada barrio bellavista por la carrera 20 municipio de dosquebradas	rp	39,269,297	39,269,297
expansion	contrato cf-082-2019 conv-1024-2018 (sgp) expansión de redes - acueducto complementario-santa helena sn joaquin - y cxp 2018 para la construccion de la fase 1 del proyecto relacionado con el sistema de acueducto complementario para el area urbana de la ciudad de dosquebradas tomando como alternativa de suministro las siguientes fuentes de agua: quebrada santa helena y quebrada san joaquin en el municipio de santa rosa de cabal	rp	185,743,481	185,743,481



SERVICIUDAD ESP

Empresa Industrial y Comercial del Estado

NIT. 816.001.609-1

NUIR 1-661700002

expansión	contrato sf-092 2019 para interventoria tecnica,administrativa y financiera para la construccion de la red expresa de conducción entre los juncos y el tanque oriente en el municipio de Dosquebradas de la cxp 2018 para la construcción de la fase 1 del proyecto relacionado con el sistema de acueducto complementario para el area urbana de la ciudad de Dosquebradas tomando como alternativa de suministro las siguientes fuentes de agua: quebrada santa helena y quebrada san joaquin en el municipio de santa rosa de cabal	rp	251,352,237	251,352,237
expansión	adición al contrato cf-082-2019 con cxp 2018 para la construcción de la fase 1 del proyecto relacionado con el sistema de acueducto complementario para el area urbana de la ciudad de Dosquebradas tomando como alternativa de suministro las siguientes fuentes de agua: quebrada santa helena y quebrada san Joaquín en el municipio de santa rosa de cabal	rp	386,733,673	386,733,673
expansion	cxp 2018 reg 20190286 cont 088-2008 cxp-2017 rp20180500 cxp rp20171029 cxp rp 2014 0401 cxp rp 540-2013 cxp rp 356 2012 cxp rp 685 cxp rp 842 cxp 2009 cont 088-2008 rp 86	sgp	11,635,170	-
		propios	1,671,296,106	1,574,197,777
		sgp	11,635,170	-
		total	1,682,931,276	1,574,197,777
restitucion	contrato sf-091-2019 para la obra civil tendiente a la reposición de la red de acueducto por pead, en el barrio barro blanco, en la calle 49 entre carrera 20b y 22b, municipio de Dosquebradas , código suricata ac041.	rp	28,959,999	28,959,999
restitucion	contrato de obra sf-094-2019 para obra civil tendiente a la reposición red de acueducto por pead, la Romelia, cra 16 entre calle 80 y calle 81,lara bonilla con avenida simon bolivar, codigo suricata ac030, municipio de Dosquebradas	rp	49,424,491	19,769,796

restitucion	contrato sf-098-2019 para la obra civil tendiente a la reposicion red de acueducto por pead, calle 19 entre carrera 17 y 18 barrio santa Mónica, código suricata ac016, municipio de Dosquebradas	rp	38,041,571	38,041,571
restitucion	contrato de obra civil cf-127-2019 para la reposición red de acueducto por pead,barrio japon calle 8 entre cra 25 y cra 17, municipio de dosquebradas.codigo suricata aco10.	rp	179,717,650	179,717,650
restitucion	contrato sf-153-2019 para reposicion de red de acueducto y reposicion de red de alcantarillado, barrio pueblo sol bajo, carrera 25 entre calles 69a y calle 69b, municipio de Dosquebradas. código suricata ac054 y al098	rp	16,328,072	16,328,072
restitucion	contrato cf-158-2019 para la interventoria tecnica administrativa y financiera para la construcción de obras civiles de la reposición, rehabilitación y expansión de redes de acueducto y alcantarillado, convenio interadministrativo con el municipio de Dosquebradas.	rp	98,634,841	92,434,800
restitucion	contrato de obra sf-172-2019 de obra civil para la reposición en redes de acueducto de tubería 315mm pn 12.5 en la carrera 23 con calle 58 en el sector de la soledad alta municipio de Dosquebradas. codigo suricata ac025	rp	25,874,842	10,349,937
restitucion	cancelación de factura #fvc-402 por reparacion con electro fusión y termofusión en 315mm y 160mm de la red de acueducto en los sectores de la soledad y barro blanco en el municipio de Dosquebradas. código suricata ac-025	rp	4,771,343	4,771,343
restitución	contrato cf-178-2019 de obra civil para la reposición de red acueducto por pead de calle 14 a calle 16, via san Rafael y la castilla municipio de Dosquebradas. codigo suricata: ac016	rp	120,805,054	48,322,022
restitucion	adicion presupuestal al contrato de obra cf-164-2019 que tiene por objeto: obra civil para la reposición y rehabilitación de redes de acueducto y alcantarillado en los barrios la pradera, santa monica y la castilla pertenecientes a la comuna 5 municipio de Dosquebradas	rp	63,668,536	63,597,211
restitucion	cxp 2018 (reg 20180662) contrato de obra civil cf-109-2018 tendiente a la reposición de red de acueducto, en la	rp	21,503,002	21,503,002



SERVICIUDAD ESP
 Empresa Industrial y Comercial del Estado
 NIT. 816.001.609-1
 NUIR 1-661700002

	avenida simón bolívar del municipio de Dosquebradas.			
restitucion	cxp 2018 cont 087-2008 cxp-2017 rp-20180418 cxp rp 20170364 rp 0470 cxp 20140437 cxp rp 331 cxp rp 669 cxp rp 841cxp 2009 cont 087-2008 rp 86	rp	19,883,247	-
restitucion	cxp 2018 reg 20180669 -- contrato prestación de servicios sf-112-2018 para interventoria técnica, administrativa y financiera para la reposición de red de acueducto en la avenida simón bolívar, municipio de Dosquebradas	rp	1,255,399	1,255,399
restitucion	cxp 2018 reg 20190228 cxp-2017 -- reg 20180154 el contratista se compromete con la empresa a realizar la obra civil tendiente a la reposición de redes de acueducto en ac a pead 250 mm en el barrio la mariana, calle 72 entre carrera 16 y transversal 18 (iglesia) hasta calle 72a al frente del centro de salud, Dosquebradas	rp	21,400,865	21,400,865
restitucion	cxp 2018 reg 20190285 --cxp-2018 rp20180495 cxp-2017 rp 20171020 - cxp rp 20160821 cxp rp 20140378 cxp rp 358-2012 rp 527-2013 cxp rp 649 cxp rp 157 cont-cf-061-2010. reposicion acueducto cra 20 entre calles 68 y 70 via a barrio los alpes.	sgp	72,505,543	-
restitucion	cxp 2018 reg 20190288 - -cxp rp-20171019 cxp rp 20160489 cxp rp 20140379 cxp rp 359 -2012 rp 528-2013 cxp rp 648 cxp rp 170 cont-cf-075-2010. interventoria técnica, administrativa y financiera de las obras de expansión, rehab	sgp	9,716,205	-
restitucion	cxp 2018 reg 20190289 - cont-071-2010 - cxp-2017 rp-20180498 cxp-2017 cxp rp 20171026 cxp rp 20160487 cxp rp 20140380 cxp rp 360 -2012 529-2013 cxp rp 645 cont-071-2010 reposición acueducto para abastecimiento troncal santa rosa conducción 2 la mazorca tunel Boquerón.	sgp	20,799,330	-
		propios	690,268,912	546,451,667
		sgp	103,021,078	-
		total	793,289,990	546,451,667



SERVICIUDAD ESP
 Empresa Industrial y Comercial del Estado
 NIT. 816.001.609-1
 NUIR 1-661700002

rehabilitacion	contrato sf-060- 2019 para la rehabilitación de red acueducto, desde el mirador de la pradera hasta la urbanización la castilla, código suricata aco46 , municipio de Dosquebradas	rp	32,717,355	32,717,355
rehabilitacion	contrato sf-074-2019 para obra civil tendiente a la rehabilitación red de acueducto por pead, para el barrio aurora, cra 22 entre calles 11 y 12 , municipio de Dosquebradas , código suricata ac041	rp	59,647,306	59,647,306
rehabilitacion	adicion económica al contrato de obra no. cf-196-2017 que tiene por objeto "el contratista se compromete con la empresa a realizar la obra civil tendiente a la rehabilitación de red de acueducto entre sakabuma y centro logístico municipio de Dosquebradas.	rp	69,851,174	69,851,174
rehabilitacion	contrato cf-158-2019 para la interventoría técnica administrativa y financiera para la construcción de obras civiles de la reposición, rehabilitación y expansión de redes de acueducto y alcantarillado, convenio interadministrativo con el municipio de Dosquebradas.	rp	10,877,486	10,877,486
rehabilitacion	cxp 2018 (reg 20180162) cxp-2017 contrato 196-2017 contratista se compromete con la empresa a realizar la obra civil tendiente a la rehabilitación de red de acueducto entre sakabuma y centro logístico, municipio de Dosquebradas.	rp	85,284,143	85,284,143
		propios	258,377,464	258,377,464
		total	258,377,464	258,377,464
tanques	cxp 2018 reg 20190287 --cxp-2017 rp-20180499 cxp rp-20171027 cxp rp 20160491 cxp rp 20150516 cxp rp 20140851 contrato de obra cf 147-2014 obra civil tendiente a la construcción de estación de bombeo de agua potable desde el tanque la giralda al tanque elevado municipio de Dosquebradas.	sgp	5,071,390	5,071,390
tanques	cxp 2018 reg 20190279 - cxp-2017 rp-20180507 cxp rp 20160490 cxp 20150741 contrato sf 146-2015 obra civil tendiente a la construcción placa concreto 28 mpa para soporte de tanque 750 m3 proyecto los juncos	sgp	34,032,842	34,032,842



SERVICIUDAD ESP
 Empresa Industrial y Comercial del Estado
 NIT. 816.001.609-1
 NUIR 1-661700002

tanques	cxp 2018 reg 20190283 -- cxp-2017 rp20180506 cxp-2017 rp-20171018 cxp rp 20160489 cxp rp 20140859 contrato de obra cf 148-2014 suministro transporte montaje e instalación y prueba de un tanque en acero pernado de volumen mínimo 750m3 sobre la placa de concreto para almacenamiento de agua potable con recubrimiento desde fabrica en vidrio fusionado con acero ubicado en el sector el rodeo en el mpio	sgp	-	-
tanques	cesion de contrato 148-2019 al grupo simco s.a.s. cxp 2018 -- cxp-2017 rp20180506 cxp-2017 rp-20171018 cxp rp 20160489 cxp rp 20140859 contrato de obra cf 148-2014 suministro transporte montaje e instalación y prueba de un tanque en acero pernado de volumen mínimo 750m3 sobre la placa de concreto para almacenamiento de agua potable con recubrimiento desde fabrica en vidrio fusionado con acero ubicado en el sector el rodeo en el mpio	sgp	47,994,001	47,994,001
		sgp	87,098,233	87,098,233
		total	87,098,233	87,098,233
		sgp	201,754,481	87,098,233
		propios	2,619,942,482	2,379,026,908
		total	2,821,696,963	2,466,125,141

SERVICIUDAD
 ACUEDUCTO - ASEO - ALCANTARILLADO ESP

5.2.2. Proyecto De Optimización Y Adecuación Del Sistema De Acueducto En La Zona Urbana Del Municipio De Dosquebradas

Lineamientos Plan de Desarrollo Municipal - "DOSQUEBRADAS COMPROMISO DE TODOS" 2016-2019
CAPITULO III EJE ESTRATÉGICO 3 : MEDIO AMBIENTE Y HABITAT SUSTENTABLE
SECTOR: SERVICIOS PÚBLICOS DOMICILIARIOS – APSB
PRODUCTO ASOCIADO: 3.32.1. AGUA POTABLE PARA DOSQUEBRADAS
METAS :
3.32.1.430. Redimensionamiento y control del Sistema Hidráulico de SERVICIUDAD E.S.P.

CODIGO BPIM 076617000021

Lineamientos Plan Estratégico Serviciudad 2016-2021
PERSPECTIVA: INVERSIÓN Y FINANCIERA
SERVICIO: ACUEDUCTO
OBJETIVO ESTRATEGICO: Lograr disminuir las pérdidas de agua OBJETIVO ESTRATEGICO: Restituir tuberías para la distribución de agua potable

COMPONENTE DE SISTEMATIZACION

Contrato	Contratista	Objeto	Fuente	Contrato	Vr Rp	Pagos
Sistematización de control de nivel caudal de tanques						
106/2019	IN-NOVUS INGENIERIA S.A.S	Contrato cf-106-2019 por suministro e instalación de sensores y medidores de caudal para lograr la automatización del control de nivel y caudal de salida de agua de los tanques: la giralda 1, la giralda 2, giralda 3, cuarto de máquinas y puesta en marcha todos los equipos , en el municipio de Dosquebradas. (código suricata aco73 y aco74)	RP	356,092,164	356,092,164	312.916.650
CXP Zonificación de Red de Distribución abastecida por el Tanque						
63/2018	ELOY CLAVIJO LEMOS	Cxp 2018 contrato de prestación de servicios profesionales sf-063-2018 para interventoría técnica, administrativa y financiera a la optimización para lograr la automatización del control de nivel y caudal de salida de agua de los tanques, la Romelia, san diego, libertadores y azul, la estación del sector en el rodeo, la planta de tratamiento de agua potable de villa santana en el municipio de Dosquebradas (códigos suricata ac066, 068, 069,070,071,075)	RP	80,924,608	41,442,728	41,442,728
72/2018	IN-NOVUS INGENIERIA S.A.S	Cxp 2018 reg 20180141 -- contrato de obra cf-072-2018 civil tendiente a la optimización para lograr la automatización del control de nivel y caudal de salida de agua de los tanques la Romelia, san diego, libertadores y azul, la estación del sector en el rodeo, la planta de tratamiento de agua potable de villa santana en el municipio de Dosquebradas. (códigos suricata ac066, 069, 070, 071, 075)	RP	1,167,418,932		
56/2017	ANA MARIA ARCILA RAMIREZ	Cxp 2018 reg 20180433 - cxp-2017 rp-20180433 contrato de obra civil no. Cf 056 2017 zonificación red de distribución abastecida por el tanque la giralda	RP	393.700.559	73,539,576	73,539,576
					471,074,468	427,898,954



SERVICIUDAD ESP
 Empresa Industrial y Comercial del Estado
 NIT. 816.001.609-1
 NUIR 1-661700002

5.2.3. Proyecto construcción de sistema de acueducto complementario al existente de ServiCiudad ESP, desde las fuentes de agua Santa Helena y San Joaquín para el municipio de Dosquebradas

Lineamientos Plan de Desarrollo Municipal - "DOSQUEBRADAS COMPROMISO DE TODOS" 2016-2019
CAPITULO III EJE ESTRATÉGICO 3 : MEDIO AMBIENTE Y HABITAT SUSTENTABLE
SECTOR: SERVICIOS PÚBLICOS DOMICILIARIOS – APSB
PRODUCTO ASOCIADO: 3.32.1. AGUA POTABLE PARA DOSQUEBRADAS
METAS:
3.32.1.426. Realizar obras de instalación de redes de acueducto en áreas de expansión urbana en el sistema de acueducto de SERVICIUDAD ESP
CODIGO BPIM 056617000170

Lineamientos Plan Estratégico ServiCiudad 2016-2021
PERSPECTIVA: INVERSIÓN Y FINANCIERA
SERVICIO: ACUEDUCTO
OBJETIVO ESTRATEGICO: Lograr la autonomía Hídrica

COMPONENTE DE EXPANSION

Contrato	Contratista	Objeto	Fuente	Contrato	Vr Rp	Pagos
Expansión de Redes CONV-1024-2018 (SGP) Acueducto complementario Santa Helena -San Joaquín						
82/2019	consorcio red expresa juncos	contrato cf-082-2019 conv-1024-2018 (sgp) expansión de redes - acueducto complementario-santa helena sn Joaquín - y cxp 2018 para la construcción de la fase 1 del proyecto relacionado con el sistema de acueducto complementario para el área urbana de la ciudad de Dosquebradas tomando como alternativa de suministro las siguientes fuentes de agua: quebrada santa helena y quebrada san Joaquín en el municipio de santa rosa de cabal	sgp	\$ 3,185,743,481	\$ 3,000,000,000	3.000.000.000.00

5.2.4. Proyecto de estudios y Diseños para la construcción de obras complementarias del sistema de acueducto de Serviciudad de Dosquebradas Risaralda, Occidente

Lineamientos Plan de Desarrollo Municipal - "DOSQUEBRADAS COMPROMISO DE TODOS" 2016-2019
CAPITULO III EJE ESTRATÉGICO 3 : MEDIO AMBIENTE Y HABITAT SUSTENTABLE
SECTOR: SERVICIOS PÚBLICOS DOMICILIARIOS – APSB
PRODUCTO ASOCIADO: 3.32.1. AGUA POTABLE PARA DOSQUEBRADAS
METAS:
3.32.1.426. Realizar obras de instalación de redes de acueducto en áreas de expansión urbana en el sistema de acueducto de SERVICIUDAD ESP

CODIGO BPIM 056617000170

Lineamientos Plan Estratégico Serviciudad 2016-2021
PERSPECTIVA: INVERSIÓN Y FINANCIERA
SERVICIO: ACUEDUCTO
OBJETIVO ESTRATEGICO: Construir redes para la ampliación de infraestructura y distribución de agua potable

COMPONENTE ESTUDIOS

tipo de obra	contrato y objeto	fuentes	vr rp	vr pago
estudios	contrato sf-116-2019 para estudios para determinar la cobertura real desde el sistema giralda 3, teniendo en cuenta su diseño original de oferta frente a la demanda real, en terminos de dotación, población inscrita y perdidas reales, en el municipio de dosquebradas. codigo suricata ac008	rp	14,924,210	14,924,210
estudios	contrato de prestacion de servicios profesionales sf-175-2019 para estudios y diseños de obras complementarias para asegurar la estabilidad de las redes de acueducto en el municipio de dosquebradas.	rp	29,500,000	11,800,000
			44,424,210	26,724,210



SERVICIUDAD ESP

Empresa Industrial y Comercial del Estado

NIT. 816.001.609-1

NUIR 1-661700002

5.2.5. Proyecto de gestión del riesgo en el suministro de los servicios de acueducto y alcantarillado, prestados por Serviciudad en el municipio de Dosquebradas Risaralda

Lineamientos Plan de Desarrollo Municipal - "DOSQUEBRADAS COMPROMISO DE TODOS" 2016-2019
CAPITULO III EJE ESTRATÉGICO 3 : MEDIO AMBIENTE Y HABITAT SUSTENTABLE
SECTOR: SERVICIOS PÚBLICOS DOMICILIARIOS – APSB
PRODUCTO ASOCIADO 3.32.1. ACUEDUCTO
PRODUCTO ASOCIADO 3.32.2. ALCANTARILLADO
METAS:
3.32.1.429. Ejecutar actividades del plan de emergencia y contingencia de SERVICIUDAD E.S.P. para el servicio de acueducto.
3.32.2.439. Ejecutar actividades del plan de emergencia y contingencia de SERVICIUDAD E.S.P. para el servicio de ALCANTARILLADO.

CODIGO BPIM 2009661700014

Lineamientos Plan Estratégico Serviciudad 2016-2021
PERSPECTIVA: INVERSIÓN Y FINANCIERA
SERVICIO: ACUEDUCTO – ALCANTARILLADO
OBJETIVO ESTRATEGICO: Implementar acciones encaminadas a la gestión del riesgo para acueducto
OBJETIVO ESTRATEGICO: Implementar acciones encaminadas a la gestión del riesgo para alcantarillado
PERSPECTIVA: INNOVACIÓN Y GENERACIÓN DE VALOR
OBJETIVO ESTRATEGICO: Llevar a cabo estrategias que permitan garantizar la continuidad del negocio

Actualización a la Norma NSR2010 de los Tanques de almacenamiento						
Contrato	Contratista	Objeto	Fuente	Contrato	Vr Rp	Pagos
96/2019	CON-TECNICA	contrato sf-096-2019 de obra civil tendiente al recubrimiento para la protección de la estructura en concreto que soporta el tanque elevado de la giralda	RP	85,103,172	85,103,172	85,103,172
150/2019	LA TORRE ORTIZ INGENIERIA S.A.S	contrato de obra cf-150-2019 tendiente a la reparación y reforzamiento estructural tanque la Romelia 1. municipio de Dosquebradas. código suricata ac086	RP	134,872,576	134,872,576	53.949.030
151/2019	DYNAMICS CONSTRUCCIONES S.A.S	contrato de obra cf-151-2019 de obra civil tendiente a la reparación y reforzamiento estructural tanque la giralda 1. municipio de Dosquebradas. código suricata ac086	RP	155,081,261	155,081,261	62.032.504
117/2018	CARLOS ERNESTO AGUDELO QUINTERO	cxp 2018 (cdp 20190139) del contrato de consultoría sf-117-2018 para consultoría para la elaboración del estudio de vulnerabilidad sísmica para la actualización a la norma sismo resistente nsr2010 del tanque la giralda 1 y 2, la Romelia 1 y 2 y tanque san diego, ubicados en el municipio de Dosquebradas.	RP	116,800,000	70,080,000	70,080,000
					445,137,009	271.164.706

5.2.6. Semáforo de cumplimiento con relación Plan de Desarrollo 2016-2019

ACUEDUCTO	UND MEDIDA	PIND	Acumulado 2016, 2017, 2018, 2019	
			Cant	Eficacia
3.32.1.426. Expansion	Metros lineales	2,240	3,273.15	146.1%
3.32.1.427. Restitucion	Metros lineales	4,020	7,139.07	177.6%
3.32.1.428. Rehabilitacion	Metros lineales	700	778.40	111%
3.32.1.429. Plan de emergencia y contingencia	actividades	3	7.00	233.3%
3.32.1.430. ANC	actividades	3	3.00	100.0%

5.2.7. Cifras financieras desde año 2016 hasta 2019

PLAN DE DESARROLLO 2016-2019	EJECUTADO 2016, 2017, 2018, 2019					
SERVICIO DE ACUEDUCTO	Recursos \$\$\$					Total por Meta
Metas Producto Asociadas al Resultado	Ejecutado					
	Propios Servic	Propios C x p	SGP	SGP C X P	IDM	
3.32.1.426. Expansion	954,266,197	607,140,481	3,000,000,000	87,098,233	-	4,648,504,911
Tanques Almacenamiento	-	118,584,887	115,133,194	935,633,227	-	1,169,351,308
Estudios By Pass Juncos	-	-	-	-	24,600,000	24,600,000
3.32.1.427. Restitucion	2,961,010,317	654,143,741	-	-	-	3,615,154,058
3.32.1.428. Rehabilitacion	201,950,199	214,957,342	-	-	-	416,907,541
3.32.1.429. Plan de emergencia y contingencia	1,191,923,799	287,123,986	-	-	-	1,479,047,785
3.32.1.430. ANC	1,865,525,393	238,989,477	-	-	-	2,104,514,870
Vr Total por año	7,174,675,905	2,120,939,914	3,115,133,194	1,022,731,460	24,600,000	13,458,080,473
	69%		23%	8%	0.18%	100%

1.8. Resumen gestiones e inversiones 2016 a 2019 - acueducto

ACUEDUCTO

- Instalación Tanque de almacenamiento elevado la Giralda – 750 m³ By Pass para bombeo - la zonificación red de distribución abastecida por el tanque la giralda.
- Instalación Tanque de almacenamiento vereda Sabanitas Apoyo a tanque Azul – 500 m³
- Automatización y Control de macromedidores con sistema de telemetría, salida planta Empocabal - Villa Santana y tanques de almacenamiento, además sensores de nivel en tanques.
- Impermeabilización de Tanques Giralda 1-2 - Romelia 1 – Libertadores
- Restitución de la Conducción número 1 con la cual se trae el Agua desde Empocabal
- Inicio fase 1 Macro proyecto Santa Helena -San Joaquín
- Restitución, Rehabilitación y expansión de 9.552.32 metros lineales de redes
- Inicio fase 1 del Proyecto Santa Helena San Joaquin
- 12 tanques estacionarios de 2000 litros
- Estudio NSR Tanques Giralda 1 y 2, Romelia 1 y 2, San Diego

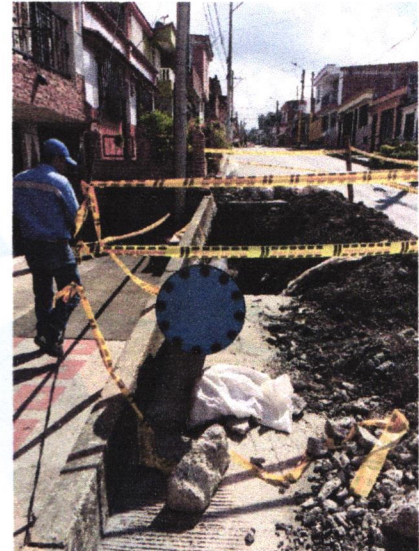

FUENTES ALTERNAS

Resoluciones expedidas por la CARDER, otorgando concesiones de agua:

- 200 l/s San José
- 80 L/s – San Joaquín Santa Helena

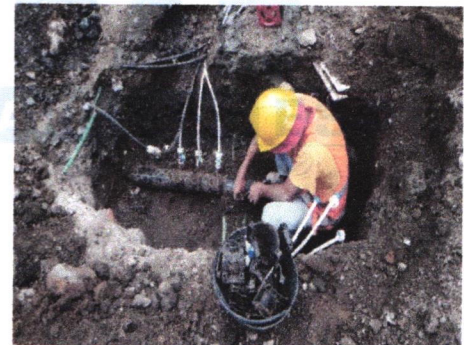

5.3. SERVICIO DE ALCANTARILLADO – SITUACION ACTUAL

El servicio de alcantarillado del Municipio es combinado, actualmente se exige a todo proyecto nuevo los diseños y construcción de sus aguas residuales y lluvias de forma separada, para el caso de las Urbanizaciones las aguas lluvias se deben disponer en la fuente superficial más cercana sin alterar el área tributaria de la cuenca y adicionalmente los Urbanizadores deben garantizar el cumplimiento a lo establecido en el decreto 3930 de 2010 y a la resolución 631 de 2015, en lo que respecta al manejo de vertimientos.

A la quebrada Dosquebradas tributan todas las quebradas principales y secundarias del Municipio las cuales a su vez reciben todos los vertimientos de aguas residuales y de aguas lluvias. La quebrada Dosquebradas finalmente vierte sus aguas al río Otún.

Se tiene actualizado el catastro de redes del Sistema de Alcantarillado clasificados por diámetro y vida útil; actualización que partió del inventario entregado en el año 2000 por la Empresa consultora Avalúos Century 21 a través del contrato No. 518 del 22 de Diciembre de 1999, donde se realizó el catastro de redes de acueducto y alcantarillado de la Empresa y el avalúo correspondiente, este catastro se actualiza periódicamente en medio magnético con la información sobre obras realizadas en expansión, reposición y rehabilitación de redes que suministra la Subgerencia Técnica y Operativa de la Empresa.

Componentes del Sistema de Alcantarillado

Dentro de los componentes de un sistema de alcantarillado, se identifican principalmente los colectores secundarios, colectores primarios o matriz, los interceptores, los emisarios finales, las cámaras de inspección, estaciones de Bombeo, estructuras hidráulicas (aliviaderos, pasos subfluviales, llaves de socavación), viaductos y el sistema de tratamiento de aguas residuales domésticas.

Teniendo en cuenta que se denomina colector secundario al conducto cerrado circular, semicircular, rectangular, entre otros, que recoge las conexiones domiciliarias directas y transporta los caudales a los colectores primarios.

Se entiende por colector primario ó matriz el conducto cerrado circular, semicircular, rectangular, entre otros, sin conexiones domiciliarias directas que recibe los caudales de los tramos secundarios, siguiendo líneas directas de evacuación de un determinado sector.

Se entiende por interceptor, el conducto cerrado que recibe las afluencias de los colectores principales (primarios o matrices) y generalmente se construye paralelamente a quebradas o ríos, con el fin de evitar el vertimiento de las aguas residuales a los mismos.

En la siguiente tabla se identifica la cantidad de redes del sistema de alcantarillado clasificadas por diámetro y por edad.

CATASTRO DE REDES DE ALCANTARILLADO															
DIAMETROS	8"	10"	12"	14"	15"	16"	18"	21"	24"	27"	30"	36"	40"	48"	totales
EDAD															
ENTRE 0 -5 Años	3,407.09	4,726.07	28,641.18	367.90	58.00	14,171.54	1,043.19	1,059.75	2,894.08	1,561.66	449.28	234.10	46.80	257.44	58,918.08
ENTRE 5-10 Años	56.11	3,450.57	6,942.76	453.47	551.70	198.30	562.39	741.33	2,832.70	40.00	218.40	1,155.30			17,203.03
ENTRE 10-15 Años	825.11	13,698.14	14,496.08	1,332.88	1,351.81	228.21	1,821.35	558.17	4,569.92		36.80	791.49			39,709.96
ENTRE 15-20 Años	241.02	6,706.08	11,212.20	752.52	622.44	236.77	818.87	1,587.26	840.92	47.86		109.54			23,175.48
ENTRE 20 - 25 Años	995.38	2,774.52	4,333.29	577.41	403.91	195.30	1,642.62	428.20	5,751.75	373.11	79.80	1,233.20			18,788.49
MAYOR A 25 AÑOS	291.61	6,474.17	19,868.05	746.05	1,301.01		1,923.99	38.60	1,279.07	124.38		431.73			32,478.66
Total x diametro	5,816.32	37,829.55	85,493.56	4,230.23	4,288.87	15,030.12	7,812.41	4,413.31	18,168.44	2,147.01	784.28	3,955.36	46.80	257.44	190,273.70
%	3.06%	19.88%	44.93%	2.22%	2.25%	7.90%	4.11%	2.32%	9.55%	1.13%	0.41%	2.08%	0.02%	0.14%	100.00%

En el área de prestación del servicio por parte de SERVICIUDAD E.S.P., se cuenta con la siguiente cantidad de Cámaras de Inspección, Sumideros de una y doble reja y transversales:

Barrios	Camaras de Inspección	Sumideros	Sumideros Transversales
TOTAL	5,308	3,683	310
			3,993

Actualmente el Servicio de Recolección, Transporte y Disposición Final del servicio de alcantarillado de la empresa se presta a través del siguiente personal:

- Cuatro (4) Oficiales
- Ocho (8) Ayudantes
- Tres (3) Conductores
- Un (1) Conductor disponible para los tres servicios (acueducto, alcantarillado y aseo).

El área cuenta con un vehículo doble cabina, un camión y una volqueta para el transporte de personal, material a los diferentes frentes de trabajo.

Se realizan labores de Inspección, Mantenimiento y Limpieza del Sistema de Alcantarillado.

Estas labores hacen parte de la Operación y Mantenimiento del Sistema de Alcantarillado con el fin de garantizar un funcionamiento hidráulico adecuado del Sistema y garantizar la recolección y Transporte de las aguas residuales.



SERVICIUDAD ESP

Empresa Industrial y Comercial del Estado
NIT. 816.001.609-1
NUIR 1-661700002

El servicio de alcantarillado cuenta con el área de control de vertimientos especiales correspondiente a todos los usuarios clasificados como no domésticos con el fin de garantizar el cumplimiento a lo establecido en el decreto 3930 de 2010 y a la resolución 631 de 2015, en lo que respecta al manejo de vertimientos.

Para una prestación del servicio más eficiente y lograr una mejor planeación en la operación y mantenimiento del servicio se requiere de una cámara de inspección del sistema de alcantarillado y de un Vector con el fin de realizar labores preventivas y correctivas.

Plan de Saneamiento y Manejo de Vertimientos PSMV : la Corporación Autónoma Regional de Risaralda – CARDER, aprobó el Plan de Saneamiento y Manejo de Vertimientos – PSMV, bajo la Resolución 1982 de 2007.

La Empresa SERVICIUDAD E.S.P., presento en septiembre del presente año, la actualización del PSMV a la Corporación Autónoma, bajo el oficio radicado 11730 del 04 de septiembre de 2019.

La CARDER remite a la Empresa SERVICIUDAD E.S.P., el auto de inicio de tramite No. 01090 del 01 de octubre de 2019, por medio del cual se inicia la Actuación Administrativa Ambiental de la solicitud radicada en CARDER bajo el número 11730 del 04 de septiembre de 2019.

Lo cual significa que actualmente está en proceso de revisión por parte de la CARDER y el documento anexo este sujeto a cambios de acuerdo a la revisión e informe final realizada por la Corporación

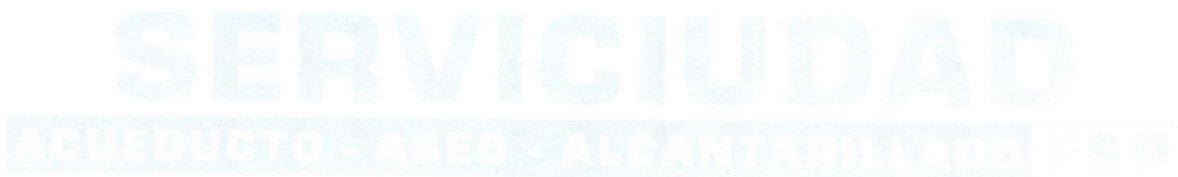

5.3.1. Saneamiento Hídrico Otún Consota



¹En el año 2006, el Ministerio de Ambiente, Vivienda y Desarrollo Territorial (hoy Ministerio de Vivienda, Ciudad y Territorio (MVCT) formuló el Programa de Saneamiento de Vertimientos (SAVER) con el propósito de incrementar el volumen de aguas residuales municipales tratadas y mejorar la calidad del recurso hídrico. Esta ha sido una de las líneas estratégicas de política del sector de agua potable y saneamiento básico de los últimos gobiernos. El SAVER se basó en: i) el estudio realizado por el entonces Ministerio de Ambiente en el año 2000, en el cual se calificaron las cuencas por su grado de deterioro causado por vertimientos de aguas residuales; ii) el Conpes 3177 de 2002 "Acciones Prioritarias y Lineamientos para la Formulación del Plan Nacional de Manejo de Aguas Residuales"; y, iii) el Plan Nacional de Manejo de Aguas Residuales - PMAR expedido en 2004.

Este programa planteó la necesidad de realizar inversiones en las cuencas más contaminadas por vertimientos de aguas residuales municipales, de manera coordinada entre el nivel local, regional y nacional, brindar acompañamiento a las empresas prestadoras para la implementación de los Planes de Saneamiento y Manejo de Vertimientos (PSMV), prestar asistencia técnica a los departamentos y autoridades ambientales para la formulación de proyectos y planes de rehabilitación y optimización de los sistemas de tratamiento existentes, y, promover el uso de tecnologías apropiadas para las condiciones de los municipios del país teniendo en cuenta su sostenibilidad.

Teniendo en cuenta la meta de tratamiento de aguas residuales domésticas fijada en el 41% por el Gobierno Nacional en el Plan Nacional de Desarrollo 2014-2018, el Ministerio de Vivienda, Ciudad y Territorio ha venido apoyando financiera y técnicamente la construcción de sistemas de tratamiento de aguas residuales, y trabajando en la consecución de recursos para apoyar las acciones definidas en el Programa SAVER.

En la priorización realizada por el Ministerio, de las cuencas del país más afectadas por contaminación de aguas residuales, se incluyó la cuenca del río Otún- Consota en Risaralda, en

¹ Apartes de documento del MVCT- Programa de Protección Ambiental Municipal en el Área de Saneamiento / Programa de Saneamiento de Vertimientos – SAVER - Cuenca Otún Consota- municipios de Pereira y Dosquebradas

donde se estipulo además que los mayores aportantes de carga contaminante de la cuenca de los ríos Otún Consota son los municipios de Pereira y Dosquebradas

La definición de estas cuencas pre-seleccionadas en las cuales se realizarán inversiones dependerá de los recursos disponibles para preinversión y para inversión.

El proyecto de la cuenca Otún Consota comprende principalmente las medidas de inversión definidas conjuntamente durante la misión técnica del VASB/KfW a finales de 2013, las cuales se actualizaron en el primer trimestre de 2016, donde además se suscribió una Carta de Intención sobre los aportes financieros, que entregara cada uno de los actores del Macroproyecto de Saneamiento hídrico Otún Consota, que corresponden al Municipio de Dosquebradas, Serviciudad ESP, CARDER, Gobernación de Risaralda, Municipio de Pereira y Aguas y Aguas.

Los aportes se estipularon inicialmente en lo siguiente:

FUENTE DE FINANCIACIÓN		PERIODO	TOTAL
KFW	Estudios	2018	\$ 3,000
NACIÓN	PTAR	2020 - 2023	\$ 90,000
GOB RDA	Colectores Ddas	2017	\$ 4,000
	PTAR Ddas	2022 - 2023	\$ 9,500
CARDER	Colectores Ddas	2021 - 2022	\$ 6,300
	Colector Pereira	2023 - 2024	\$ 13,332
MPIO DE PEREIRA	PTAR	2021 - 2022	\$ 13,861
MPIO DE DDAS	Colectores Ddas	2017-2019	\$ 5,000
	PTAR Ddas	2021-2023	\$ 4,000
AGUAS Y AGUAS	Estudios	2018	\$ 5,000
	Colect Pereira		\$ 26,965
	PTAR	2020-2025	\$ 68,320
SERVICIUDAD E.S.P.	Colectores	2017 - 2025	\$ 27,050
	Ptar	2022	\$ 1,903
	PTAR	2020-2025	\$ 187,584
	Colect Ddas	2017-2025	\$ 42,350
	Colec Perei	2018-2023	\$ 40,297
	Estudios	2018	\$ 8,000
TOTAL			\$ 278,231

Lo cual se ajustará en lo que respecta a los aportes a entregar para la PTAR, con el resultado de los estudios y diseños definitivos que están llevándose a cabo actualmente, con las firmas contratadas por Aguas y aguas de Pereira.

Acorde a lo anterior en el Plan de Desarrollo 2016-2019, "DOSQUEBRADAS COMPROMISO DE TODOS" aprobado mediante Acuerdo Municipal 06 de 2016, encontramos

EL CAPITULO III - EJE ESTRATÉGICO 3: MEDIO AMBIENTE Y HABITAT SUSTENTABLE



SECTOR: SERVICIOS PÚBLICOS DOMICILIARIOS - APSB

PROGRAMA ESTRATÉGICO 3.32. MEJOR COBERTURA Y CALIDAD DEL SERVICIO DE AGUA POTABLE Y SANEAMIENTO BÁSICO PARA EL CIERRE DE BRECHAS.

Objetivo: Garantizar la prestación de los servicios públicos de acueducto, alcantarillado, alumbrado y aseo para los Dosquebradenses; de manera continua, con calidad y cobertura.

PRODUCTO ASOCIADO 3.32.2. ALCANTARILLADO

Objetivo: Propender y realizar labores que conlleven al mejoramiento de la calidad del agua en las corrientes hídricas receptoras de aguas residuales tanto en el área urbana como rural.

METAS DE RESULTADO: Garantizar la prestación eficiente del servicio de alcantarillado de SERVICIUDAD ESP en la zona urbana Municipio de Dosquebradas

3.32.2.437. Construir tramos de colectores en la zona urbana del Municipio

3.32.2.438. Elaborar Estudios y Diseños para la construcción de obras del sistema de alcantarillado de SERVICIUDAD ESP

La Meta 438 se incluyó en el Plan de Desarrollo 2016-2019, con aportes de SGP, adicionales a los comprometidos para Colectores con el Programa SAVER, teniendo en cuenta la necesidad de ajustar los estudios y diseños de colectores, con las nuevas áreas de expansión del POT.

Con la ejecución del Macro proyecto, Dosquebradas tendrá colectores construidos que recibirán el 70% de la carga contaminante generada en el Municipio y tendrá además la Planta de tratamiento de aguas residuales; la remoción restante del 30 %, está proyectada su reducción a partir de la ejecución de obras con el POIR planteado a ejecutarse con recursos de Serviciudad ESP, obras que apuntan en general a los objetivos de calidad trazados por la autoridad ambiental (CARDER), para la quebrada Dosquebradas, lo cual repercute de manera directa sobre la calidad sanitaria del río OTUN.

IMPORTANCIA DE LA PTAR PARA DOSQUEBRADAS

El Municipio de Dosquebradas presenta en su área urbana, fuentes hídricas que se ven afectadas negativamente con la descarga directa de las aguas residuales que se generan en las viviendas del municipio; carga contaminante que se viene incrementado, por el crecimiento en la construcción de viviendas que presenta Dosquebradas.

El Saneamiento Hídrico requiere el desarrollo integral y obligatorio, de las siguientes obras:

- Recolección de aguas residuales



SERVICIUDAD ESP
Empresa Industrial y Comercial del Estado
NIT. 816.001.609-1
NUIR 1-661700002

- Transporte de aguas residuales
- Finalmente, tratamiento de las aguas residuales.

En Dosquebradas se ha dado un avance significativo, en la "Recolección y transporte de aguas residuales" a través de la restitución e instalación de redes de alcantarillado y construcción de los tramos de colectores, que ha llevado a cabo Serviciudad, lo cual ha permitido interceptar parte de las redes de alcantarillado, que transportan y descargan las aguas residuales en las fuentes hídricas, estas inversiones han generado principalmente en inmediaciones de los tramos urbanos de las quebradas, la eliminación de los malos olores, eliminación de material contaminante, mejoramiento del paisaje y preservación de la vida acuática en los sectores intervenidos.

Son obras que aportan de manera parcial al Saneamiento hídrico, ya que aguas abajo donde descola nuevamente el colector, se presenta nuevamente una descarga de carga contaminante en el cuerpo de agua, por lo tanto para proteger la salud pública y el medio ambiente, las aguas residuales deben tener un tratamiento que permita una entrega a las fuentes hídricas, de agua que será apta para la fauna y flora presentes en el cuerpo receptor natural, que favorezca además el re-uso del agua tratada, sin ningún riesgo a la salud y sobre todo que brinde un entorno ambiental sano ideal para la calidad de vida de las personas

En el año 2001, El Consorcio K&M ENGINEERING AND CONSULTING CORPORATION, MWH – Ingesam Ltda., llevo a cabo CONSULTORIA INTEGRAL PARA ESTUDIOS DE FACTIBILIDAD TÉCNICA, ECONÓMICA, AMBIENTAL, FINANCIERA, INSTITUCIONAL Y LEGAL Y DISEÑOS PRELIMINARES para un SISTEMA DE TRATAMIENTO DE AGUAS RESIDUALES para la ciudad de Pereira, en este estudio de factibilidad que es la base del desarrollo del Macroproyecto que actualmente se ha venido ejecutando, se estableció como componente fundamental de la alternativa de solución para el manejo de aguas residuales en la región, el incluir como actor fundamental del macroproyecto de saneamiento hídrico del Otún, a la ciudad de Dosquebradas, teniendo en cuenta que según análisis que realizaron, Dosquebradas aportaba casi el 60% de la contaminación por aguas residuales, que van al río Otún, siendo por tanto importante para el saneamiento del río Otún, que se sanee la quebrada Dosquebradas.

Acorde a lo anterior la consultoría estableció como la alternativa viable técnica, económica, ambiental, financiera, institucional y legalmente, el llevar a cabo la construcción de una Planta de tratamiento Metropolitana, lo cual representa, además, ahorros para las dos ciudades, ya que son menores los costos al tener solo una Planta de Tratamiento diseñada con una capacidad de tratar todas las aguas residuales de Pereira y Dosquebradas.

² "Según las metas de calidad de los ríos, la planta inicialmente será de tratamiento primario, que consiste en la sedimentación y decantación de todos los sólidos, los cuales son removidos. Hay una remoción del 30% de lo que es contaminación orgánica. Si en el futuro las metas de calidad se hacen más restrictivas, es posible hacer una planta de un nivel de mayor tratamiento, lo que permiten el sitio y el esquema contemplado

La capacidad de la planta será de 2.6 metros cúbicos por segundo, pero no todo son aguas residuales domésticas, dado que estas ciudades tienen muchas fuentes de agua superficiales o

² Consultoría Integral Para Estudios De Factibilidad Técnica, económica, Ambiental, financiera, Institucional y legal y Diseños preliminares del Sistema de tratamiento de Aguas residuales de la Ciudad de Pereira



SERVICIUDAD ESP
Empresa Industrial y Comercial del Estado
NIT. 816.001.609-1
NUIR 1-661700002

freáticas o de nacimientos, que están conectadas al sistema de alcantarillado y representan el 35 al 40%. Estas no son aguas servidas, pero están conectadas al sistema.

Bondades de la alternativa escogida como Planta Metropolitana

I- Permite disponer de una única planta para el tratamiento de las aguas residuales de Pereira y Dosquebradas, con las consiguientes ventajas económicas y técnicas;

II- Al tener el río Otún como único receptor de los efluentes se posibilita el desarrollo del proyecto por etapas, dada su alta capacidad de autodepuración;

III- Con una inversión relativamente baja, representada en obras de alcantarillado, se alcanza más del 70% del saneamiento del río Consota;

IV- Posibilita el tratamiento de las aguas residuales de Dosquebradas y el saneamiento total de la quebrada del mismo nombre a un costo muy inferior al estimado por el Plan Maestro de la ciudad;

V- No hay bombeo del agua residual cruda, lo que representa importantes ahorros en costos de inversión y operación y mantenimiento;

VI- La localización y topografía del sitio de la planta facilitan el desarrollo gradual del tratamiento, manteniendo las condiciones de flujo a gravedad.

VII- Los procesos de tratamiento escogidos imprimen una alta flexibilidad al sistema de tratamiento

Conforme a lo anterior, es para Dosquebradas una oportunidad y una necesidad el ser parte de los actores aportantes del Macroproyecto de Saneamiento hídrico que lidera el Ministerio de vivienda con el programa SAVER, ya que, a través de dicho programa, la nación aportara una parte de los recursos para la construcción de la PTAR que beneficiara a Pereira y Dosquebradas, con el compromiso de que cada Municipio garantice el aporte de los demás recursos, que permitan la construcción de la PTAR.

De lo expuesto anteriormente el Gobierno Nacional expidió el CONPES 3948 de noviembre de 2018 "Concepto favorable a la nación para contratar empréstitos externos con la banca multilateral o bilateral hasta por 40 millones de euros, o su equivalente en otras monedas, destinados al financiamiento parcial del programa para el saneamiento de vertimientos de las cuencas Chinchiná y Otún-Consota" – Se adjunta como anexo



5.3.2. TRAMOS DE COLECTORES CONSTRUIDOS

Se adjunta informe elaborado por el Profesional Especializado de Alcantarillado Ing. Herman Cardona , sobre las obras de alcantarillado realizados en torno al saneamiento hídrico

PROGRAMA OPERATIVO:

Proyecto: CARACTERIZACION DE LAS PRINCIPALES DESCARGAS DE AGUAS RESIDUALES MUNICIPALES Y CARACTERIZACION DE LOS CUERPOS DE AGUA RECEPTORES SEGÚN LOS TRAMOS DEFINIDOS

Dentro de las actividades ejecutadas en este proyecto se encuentran:

La Caracterización de Colectores Secundarios (cargas, características de vertimientos y valores per cápita) y Monitoreo de la Quebrada Dosquebradas y Tributarios.

Esta actividad se ha venido ejecutando de acuerdo a los parámetros contemplados en el PSMV y de la siguiente manera:

- La Empresa firmo en el año 2009, con La Universidad Tecnológica de Pereira el Contrato No. 050 de 2009 por valor de \$ 7'437.139,00 con el fin de realizar la caracterización de agua residual doméstica, para los diferentes estratos socioeconómicos del área de cobertura de la Empresa SERVICIUDAD E.S.P., en el Municipio de Dosquebradas.

La Universidad Tecnológica de Pereira ejecuto este contrato con el apoyo Técnico y Logístico del Grupo de Investigación en Agua y Saneamiento de la Facultad de Ciencias Ambientales de la Universidad Tecnológica de Pereira – GIAS y con los análisis de Laboratorio realizados en el Laboratorio de Química Ambiental de la Facultad de Ciencias Ambientales.

- La Empresa firmo en el año 2011, con La Universidad Tecnológica de Pereira el Contrato No. 085 de 2011 por valor de \$ 33'058.850,00 con el fin de realizar la Caracterización de Vertimientos Líquidos Domésticos, Caracterización y Modelación de la Quebrada Dosquebradas y Monitoreo de los Tributarios Urbanos Receptores de Descargas correspondiente al año 2011 del área de cobertura de SERVICIUDAD E.S.P., trabajo que se desarrolló a través del Grupo de Investigación en Agua y Saneamiento – GIAS, de la U.T.P.

El Objetivo General del Estudio es el de Determinar las Características de los Vertimientos Líquidos de tipo Doméstico para los diferentes Estratos Socioeconómicos del Área de Cobertura Directa de SERVICIUDAD E.S.P. y Modelar la Calidad de la Fuente Receptora principal (Quebrada Dosquebradas) con base en la información recolectada a través de la determinación de las Características de la misma y de sus Tributarios Urbanos Receptores de Descargas.

- La Empresa firmo en el año 2012, con La Universidad Tecnológica de Pereira el Contrato No. 220 de 2012 por valor de \$ 25'114.117,00 con el fin de realizar la Caracterización de Vertimientos Líquidos Domésticos, Caracterización y Modelación de la Quebrada Dosquebradas y Monitoreo de los Tributarios Urbanos Receptores de Descargas correspondiente al año 2012 del área de cobertura de SERVICIUDAD E.S.P., trabajo que se desarrolló a través del Grupo de Investigación en Agua y Saneamiento – GIAS, de la U.T.P.
- La Empresa firmo en el año 2013, con La Universidad Tecnológica de Pereira el Contrato No. 228 de 2013 por valor de \$ 25'114.117,00 con el fin de realizar la Caracterización y Modelación de la Quebrada Dosquebradas y Monitoreo de los Tributarios Urbanos Receptores de Descargas correspondiente al año 2013 del área de cobertura de SERVICIUDAD E.S.P., trabajo que se desarrolló a través del Grupo de Investigación en Agua y Saneamiento – GIAS, de la U.T.P.

5.4. EJECUCION PLAN DE ACCION 2019 - SERVICIO DE ALCANTARILLADO

El Plan de acción de Serviciudad, está conformado por 6 proyectos de inversión que apuntan al cumplimiento de las inversiones estipuladas en el Plan estratégico de Serviciudad el Plan de Desarrollo y el Plan de obras e inversiones reguladas de Serviciudad POIR, con relación al servicio de alcantarillado, de manera desagregada se enuncia en la parte inicial de cada proyecto, los lineamientos de los planes anteriormente mencionados:

- Actualización Y Ejecución De Obras Del Plan Maestro De Alcantarillado Del Municipio De Dosquebradas **¡Error! Marcador no definido.**
- Proyecto Construcción De Los Colectores Interceptores De Aguas Residuales De Las Quebradas Frailes, Montebonito, Víbora Y Cañaveral Del Municipio De Dosquebradas
- Proyecto Construcción de colectores de aguas residuales para las quebradas Dosquebradas, Amoladora, Tominejo y Ladera Norte del Rio Otun en Dosquebradas, Risaralda, Occidente
- Proyecto Construcción de los colectores Interceptores de aguas residuales de las quebradas Gutiérrez, Miraflores, Molinos, Soledad, Manizales del Municipio De Dosquebradas
- Proyecto Estudios y Diseños para la construcción del sistema de Alcantarillado de Serviciudad de Dosquebradas Risaralda Occidente
- Proyecto de gestión del riesgo en el suministro de los servicios de acueducto y alcantarillado, prestados por Serviciudad en el municipio de Dosquebradas Risaralda

5.4.1. Actualización Y Ejecución De Obras Del Plan Maestro De Alcantarillado Del Municipio De Dosquebradas

Lineamientos Plan de Desarrollo Municipal - "DOSQUEBRADAS COMPROMISO DE TODOS" 2016-2019
CAPITULO III EJE ESTRATÉGICO 3 : MEDIO AMBIENTE Y HABITAT SUSTENTABLE
SECTOR: SERVICIOS PÚBLICOS DOMICILIARIOS – APSB
PRODUCTO ASOCIADO 3.32.2. ALCANTARILLADO
METAS :
3.32.2.434. Realizar obras de instalación de redes de alcantarillado en áreas de expansión urbana en el sistema de alcantarillado de SERVICIUDAD E.S.P.
3.32.2.435. Realizar restitución de redes en el sistema de alcantarillado de SERVICIUDAD E.S.P.
3.32.2. 436. Realizar rehabilitación de redes en el sistema de alcantarillado de SERVICIUDAD E.S.P.

CODIGO BPIM 046617000136

Lineamientos Plan Estratégico Serviciudad 2016-2021
PERSPECTIVA: INVERSIÓN Y FINANCIERA
SERVICIO: ALCANTARILLADO
OBJETIVO ESTRATEGICO: Actualizar y ejecutar las obras del plan maestro de alcantarillado

tipo de obra	contrato y objeto	fuentes	vr rp	vr pago
expansión de redes	contrato cf-059-2019 para la expansion de red de alcantarillado, via la badea - pedregales codigo suricata al008 municipio de dosquebradas	rp	401,753,231	401,753,231
expansión de redes	contrato sf-062-2019 para la interventoria tecnica, administrativa y financiera a la construccion expansion de red de alcantarillado, via la badea - pedregales codigo suricata al008 municipio de dosquebradas	rp	36,565,099	30,704,724
expansión de redes	contrato cf-158-2019 para la interventoria tecnica administrativa y financiera para la construccion de obras civiles de la reposicion, rehabilitación y expansión de redes de acueducto y alcantarillado, convenio interadministrativo con el municipio de dosquebrads.	rp	1,429,839	1,429,839
expansión de redes	cxp 2018 (reg 20180417) cxp-2017 rp-20180417 cxp rp 20170373 rp 0439 contrato de obra cf 088-2015 expansion red de alcantarillado barrio libertadores	rp	47,022,199	-
expansión de redes	cxp 2018 reg 20180427 ---cont-092-2010 -c xp-2017 rp-20180427 c xp rp 20160371 rp 0486 c xp rp 20140447 c xp rp 334 c xp rp 673 c xp rp 312 cont-092-2010 interv tecnica, activa y fciera	rp	6,365,036	-
expansión de redes	cxp 2018 reg 20190225 cdp 20190238 -c xp-2017 rp-20180431 c xp rp 20160375 rp 0578 contrato no 114-2015 expansion de redes de alcantarillado barrio venus 1 de la casa 2 a la casa 12 parte posterior mpio de dosquebradas	rp	2,651,079	-

cxp conv 038-2009 (sgp) expansión de redes	cxp 2018 reg 20190288 - -cxp rp-20171019 cpx rp 20160489 cpx rp 20140379 cpx rp 359 -2012 rp 528-2013 cpx rp 648 cpx rp 170 cont-cf-075-2010. interventoria tecnica, administrativa y financiera de las obras de expansion, rehab	sgp	4,785,802	-
		rp	495,786,483	433,887,794
		sgp	4,785,802	-
		total	500,572,285	433,887,794
tipo de obra	contrato y objeto	fuentes	vr rp	vr pago
reposición de redes	contrato sf-081-2019 para obra civil tendiente a la reposicion red alcantarillado barrio san fernando carrera 17 entre calle 43 y calle 44, municipio de dosquebradas ,codigo suricata al089.	rp	23,906,081	23,906,081
reposición de redes	cancelamos factura no.m-319 por la compra de 13 mts. de concreto premezclado mr-41 ac 7 para culminar obra de reposición de redes de alcantarillado en el barrio san fernando en la carrera 17 entre calle 43 y calle 44.	rp	5,964,907	5,964,907
reposición de redes	contrato de obra sf-149-2019 para la reposición de red de alcantarillado, barrio santa teresita en la carrera 15a entre calles 58 y 59 del municipio de dosquebradas.	rp	21,157,587	21,157,587
reposición de redes	contrato sf-153-2019 para reposicion de red de acueducto y reposicion de red de alcantarillado, barrio pueblo sol bajo, carrera 25 entre calles 69a y calle 69b, municipio de dosquebradas. código suricata ac054 y al098	rp	33,156,753	33,156,753
reposición de redes	contrato cf-158-2019 para la interventoria tecnica administrativa y financiera para la construccion de obras civiles de la reposicion, rehabilitación y expansión de redes de acueducto y alcantarillado, convenio interadministrativo con el municipio de dosquebradas.	rp	42,259,219	42,259,219
reposición de redes	cxp 2018 (reg 20180687) y reg adicion (reg 20181002) contrato de prestacion de servicios sf-113-2018 para interventoria tecnica administrativa y financiera para el seguimiento a las siguientes obras civiles: construccion del interceptor quebrada la vibira costado izquierdo de camara 89 a camara 93. reposicion de red de alcantarillado en el barrio los naranjos carrera 10a entre calle 50 a 51. rehabilitacion de red de alcantarillado en el barrio minuto de dios entre manzanas 5 y 12a . rehabilitacion de red de alcantarillado en el barrio buenos aires entre carrera 10a y carrera 10 con calle 40, tramos ubicados en el municipio de dosquebradas	rp	581,788	581,788
reposición de redes	cxp 2018 contrato de obra civil sf-139-2018 tendiente a la reposicion de red de alcantarillado en el barrio los naranjos, carrera 13 entre calles 50 a 49 en el municipio de dosquebradas	rp	-	-



SERVICIUDAD ESP
 Empresa Industrial y Comercial del Estado
 NIT. 816.001.609-1
 NUIR 1-661700002

reposición de redes	cxp 2018 reg 20190230 , cxp rp 20180403 ; contrato de obra civil cf-157-2017 tendiente a la reposición de red de alcantarillado en el barrio camilo torres plan 2 entre manzanas 3, 4 y 5 del municipio de Dosquebradas.	rp	12,033,097	-
reposición de redes	cxp 2018 reg 20190245 - cxp-2017 rp-20180422 cxp rp 20170383 rp 20150426 y 20140184 cont sf 162-2013 reposicion red de alcantarillado barrio el poblado via principal costado norte	rp	7,613,198	-
cxp conv 038-2009 (sgp) reposición de redes	cxp 2018 reg 20190288 - -cxp rp-20171019 cxp rp 20160489 cxp rp 20140379 cxp rp 359 -2012 rp 528-2013 cxp rp 648 cxp rp 170 cont-cf-075-2010. interventoria tecnica, administrativa y financiera de las obras de expansion, rehab	sgp	3,655,665	-
		propios	146,672,630	127,026,335
		sgp	3,655,665	
		total	150,328,295	127,026,335
tipo de obra	contrato y objeto	fuentes	vr rp	vr pago
rehabilitación de redes	contrato cf-158-2019 para la interventoria tecnica administrativa y financiera para la construccion de obras civiles de la reposicion, rehabilitación y expansión de redes de acueducto y alcantarillado, convenio interadministrativo con el municipio de dsoquebrads.	rp	16,060,714	16,060,714
rehabilitación de redes	cxp 2018 adición y contrato de obra civil cf-125-2018 tendiente a la rehabilitacion de red de alcantarillado en el barrio buenos aires entre carrera 10a y carrera 10 con calle 40 en el municipio de dosquebradas.	rp	23,244,257	23,244,257
rehabilitación de redes	cxp 2018 adición y contrato de obra civil cf-125-2018 tendiente a la rehabilitacion de red de alcantarillado en el barrio buenos aires entre carrera 10a y carrera 10 con calle 40 en el municipio de dosquebradas.	rp	1,507,014	1,507,014
rehabilitación de redes	cxp 2018 -- contrato de obra sf-111-2018 de obra civil tendiente a la rehabilitacion de red de alcantarillado en el barrio minuto de dios entre las manzanas 5 y 12a del municipio de dosquebradas.	rp	-	-
rehabilitación de redes	cxp 2018 (reg 20180687) y reg adición (reg 20181002) contrato de prestacion de servicios sf-113-2018 para interventoria tecnica administrativa y financiera para el seguimiento a las siguientes obras civiles: construccion del interceptor quebrada la vibira costado izquierdo de camara 89 a camara 93. reposicion de red de alcantarillado en el barrio los naranjos carrera 10a entre calle 50 a 51. rehabilitacion de red de alcantarillado en el barrio minuto de dios entre manzanas 5 y 12a . rehabilitacion de red de alcantarillado en el barrio buenos aires entre carrera 10a y carrera 10 con calle 40, tramos ubicados en el municipio de dosquebradas	rp	3,818,473	3,818,473



SERVICIUDAD ESP
 Empresa Industrial y Comercial del Estado
 NIT. 816.001.609-1
 NUIR 1-661700002

rehabilitación de redes	cxp 2018 (reg 20180687) y reg adición (reg 20181002) contrato de prestación de servicios sf-113-2018 para interventoría técnica administrativa y financiera para el seguimiento a las siguientes obras civiles: construcción del interceptor quebrada la vibira costado izquierdo de cámara 89 a cámara 93. reposición de red de alcantarillado en el barrio los naranjos carrera 10a entre calle 50 a 51. rehabilitación de red de alcantarillado en el barrio minuto de dios entre manzanas 5 y 12a . rehabilitación de red de alcantarillado en el barrio buenos aires entre carrera 10a y carrera 10 con calle 40, tramos ubicados en el municipio de dosquebradas	rp	7,834,384	7,834,384
rehabilitación de redes	cxp 2018 reg 20190208 – cxp-2017 rp 20180494 cxp rp 0429 cxp rp 20140452 cont 097 -2013 reposición de red alcantarillado pueblo sol mz 17 frente a cancha múltiple mz 7 -8 mz 8-10 y mz 6 y zona de juegos del mpio	rp	8,209,792	-
rehabilitación de redes	cxp 2018 reg 20190246 --cxp-2017 rp-2018-0423 cxp rp 20170384 rp 20150428 - 20140459 contrato de obra cf 146 de 2013 rehabilitación de redes de alcantarillado la pradera calle 20 entre cras 21-23	rp	5,550,893	-
rehabilitación de redes	cxp 2018 reg 20190280 -cxp-2017 rp 20180411 cxp rp20160355 rp 0427 cxp rp 20140453 cxp rp 338 cxp rp 679 cxp rp 153cont-cf-035-2010. rehabilitación de red de alcantarillado barrio los naranjos, calle 47 ent	rp	-	-
		propios	66,225,527	52,464,842
		propios	708,684,640	613,378,971
		sgp	8,441,467	-
		total	717,126,107	613,378,971

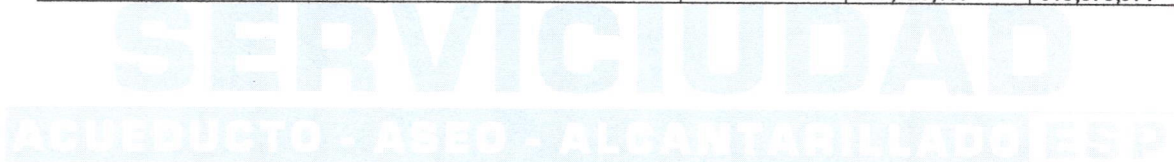

5.4.2. Proyecto Construcción De Los Colectores Interceptores De Aguas Residuales De Las Quebradas Frailes, Montebonito, Víbora Y Cañaveral Del Municipio De Dosquebradas

Lineamientos Plan de Desarrollo Municipal - "DOSQUEBRADAS COMPROMISO DE TODOS" 2016-2019
CAPITULO III EJE ESTRATÉGICO 3: MEDIO AMBIENTE Y HABITAT SUSTENTABLE
SECTOR: SERVICIOS PÚBLICOS DOMICILIARIOS – APSB
PRODUCTO ASOCIADO 3.32.2. ALCANTARILLADO
METAS:
3.32.2.437. Construir tramos de colectores en la zona urbana del Municipio

Lineamientos Plan Estratégico Serviciudad 2016-2021
PERSPECTIVA: INVERSIÓN Y FINANCIERA
SERVICIO: ALCANTARILLADO
OBJETIVO ESTRATEGICO: Tratar las aguas residuales generadas en el municipio de Dosquebradas

CODIGO BPIM 2010661700007

tipo de obra	contrato y objeto	fuelle	vr rp	vr pago
construcción tramos de colector cañaveral	contrato cf-165-2019 para la construcción del interceptor cañaveral desde la camara cf62 hasta la camara clvmd 30 (colector vibora), y obras complementarias entre cf 26 y clvmd 30, y su conexión al sistema vibora clv77 municipio de Dosquebradas.	rp	495,752,276	198,300,910
construcción tramos de colector cañaveral	contrato sf -167-2019 para la interventoría técnica, administrativa y financiera para la construcción del interceptor cañaveral desde la camara cf62 hasta la cámara clvmd 30 (colector vibora) y obras complementarias entre cf26 y clvmd 30 y su conexión al sistema vibora clv77, municipio de Dosquebradas. codigo suricata al124 interceptor cañaveral	rp	53,773,133	21,509,253
construcción tramos de colector cañaveral	contrato sf-168-2019 para la interventoría técnica, administrativa y financiera para la construcción del interceptor cañaveral desde la camara cf12 hasta la camara cf10 y las obras complementarias entre las camaras cf10 y cf21 municipio de dosquebradas. codigo suricata al124 interceptor cañaveral	rp	63,889,354	25,555,742
construcción tramos de colector cañaveral	contrato cf-169-2019 para ejecutar la construcción del interceptor extensión cañaveral desde la camara cf12 hasta la camara cf10, y obras complementarias entre las camaras cf10 y cf21 municipio de dosquebradas. codigo suricata al124 interceptor cañaveral	rp	793,337,912	317,335,165
construcción tramos de colector cañaveral	interventoría técnica, administrativa y financiera para la construcción del interceptor cañaveral desde la camara cf62 hasta la camara clvmd 30 (colector vibora), y obras complementarias entre cf 26 y clvmd 30, y su conexión al sistema vibora clv77, municipio de dosquebradas.codigo suricata al124	rp	-	
construcción tramos de colector frailes	contrato cf-158-2019 para la interventoría técnica administrativa y financiera para la construcción de obras civiles de la reposición, rehabilitación y expansión de redes de acueducto y alcantarillado, convenio interadministrativo con el municipio de dosquebradas.	rp	8,360,853	8,360,853
cxp conv 536-2016 construcción tramos colector frailes	cxp cancelacion saldo convenio-conv 536-2016 a la carder	sgp	2,841,737	2,841,737

cxp conv-536-2016 construcción tramos colector frailes	devolucion de valores correspondientes a rendimientos financieros de los convenios: 536-2016; convenio 568-2014, convenio 442 de 2017 y convenio 578-2014 acta de comite de conciliación eice serviciudad esp no. 025 del 29 de noviembre de 2019	car	2,051,691	2,051,691
cxp conv-1222-2017 gubernación-construcción tramos colector frailes	valor a reintegrarse por recursos no ejecutados segun informe financiero del convenio 1222 de octubre 13 de 2017 entre la gobernacion de risaralda y serviciudad esp.	rda	564,479	564,479
construcción tramos de colector montebonito	contrato de obra sf-125-2019 para construcción tramo de colector montebonito desde camara 15 hacia la camara 14, margen izquierda, barrio aurora baja, municipio dosquebradas. codigo suricata al 123	rp	58,193,226	58,193,226
construcción tramos de colector montebonito	adicion presupuestal para el contrato de obra civil no.sf-125-2019 que tiene por objeto: la construcción tramo de colector montebonito desde camara 15 hacia la camara 14 margen izquierda, barrio la aurora baja, municipio de dosquebradas.	rp	28,526,352	28,526,352
construcción tramos de colector montebonito	contrato cf-158-2019 para la interventoria tecnica administrativa y financiera para la construcción de obras civiles de la reposicion, rehabilitación y expansión de redes de acueducto y alcantarillado, convenio interadministrativo con el municipio de dsoquebrads.	rp	2,559,763	2,559,763
cxp conv-641-2017 (sgp) construcción tramos de colector montebonito	cxp 2018 reg 20190281 --cpx-2017 rp20180509 contrato de prestacion de servicios profesionales sf-106-2017 para interventoria tecnica administrativa y financiera para la revision actualizacion y ajustes diseños definitivos a las siguientes consultorias interceptor dosquebradas e interceptor ladera norte rio otun interceptor vibora e interceptor cañaveral y la obra cuyo objeto es interceptor vibora quebrada montebonito desde camara 12 a camara 24 margen izquierda del municipio	sgp	10,210,853	-
construcción tramos de colector vibora	contrato de obra cf-135-2019 para la construcción tramo colector vibora desde camara 93 a la camara 113, margen izquierda, municipio de dosquebradas. codigo suricata al117	rp	2,434,065,227	1,719,931,688
construcción tramos de colector vibora	contrato cf-139-2019 para la interventoria tecnica, administrativa y financiera para la construcción del colector vibora desde la camara 93 a la camara 113, margen izquierda, en el municipio de dosquebradas. codigo suricata al117	rp	193,729,215	141,910,165
cxp construcción tramos colector vibora	cxp tesoreria 2018 reg 20180700 del contrato de obra cf-121-2018 para construcción del interceptor quebrada vibora margen izquierda desde la camara 89 hasta la camara 93 del municipio de dosquebradas	rp	40,641,480	40,641,480
cxp construcción tramo colector vibora	cxp 2019 cdp 20190117 (adicion 2018 y con la cpx-2017 rp-20180442) contrato de obra cf-185-2017 para realizar la construcción del interceptor quebrada vibora margen izquierda desde la camara 33 hasta la camara 47 municipio de dosquebradas	rp	36,912,580	86,951,036
cxp construcción tramo colector vibora	cxp 2019 cdp 20190117 (adicion 2018 y con la cpx-2017 rp-20180442) contrato de obra cf-185-2017 para realizar la construcción del interceptor quebrada vibora margen izquierda desde la camara 33 hasta la camara 47 municipio de dosquebradas	rp	50,038,456	86,951,036
cxp construcción tramo colector vibora	cxp 2018 (reg 20180687) y reg adición (reg 20181002) contrato de prestación de servicios sf-113-2018 para interventoria tecnica administrativa y financiera para el seguimiento a las siguientes obras civiles: construcción del interceptor quebrada la vibira costado izquierdo de camara 89 a camara 93. reposicion de red de alcantarillado en el barrio los naranjos carrera 10a entre calle 50 a 51. rehabilitacion de red de alcantarillado en el barrio minuto de dios entre manzanas 5 y 12a . rehabilitacion de red de alcantarillado en el barrio buenos aires entre carrera 10a y carrera 10 con calle 40, tramos ubicados en el municipio de dosquebradas	rp	4,284,974	4,284,974

cxp construcción tramo colector vibora	cxp 2018 (reg 20180382) contrato de obra cf-086-2018 para la construcción del interceptor quebrada vibora margen izquierda desde la camara 83 hasta la camara 89 del municipio de Dosquebradas. (codigo suricata al 116)	rp	197,615,846	197,615,846
cxp construcción tramo colector vibora	cxp 2018 (reg 20180381) - contrato de prestacion de servicios profesionales sf-060-2018 para interventoria tecnica, administrativa y financiera a la construccion del interceptor quebrada vibora margen izquierda desde la camara 83 hasta la camara 89, del municipio de dosquebradas.	rp	7,738,815	7,738,815
cxp construcción tramo colector vibora	cxp 2018 reg 20180585 cxp-2017 rp-20180585 contrato de prestacion de servicios profesionales sf-188-2017 para la interventoria tecnica administrativa y financiera a la construccion interceptor quebrada vibora margen izquierda desde la camara 33 hasta la camara 47 municipio de dosquebradas. cxp-2017 rp-20180585 - contrato de prestacion de servicios profesionales sf-188-2017 para la interventoria tecnica administrativa y financiera a la construccion interceptor quebrada vibora margen izquierda desde la camara 33 hasta la camara 47 municipio de dosquebradas.	rp	41,073,743	-
cxp construcción tramo colector vibora	cxp 2018 reg 20180119-- contrato de prestacion de servicios sf-068-2018 para la interventoria tecnica, administrativa y financiera a la construccion del interceptor quebrada vibora margen izquierda desde la camara 77 hasta la camara 83, del municipio de dosquebradas.	rp	26,033,951	26,033,951
cxp construcción tramo colector vibora	cxp 2018 reg 20190227 reg 20180135 contrato de obra cf-085-2018 para la construccion del interceptor quebrada vibora margen izquierda desde la camara 77 hasta la camara 83, municipio dosquebradas (codigo suricata al 116)	rp	207,142,603	207,142,603
cxp construcción tramo colector vibora	cesión de saldo de contrato de willson yuber blandon al señor gonzalo alberto marin (contrato 188-2017) cxp 2018 (reg 20180784) adición presupuestal no.1 y proroga no.2 por sesenta (60) dias calendario al contrato de obra no.cf-188-2017 cuyo objeto consiste en la interventoria tecnica, administrativa y financiera a la construccion del interceptor quebrada vibora margen izquierda desde la camara 33 a la camara 47 del municipio de Dosquebradas.	rp	3,503,192	-
		propios	4,747,172,951	3,179,542,858
		sgp	13,052,590	2,841,737
		carder	2,051,691	2,051,691
		gobernación	564,479	564,479
		total	4,762,841,711	3,185,000,765

5.4.3. Proyecto Construcción de colectores de aguas residuales para las quebradas Dosquebradas, Amoladora, Tominejo y Ladera Norte del Rio Otún en Dosquebradas, Risaralda, Occidente

Lineamientos Plan de Desarrollo Municipal - "DOSQUEBRADAS COMPROMISO DE TODOS" 2016-2019
CAPITULO III EJE ESTRATÉGICO 3: MEDIO AMBIENTE Y HABITAT SUSTENTABLE
SECTOR: SERVICIOS PÚBLICOS DOMICILIARIOS – APSB
PRODUCTO ASOCIADO 3.32.2. ALCANTARILLADO
METAS:
3.32.2.437. Construir tramos de colectores en la zona urbana del Municipio

Lineamientos Plan Estratégico Serviciudad 2016-2021
PERSPECTIVA: INVERSIÓN Y FINANCIERA
SERVICIO: ALCANTARILLADO
OBJETIVO ESTRATEGICO: Tratar las aguas residuales generadas en el municipio de Dosquebradas

CODIGO BPIM 2014661700009

contrato	contratista	objeto	fuelle	contrato	vr rp	pagos
colector ladera norte rio otun						
84/2018	MORRIONSON LAM S.A.S	adición presupuestal y prorroga por 60 días al contrato de obre cf-084-2018 que tiene por objeto la construcción del interceptor ladera norte del rio otun desde la camara 01 hasta la cámara 30	rp	765,179,187.00	372,314,856	372,314,856
88/2018	INDECOM	adición presupuestal y prorroga sf-088-2018 por 90 días al contrato de servicios sf-088-2018 que tiene por objeto interventoria tecnica, administrativa y financiera para el seguimiento a la siguiente obra civil: construcción del interceptor ladera norte del rio otun desde la cámara 01 hasta la camara 30	rp	62.660.950	36,924,308	36,924,308
121/2019	MORRIONSON LAM S.A.S	contrato cf-121-2019 para ejecutar la obra del interceptor ladera norte otun desde la camara 30 hasta la camara 54, sin incluir la cm 30	rp	\$ 978,761,425.00	978,761,425	541,654,820
123/2019	GONZALO ALBERTO MARIN AGUIRRE	contrato de servicios sf-123-2019 para la interventoria tecnica administrativa y financiera para ejecucion del interceptor ladera norte otun desde la camara 30 hasta la camara 54, sin incluir la cm 30 municipio de dosquebradas.	rp	\$ 79,205,946.00	79,205,946	62.113.618
cxp colector ladera norte rio otun						
84/2018		cxp 2019 (cdp 20190104 y reg 201190074) del contrato de obra cf-084-2018 para la construcción del interceptor ladera norte del rio otún desde la cámara 01 hasta la cámara 30, del municipio de dosquebradas (código suricata al135)	rp	\$ 765,179,187.00	207,903,270	207,903,270
88/2018		cxp 2018 - contrato de prestación de servicios sf-088-2018 por la interventoria tecnica, administrativa y financiera para la construcción del interceptor ladera norte del rio otun desde la camara 01 hasta la camara 30 del municipio de dosquebradas. (codigo suricata al 135)	rp	62.660.950	\$ 4,579,419.00	\$ 4,579,419.00
					1,679,689,224	1,225.490.291

5.4.4. Proyecto Construcción de los colectores Interceptores de aguas residuales de las quebradas Gutiérrez, Miraflores, Molinos, Soledad, Manizales del Municipio De Dosquebradas

Lineamientos Plan de Desarrollo Municipal - "DOSQUEBRADAS COMPROMISO DE TODOS" 2016-2019
CAPITULO III EJE ESTRATÉGICO 3 : MEDIO AMBIENTE Y HABITAT SUSTENTABLE
SECTOR: SERVICIOS PÚBLICOS DOMICILIARIOS – APSB
PRODUCTO ASOCIADO 3.32.2. ALCANTARILLADO
METAS :
3.32.2.437.Construir tramos de colectores en la zona urbana del Municipio

CODIGO BPIM 2010661700007

Lineamientos Plan Estratégico Serviciudad 2016-2021
PERSPECTIVA: INVERSIÓN Y FINANCIERA
SERVICIO: ALCANTARILLADO
OBJETIVO ESTRATEGICO: Tratar las aguas residuales generadas en el municipio de Dosquebradas

COMPONENTE DE COLECTOR

contrato	contratista	objeto	fuelle	contrato	vr rp	pagos
165/2017	Jhon Jaime Cataño Henao	cxp construcción de tramos colector Miraflores cxp 2018 (reg 20190136) (cxp rp 20180406) adición (reg 20180590) y contrato de prestación de servicios profesionales cf-165-2017 para realizar la interventoría técnica, administrativa y financiera para la construcción de los interceptores quebrada Frayles desde la cámara crf-01 a cámara crf-18 y desde cámara crf-115 a cámara crf-122 (estabilización muro sector la castilla), interceptor quebrada monte bonito desde cámara 26 a cámara 35 margen derecha, interceptor quebrada soledad cm 6 a cm 12, cm 14 a cm 18, cm 19 a cm 22, cm 47 a cm 53 y cm 54 a cm 55 e interceptor quebrada miraflores de cm 1 a cm 16, cm 17 a cm 26 y cm 37 a cm 40	rp			
165/2017	Jhon Jaime Cataño Henao	cxp construcción de tramos colector soledad cxp 2018 (reg 20190136) (cxp rp 20180406) adición (reg 20180590) y contrato de prestación de servicios profesionales cf-165-2017 para realizar la interventoría técnica, administrativa y financiera para la construcción de los interceptores quebrada frayles desde la cámara crf-01 a cámara crf-18 y desde cámara crf-115 a cámara crf-122 (estabilización muro sector la castilla), interceptor quebrada monte bonito desde cámara 26 a cámara 35 margen derecha, interceptor quebrada soledad cm 6 a cm 12, cm 14 a cm 18, cm 19 a cm 22, cm 47 a cm 53 y cm 54 a cm 55 e interceptor quebrada miraflores de cm 1 a cm 16, cm 17 a cm 26 y cm 37 a cm 40	rp		\$ 0	0
					\$ 0	0

5.4.5. Proyecto Estudios y Diseños para la construcción del sistema de Alcantarillado de Serviciudad de Dosquebradas Risaralda Occidente

Lineamientos Plan de Desarrollo Municipal - "DOSQUEBRADAS COMPROMISO DE TODOS" 2016-2019
CAPITULO III EJE ESTRATÉGICO 3 : MEDIO AMBIENTE Y HABITAT SUSTENTABLE
SECTOR: SERVICIOS PÚBLICOS DOMICILIARIOS – APSB
PRODUCTO ASOCIADO 3.32.2. ALCANTARILLADO
METAS :
3.32.2. 438.Elaborar Estudios y Diseños para la construcción de obras del sistema de alcantarillado de SERVICIUDAD ESP

Código BPIM : 2014661700010

Lineamientos Plan Estratégico Serviciudad 2016-2021
PERSPECTIVA: INVERSIÓN Y FINANCIERA
SERVICIO: ALCANTARILLADO
OBJETIVO ESTRATEGICO: Tratar las aguas residuales generadas en el municipio de Dosquebradas

COMPONENTE ESTUDIOS Y DISEÑOS

contrato	contratista	objeto	fuelle	contrato	vr rp	pagos
cxp conv-641-2017 (sgp) estudios y diseños para la construcción de obras del sistema de alcantarillado						
106/2017	Jhon Jaime Cataño Henao	cxp 2018 reg 20190281 ---cpx - 2017 rp20180509 contrato de prestación de servicios profesionales sf-106-2017 para interventoría técnica administrativa y financiera para la revision actualización y ajustes diseños definitivos a las siguientes consultorías interceptor Dosquebradas e interceptor ladera norte río otun interceptor vibora e interceptor cañaveral y la obra cuyo objeto es interceptor vibora quebrada Montebonito desde camara 12 a camara 24 margen izquierda del municipio	sgp	71.927.220	\$ 7,051,680	\$ -
119/2017	Consortio Diseños Interceptores Dosquebradas	cxp 2018 reg 20190282 -cpx- 2017 rp-20180508 contrato sf- 119-2017 consultoría para la revisión, actualización, ajustes y diseños definitivos a los interceptores de dosquebradas e interceptor ladera norte del río otun, interceptor vibora e interceptor cañaveral del municipio de Dosquebradas.	sgp	\$ 419,062,070	\$ 125,718,620	\$
					\$ 132,770,300	\$



SERVICIUDAD ESP
 Empresa Industrial y Comercial del Estado
 NIT. 816.001.609-1
 NUIR 1-661700002

5.4.6. Proyecto de gestión del riesgo en el suministro de los servicios de acueducto y alcantarillado, prestados por Serviciudad en el municipio de Dosquebradas Risaralda

Lineamientos Plan de Desarrollo Municipal - "DOSQUEBRADAS COMPROMISO DE TODOS" 2016-2019
CAPITULO III EJE ESTRATÉGICO 3 : MEDIO AMBIENTE Y HABITAT SUSTENTABLE
SECTOR: SERVICIOS PÚBLICOS DOMICILIARIOS – APSB
PRODUCTO ASOCIADO 3.32.1. ACUEDUCTO
PRODUCTO ASOCIADO 3.32.2. ALCANTARILLADO
METAS :
3.32.1.429. Ejecutar actividades del plan de emergencia y contingencia de SERVICIUDAD E.S.P. para el servicio de acueducto.
3.32.2.439. Ejecutar actividades del plan de emergencia y contingencia de SERVICIUDAD E.S.P. para el servicio de ALCANTARILLADO.

CODIGO BPIM 2009661700014

Lineamientos Plan Estratégico Serviciudad 2016-2021
PERSPECTIVA: INVERSIÓN Y FINANCIERA
SERVICIO: ACUEDUCTO – ALCANTARILLADO
OBJETIVO ESTRATEGICO: Implementar acciones encaminadas a la gestión del riesgo para acueducto
OBJETIVO ESTRATEGICO: Implementar acciones encaminadas a la gestión del riesgo para alcantarillado
PERSPECTIVA: INNOVACIÓN Y GENERACIÓN DE VALOR
OBJETIVO ESTRATEGICO: Llevar a cabo estrategias que permitan garantizar la continuidad del negocio

contrato y objeto	fuelle	vr rp	vr pago
contrato de obra cf-122-2019 para obra civil para la recuperacion para la continuidad del colector frayles en el sector mirador de santa monica frente a la manzana 2 y manzana 4 municipio de dosquebradas.	rp	133,799,865	133,799,865
cancelacion de factura #m-342 del suministro de concreto premezclado mr-50 ac 24h. por reposición de tubería de alcantarillado en mal estado que habia generado socavación de terreno presentando un riesgo inminente a la estructura del pavimento. codigo suricata al153 pago directo.	rp	5,963,280	5,963,280
cancelamos factura fv-92 por la siembra y suministro de 15 chusquines de guadua entre 90 cms. y 1 metro para zona forestal protectora en el sector donde se construyó el descole el minuto de dios y 21 chusquines de guadua entre 90 cms y un metro para zona forestal protectora junto al conjunto residencial molivento.	rp	598,217	598,217
cancelamos factura no.m-354 por el suministro de concreto premezclado mr-50 ac 24h por reposición de red de alcantarillado en el barrio la pradera. pago directo.	rp	4,472,460	4,472,460
contrato de obra civil sf-146-2019 para la rehabilitación de la red de alcantarillado en el barrio campestre b calle 16 entre carreras 2 y 2a municipio de dosquebrads. codigo suricata al153	rp	-	-

contrato sf 146 de 2019 (contrato cedido) de obra civil para la rehabilitación de la red de alcantarillado en el barrio campestre b calle 16 entre carreras 2 y 2a municipio de Dosquebradas. codigo suricata al153	rp	50,656,563	50,500,327
contrato sf-180-2019 para estudios y diseños para la rehabilitación y mitigación de riesgos en el colector frailes, sector de la cancha Saturno, sector Montebonito-la castilla, sector los cerezos cámaras 98 a 102 y sector areneros, en el municipio de Dosquebradas. código suricata al152	rp	68,469,056	27,387,622
cxp 2018 reg 20190104 - cxp-2017 rp-20180730 por contrato de obra civil cf-183-2017 tendiente a la estabilización talud aledaño a los barrios bellavista y altos de camilo torres en el municipio de Dosquebradas (según convenio interadministrativo carder-serviciudad-)	car	31,072,880	31,072,880
valor correspondiente a consignación a la carder por rendimientos financieros de cuenta de ahorros número 24078747810, la cual manejaba recursos del convenio numero 442 y que fue cancelado por liquidación del mismo.	car	14,990	14,990
devolucion de valores correspondientes a rendimientos financieros de los convenios: 536-2016; convenio 568-2014, convenio 442 de 2017 y convenio 578-2014 acta de comite de conciliación eice Servicios de agua y saneamiento no. 025 del 29 de noviembre de 2019	car	639,212	639,212
devolucion de valores correspondientes a rendimientos financieros del convenio: 471-2017; acta de comite de conciliación eice servicios de agua y saneamiento no. 025 del 29 de noviembre de 2019	car	10,328	10,328
		295,696,852	254,459,182



SERVICIUDAD ESP
 Empresa Industrial y Comercial del Estado
 NIT. 816.001.609-1
 NUIR 1-661700002



5.4.7. Semáforo de cumplimiento con relación Plan de Desarrollo 2016-2019

ALCANTARILLADO	Und Med	Cant	Acumulado 2016, 2017, 2018, 2019		
			CANT	Eficacia	Pesos
3.32.2.434. Expansion	Metro lineal	1,584	2381.85	150.4%	1,104,232,500
3.32.2.435. Restitucion	Metro lineal	2,693	6098.62	226.5%	2,631,595,964
3.32.2.436. Rehabilitacion	Metro lineal	1,362	1510.53	110.9%	1,724,185,752
3.32.2.437. colectores	Metro lineal	12,238	12238.49	100.0%	15,805,329,556
3.32.2.438. Estudios y Diseños	actividades	2	4.00	200.0%	343,689,979
3.32.2.439. Riesgo	actividades	5	5.00	100.0%	1,007,257,354
			20,158		22,616,291,105

5.4.8. Cifras financieras desde año 2016 hasta 2019

PLAN DE DESARROLLO 2016-2019		EJECUTADO 2016,2017, 2018, 2019							Total por Meta
SERVICIO DE ALCANTARILLADO		Recursos Pago Tesoreria \$\$\$ ejecutado							
Metas Producto Asociadas al Resultado	Propios Servic	Propios C x p	sgp	SGP C X P	CARDER	c x p CARDER	Gobernacion		
3.32.2.434. Expansion	546,377,871	557,854,629	-	-	-	-	-	1,104,232,500	
3.32.2.435. Restitucion	1,707,123,382	924,472,582	-	-	-	-	-	2,631,595,964	
3.32.2.436. Rehabilitacion	962,765,366	761,420,386	-	-	-	-	-	1,724,185,752	
3.32.2.437. colectores	7,956,223,981	1,934,886,066	1,380,172,659	1,087,868,248	-	527,959,161	2,918,219,441	15,805,329,556	
3.32.2.438. Estudios y Diseños	-	-	315,652,354	28,037,625	-	-	-	343,689,979	
3.32.2.439. Riesgo	548,633,463	7,293,558	-	-	159,802,973	291,527,360	-	1,007,257,354	
Subtotales	\$ 11,721,124,063	\$ 4,185,927,221	\$ 1,695,825,013	\$ 1,115,905,873	\$ 159,802,973	\$ 819,486,521	\$ 2,918,219,441	\$ 22,616,291,105	
Total		70%	7%	5%	1%	4%	13%	100%	



SERVICIUDAD ESP
Empresa Industrial y Comercial del Estado
NIT. 816.001.609-1
NUIR 1-661700002



5.5. SERVICIO DE ASEO

El municipio de Dosquebradas cuenta con un esquema de prestación de servicio de aseo municipal para las actividades de recolección de residuos sólidos, barrido de calles, limpieza urbana, corte de césped, poda de árboles y lavado de áreas públicas; sujeto a la normatividad que ha establecido la CRA, la SSPD, el MVCT y demás entidades de regulación del estado, las cuales estipulan que la prestación del servicio de aseo, debe hacerse en condiciones óptimas y a precios justos. Además de lo anterior un esquema regional para la prestación del servicio de disposición final en el relleno sanitario La Glorita

Las labores de Recolección, transporte y disposición final de residuos sólidos ordinarios, barrido y limpieza de vías y áreas públicas, corte de césped, poda de árboles y lavado de áreas públicas, de conformidad con la normatividad expedida por la CRA, las ha venido prestando SERVICIUDAD, en la zona urbana del Municipio de Dosquebradas, siendo la última estructura tarifaria aplicada por la Empresa, la estipulada por la CRA en la Resolución 720 de 2015, la cual determina un régimen de calidad y de descuentos a favor de los suscriptores y en detrimento de las personas prestadoras, asociado al nivel de cumplimiento y definido bajo el concepto de integralidad de la tarifa.

Se adjunta en medio digital, informe detallado elaborado por Norma Londoño Contratista de Apoyo al servicio de Aseo

5.6. EJECUCION PLAN DE ACCION 2019 - SERVICIO DE ASEO

<ul style="list-style-type: none"> • Lineamientos Plan Estratégico Serviciudad 2016-2021 • PERSPECTIVA: INVERSIÓN Y FINANCIERA • SERVICIO: ASEO • OBJETIVO ESTRATEGICO: Renovar la flota de los vehículos recolectores para mejorar la prestación del servicio • OBJETIVO ESTRATEGICO: Comprar y renovar los equipos y maquinaria para la prestación adecuada del servicio de aseo
--

Ejecutado de Enero a Junio de 2019

contrato	contratista	objeto	fuentes	contrato	vr rp	pagos
inversiones complementarias servicio de aseo						
53/2019	CODIESEL S.A	contrato cf-053-2019 para adquisición de dos (2) chasis con motor para vehículo recolector de 25 yardas cubicas para optimizar el parque automotor de la empresa de servicios públicos domiciliarios	rp	\$ 524,000,000	\$ 524,000,000	\$ 524,000,000
63/2019	FANALVA S.A.S	contrato cf-063-2019 para la adquisición de dos (2) cajas compactadoras de 25 yardas cubicas cada una para optimizar el parque automotor de la empresa de servicios públicos domiciliarios de Dosquebradas Serviciudad esp.	rp	\$ 304,300,000	\$ 304,300,000	\$ 304,300,000
corte de cesped - poda de arboles						
52/2019	EMAS S.A. ESP	contrato cf-052-2019 para prestación de servicios para realizar en el municipio de Dosquebradas el mantenimiento de zonas verdes, plateo, bordeo, corte de césped a 5 cms.remosión de especies vegetales, recolección de material sobrante, fumigación, retiro manual de malezas, poda de arboles de tipo preventivo realce, altura y laterales, suministro de bolsas para recolección y traslado de las mismas a destino final.	rp	\$ 1,370,673,872	\$ 1,370,673,873	\$ 801,740,027
		adición al contrato cf-052-2019 de prestación de servicios que tiene por objeto la prestación de servicios para realizar en el municipio de dosquebradas el mantenimiento de zonas verdes ,plateo, bordeo, corte de cesped a 5 cm, remocion de especies vegetales recoleccion de materiales sobrante, fumigacion, retiro manual de malezas, poda de arboles de tipo preventivo,realce, altura y laterales, suministro de bolsas para recoleccion y traslado de las mismas a destino final.			\$ 45,906,784	
					\$ 2,244,880,657	\$ 1,630,040,027



5.6.1. Cifras financieras Aseo

2018		
INVERSION EN ASEO		
INVERSION	Fuente de Financiación	Vr Pago Tesorería
Dispositivos de transporte Barredoras	Propios	3,300,000
Carros papeleros	Propios	16,065,000
Barredora de Empuje	Propios	22,799,398
Carros Recolectores	Propios	729,523,575
-		771,687,973
2019		
INVERSION EN ASEO		
INVERSION	Fuente de Financiación	Vr Pago Tesorería
Chasis para vehículo recolector	Propios	524,000,000
Cajas Compactadoras	Propios	304,300,000
Limpieza Urbana - Mantenimiento de Zonas Verdes	Propios	411,196,643
-		1,239,496,643
	2018-2019	2,011,184,616

5.6.2. Resumen inversiones a 2019 – Aseo

- 6 barredoras de empuje
- 45 carros papeleros
- 4 vehículos de recolección de aseo – 3 de 25 Y3 y 1 de 17 YD 3

5.7. EDUCACION A LA CIUDADANIA

Informa el Dr. Mauricio Rodas Subgerente Comercial y de Mercadeo, que las estrategias desarrolladas fueron las siguientes:

Informa el Dr. Mauricio Rodas Subgerente Comercial y de Mercadeo, lo siguiente:

Serviciudad lleva a cabo de maneja anual Jornadas de Educación a la Ciudadanía, y diferentes estrategias enmarcadas, en sensibilizar a los usuarios en el manejo adecuado de residuos solidos

Mi Dosquebradas Limpia es la campaña institucional encaminada a capacitar sobre los servicios Públicos Domiciliarios prestados por la empresa, tendiente a promover una cultura y conciencia ambiental en el buen manejo de los servicios públicos domiciliarios de acueducto, alcantarillado y aseo de acuerdo a los programas institucionales y en cumplimiento a la normatividad existente (decreto 1077 de 2015 y la resolución CRA 720 de 2015). En este programa se desarrollan las temáticas del uso eficiente y ahorro del agua, manejo responsable de vertimientos y disposición adecuado de residuos, además de la importancia del reciclaje y el servicio de aprovechamiento

Es la campaña líder de responsabilidad social empresarial, con la que se llegó a escuelas, colegios, empresas y comunidad en general, para capacitar acerca del buen manejo de residuos sólidos. “Reducir, reutilizar y reciclar”, es la consigna

Se han realizado, además, con aliados estratégicos, campañas de reciclaje, en las cuales, a través del arte, aprendemos a reciclar, por ejemplo, se han elaborado instrumentos musicales con material reciclado, cabe resaltar que se han enfocado estas campañas en los niños.

Con el apoyo de contratista se implementó estrategia de elaboración y difusión masiva en redes sociales de videos didácticos, dirigido a todos los servicios y abordando todos los temas importantes para crear consciencia y cultura ciudadana.

Concurso para incentivar el pago oportuno: Se está realizando concurso denominado “Con Serviudad pagar su factura a tiempo si paga”. Hemos entregado a la fecha 45 regalos a pagadores oportunos de la factura que han participado. Premiando de esta manera la puntualidad.

Videos Educativos: Con el apoyo de contratista se implementó estrategia de elaboración y difusión masiva en redes sociales de videos didácticos, dirigido a todos los servicios y abordando todos los temas importantes para crear consciencia y cultura ciudadana.

total usuarios capacitados			
2016	2017	2018	2019
2000	5000	6180	5000

CAMPAÑA INSTITUCIONAL - "MI DOSQUEBRADAS LÍMPIA"

Año 2016 capacitamos 2000 usuarios-contrato 097 de 2016
Año 2017 capacitamos 5000 usuarios- contrato 061 de 2017

REGISTRO FOTOGRÁFICO DE LAS CAPACITACIONES



AÑO 2018

Durante el año 2018 se suscribió contrato 075 DE 2018.

JORNADA CAPACITACIONES CONTRATO 075 DE 2018

LUGAR DE CAPACITACIÓN	No. USUARIOS
Institución Educativa Enrique Millán Rubio	163
Institución Educativa Fabio Vázquez Gutiérrez	294
Comuna Dos: Barrio Frailes	4
Comuna Seis: Barrio Villa del Campo	23
Comuna Cinco: Barrios Villa Fany-Cámbulos-Valer	31
Conjunto Residencial Cerrado Ópalo	14
Colegio Salesiano	543
Barrio Santa Isabel (Mi Dosquebradas Limpia)	88
Grupo de Tercera Edad (Campestre A)	44
Comuna 3, Barrio Campestre B (Mi Dosquebradas Limpia)	33
Barrio Camilo Torrez Plan 3 (Mi Dosquebradas Limpia)	8
Institución Educativa Agustín Nieto Caballero (Frailes)	625
Institución Educativa Cristo Rey	178
Institución Educativa Cristo Rey	185
Cafezan	20
Mi Dosquebradas Limpia Barrio La Pradera	14
Mi Dosquebradas Limpia Barrio Buenos Aires	14
Adultos Mayores Comuna 2	55
Adultos Mayores Comuna 3	83
Adultos Mayores Comuna 8	69
Adultos Mayores Comuna 9	70
Adultos Mayores Comuna 10	38
Peatonal Barrio Villa Fany	21
Centro del Adulto Mayor	332
Institución Educativa Cristo Rey	1024
Barrio Frailes	60
Mi Dosquebradas Limpia, Comuna 2	112
Institución Educativa Agustín Nieto Caballero	289
Institución Educativa Enrique Millán Rubio	183
Institución Educativa María Auxiliadora	437
Institución Educativa Bernardo López Pérez	1126
TOTAL CAPACITADOS	6180

REGISTROS FOTOGRÁFICOS DE LAS CAPACITACIONES AÑO 2018



AÑO 2019

Durante el año 2019 se suscribió contrato 079 DE 2019. Y se llevo a cabo:

UNIDAD RESIDENCIAL LOS JUNCOS	46
BARRIO LARA BONILLA	25
COLEGIO SALESIANO PERSONAL ADMINISTRATIVO)	30
BARRIO INQUILINOS	72
COMERCIANTES EXTERNOS POSTOBON	19
BARRIO LA RAQUELITA	26
BARRIO LA GRACIELA	15
BARRIO LAS ACACIAS	66
ENVIA (EMPRESA)	75
COLEGIO PABLO SEXTO	657
INSTITUCION EDUCATIVA POPULAR SALESIANO	599
CENTRO COMERCIAL EL PROGRESO	17
	1647

REGISTROS FOTOGRÁFICOS DE LAS CAPACITACIONES AÑO 2019 :

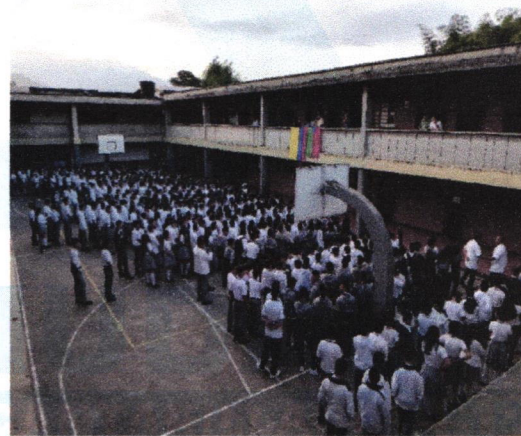
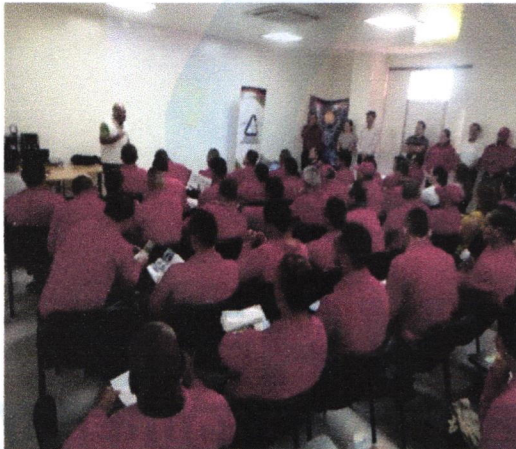



6. CONTRATACION

6.1. BASE DE DATOS CONTRATOS

Sobre los contratos suscritos en el Área de Contratos de Serviciudad del año 2016 al 2019, se tiene el siguiente consolidado:

Consolidado Contratación del año 2016 a Nov 5 de 2019								
Vigencia	Anulados	Prestación de Servicios	Obra	Interventoría	Suministro	Compraventa	Consultoría	
2016	3	88	26	3	24	1	0	145
2017	2	102	40	4	40	0	8	196
2018	3	98	14	9	27	1	0	152
2019	1	92	24	4	25	9	1	156

Se anexa archivo en Excel denominado "Radicadores 2016_2017_2018_Nov 2019"

6.2. BANCO DE PROVEEDORES DE SERVICIUDAD

En la página web de Serviciudad se encuentra en el link:

<http://www.serviciudad.gov.co/ws/index.php/atencion-al-usuario/proveedores/registro-de-proveedores>

La siguiente información para consulta de toda la comunidad.

ASPECTOS GENERALES SOBRE LA INSCRIPCIÓN

La inscripción en el Registro de Proveedores es un trámite necesario para participar en los procesos de contratación que adelante SERVICIUDAD. Los interesados deben adjuntar el formulario y documentos de soporte requeridos y hacerlos llegar a las oficinas de SERVICIUDAD (Av. Simón Bolívar Nro 36-44 Centro Administrativo Municipal CAM - Piso 1 Entrada Posterior) Dosquebradas, Risaralda, y enviar una copia escaneada al correo electrónico tecplaneacion@serviciudad.gov.co

OBJETIVOS DEL REGISTRO DE PROVEEDORES

El registro de proveedores de bienes y servicios de SERVICIUDAD tiene los siguientes Objetivos:

- Recibir, evaluar, verificar, registrar y sistematizar la información de aquellos interesados en ser proveedores.
- Facilitar los procesos de selección y contratación a partir de la clasificación y calificación de los proveedores, de acuerdo con los criterios establecidos por SERVICIUDAD.
- Mantener actualizada la información aportada por los proveedores y contratistas, de acuerdo con las directivas establecidas por el SERVICIUDAD.



SERVICIUDAD ESP

Empresa Industrial y Comercial del Estado
NIT. 816.001.609-1
NUIR 1-661700002

Se clasifican en el siguiente tipo de Proveedores:

- Materiales y Suministro
- Mantenimiento equipos Hardware
- Obras civiles Consultoria
- Servicio Laboratorio Calibracion
- Apoyo de Personal
- Disposicion Final
- Agua potable

Se adjunta en medio digital en archivo de excel, la base de datos de proveedores de Serviciudad.

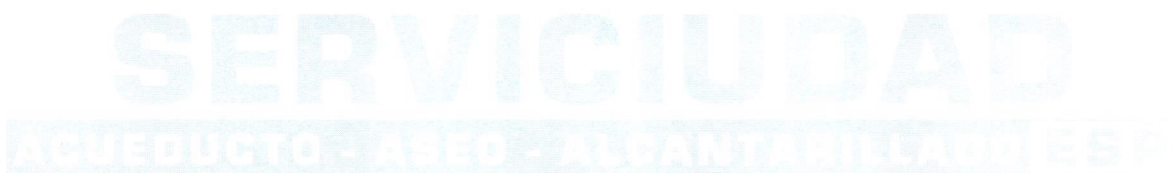

7. COMITES - REGLAMENTOS Y MANUALES

7.1. COMITÉS SERVICIUDAD ESP

COMITÉ	RESOLUCIÓN	OBJETO	ÁREA RESPONSABLE	ACTIVIDAD	SESIONES AÑO	SESIONES REALIZADAS	CONTINUIDAD
Comité Financiero	Resolución 004 de Enero 4 de 2017	Creación y conformación del Comité Financiero de Serviciudad como órgano asesor en las políticas de manejo presupuestal, financiero y de la planificación de la empresa	Subgerencia Administrativa y Financiera. Preside: Subg. Financiera	X	12		SI
Comité de Control de Pérdidas	Resolución No 277 de Julio 10 de 2017	Supervisar la elaboración de un plan de trabajo que ajuste a la necesidades de la empresa tendiente a la disminución de las pérdidas físicas y comerciales de la prestación del servicio de acueducto	Subgerencia Técnica y Operativa Preside: Gerente	X	12		SI
Mesa Técnica de Calidad del Agua	Resolución 030 de Enero 20 de 2017- Res 395 de agosto de 2019 modifica # sesiones	Establecer mecanismos y procedimientos que contribuyan con la buena gestión y permitan tener información oportuna para el control e intervención sobre nuestro sistema de acueducto y faciliten la toma de decisiones para garantizar la mejor calidad de agua a nuestros usuarios.	Profesional Especializado de Redes en Acueducto Preside: Subg. Técnico y Operativo	X	12		SI
Comité de Convivencia Laboral	Resolución 233 de Mayo 30 de 2017	Proteger a los trabajadores contra los riesgos psicosociales que afectan la salud en los lugares de trabajo	Subgerencia Administrativa y Financiera Preside: Subg. Planeación.	X	4		SI
Comité de Seguridad Vial	Resolución 246 de Junio 6 De 2017	Plantear, Diseñar, implementar y medir las acciones que permitan generar conciencia entre el personal y lograr los objetivos a favor de la seguridad vial en la empresa y la vida cotidiana de sus integrantes	Tecnico Parque Automotor Preside:??	X	2		SI
Comité de Cartera	Resolución 255 de Junio 16 de 2017	Consolidar el estado real de la cartera de la empresa y determinar las estrategias a seguir para su recuperación rotación.	Subgerencia Comercial y de Mercadeo. Preside: Subgerente Comercial.	X	12		SI

Comité de Gerencia	Resolución 267 de Agosto 9 de 2016	Formulación, revisión, y seguimiento de los planes, las políticas, los objetivos y metas establecidas por la entidad.	Gerencia	X	24		SI
Comité de Fuentes Alternas de Abastecimiento de Agua	Resolución 361 de Noviembre 18 de 2016	Iniciar los trámites para disponer de un sistema de Aprovechamiento de agua que satisfaga las necesidades de los habitantes del Municipio de Dosquebradas.	Subgerencia Técnica y Operativa	X	No es clara ,dice todos los jueves	-	Se sugiere eliminar este comité porque ya cumplió su objetivo.
Comité de Ética y Gobierno	La Resolución 013 de Enero 13 de 2015, lo menciona...	Fortalecer la cultura del comportamiento ético con los servidores públicos	Control Interno de Gestión.	X	?	-	No, pues haría parte del Comité Control Interno Institucional D 1499 de 2017
Comité de Bajas Bienes	Resolución 012 de Enero 13 de 2015	Adoptó el Manual de Procedimiento para el Manejo y Control Administrativo de los Bienes de propiedad de Serviuidad ESP.	Subgerencia Administrativa Financiera y Preside: Subg. Administrativa Financiera	X	2		SI
Comité de Conciliación	Resolución 262 de Septiembre 22 de 2014	Sede de estudio, análisis y formulación de políticas sobre prevención del daño antijurídico y defensa de los intereses de la empresa y procedencia de los mecanismos alternativos de solución de conflictos MASC	Gerencia	X	24		SI
Comité de Control Interno	Resolución 248 de Agosto 27 de 2014	Actualización del modelo estándar de control interno MECI de acuerdo al decreto 943 de 2014	Subgerencia Administrativa Financiera y Preside: Delegado Alta Dirección (Subg. Planeación).	X	2		SI, se transforma en el Comité Interno Institucional MIPG
Comité Interno de Archivo	Resolución 300 de Octubre 29 de 2014	Asesorar a la alta dirección de la entidad en materia archivística y de gestión documental, definir las políticas, los programas de trabajo y los planes relativos a la función archivística institucional, de conformidad con la Ley 594 de 2000 y demás normas reglamentarias.	Subgerencia Administrativa Financiera. Preside: Subg. Financiera	X	No dice		SI
Comité Técnico de Saneamiento Contable	Resolución 149 de Mayo 19 de 2014	Asesorar al gerente de la empresa o a la Junta Directiva, en la determinación de las políticas, montos objeto de depuración y procedimientos que sobre saneamiento contable deben cumplir las entidades.	Subgerencia Administrativa Financiera. Preside: Subg. Financiera	X	Cuando se necesite		SI



SERVICIUDAD ESP
 Empresa Industrial y Comercial del Estado
 NIT. 816.001.609-1
 NUIR 1-661700002

Comité de Elaboración del Plan de Capacitaciones e Incentivos	Resolución 139 de Abril 29 de 2013	Elaboración capacitación anual para los funcionarios de la empresa	Secretario General-Subgerencia Financiera - Administrativa	<u>X</u>	<u>No dice</u>		No,pues haría parte del Comité Interno Institucional D 1499 de 2017
Comité de Beneficios Educativos	Resolución 174 de Abril de 2018	Otorgar beneficios económicos educativos a los servidores públicos de serviciudad ESP de acuerdo al plan anual de capacitación e incentivos, adoptado por la empresa y el cual es parte integral de la presente resolución.	Profesional de Talento Humano	<u>X</u>	<u>2</u>		No ,pues haría parte del Comité Interno Institucional D 1499 de 2017
Comité de Costos	Resolución 159 de 2004 De acuerdo a la ley 142 de 1994 y decreto 548 de 1995	Depuración de la información de los costos y gastos, asignados y distribuidos a cada servicio	Subgerencia Administrativa y Financiera	<u>X</u>	No dice		No,pues haría parte del Comité Financiero
Comité del Copasst	No tiene Acto Administrativo			X	12		SI
Comité Empresarial de Gestión del Riesgo de desastres	Resolución 288 de junio de 2017	Se adopta el Plan de Emergencia y contingencia en los servicios acueduto,alcantarillado y aseo de serviciudad y Se crea y se le dan funciones al Comité de gestión del Riesgo de desastres.	Subgerencia Técnica y Operativa con Subgerencia	<u>X</u>	2		SI
TOTAL COMITES CREADOS				18			

COMITES
 ACTIVOS: 14 77.78%
 COMITES
 INACTIVOS: 4 22.22%



SERVICIUDAD ESP
Empresa Industrial y Comercial del Estado
NIT. 816.001.609-1
NUIR 1-661700002

7.2. COMITES EXTERNOS

Subgerencia de Planeación asiste:

1-Comité Estratificación Municipal: Obligación asistir a las sesiones de trabajo que convoca la Secretaría de Planeación Municipal. La presidencia del comité se rota entre los delegados de la comunidad y los prestadores de servicios públicos, pero una vez definida la presidencia del comité por periodo de un año, la veeduría del comité la ejerce la representación de comunidad o prestadores de servicios que no tenga la presidencia del mismo.

Obligación de los prestadores de servicios públicos:

Cancelar el valor del concurso económico establecido en la ley y calculado por la oficina de Planeación Municipal y participar en la conceptualización del presupuesto de gastos del comité.

2-Comité del Plan de Gestión Integral de Residuos Sólidos PGIRS: Es convocado por la Secretaría de Desarrollo Agropecuario y Ambiental de Dosquebradas. En este Comité se definen las obligaciones de los prestadores en cuanto al Servicio de Aseo; las cantidades de actividad a realizar en Corte de Césped y poda de Árboles, Barrido y lavado de áreas públicas e instalación y mantenimiento de canastillas.

3-Comité Municipal de Gestión de Riesgo. Es convocado por la Oficina Municipal de Gestión del Riesgo y el Alcalde Municipal. Se debate y presenta los Planes de Contingencia y Emergencia del Municipio y de las Empresas prestadoras de Servicios Públicos.

4-Comité Municipal de Estadística: Es convocado por la Oficina de Planeación Municipal y en este se debate, analiza y consolida las cifras de Dosquebradas.

5-Comité Territorial de Modelo Integrado de Planeación y Gestión: Convocado por la Oficina de Planeación Municipal

7.3. Manuales y Reglamentos

- Manual de especificaciones técnicas para el diseño y la construcción de sistemas de acueducto, alcantarillado y aseo, se adjunta en medio digital.
- Manual de Cartera Por medio de la cual se reglamenta la cartera y se dictan otras disposiciones
- Manual de Ética y Buen Gobierno, se adjunta en medio digital
- Manual de Contratación de Serviciudad
- Manual de Funciones
- Manual de Interventoría
- Manual para la Toma, Preservación Y Transporte de Muestras de Agua de Consumo Humano, para Análisis de Laboratorio
- Reglamento Interno de Trabajo
- Manual de Identidad visual

8. PROCESOS JURÍDICOS

Informa la Secretaria General de la Empresa, lo siguiente:

8.1. Procesos Judiciales

N°	RADICAD O	DESPACHO	PROCESO	DESCRIPCIÓN DEL PROCESO	DEMANDA NTE	DEMANDAD O	PRETENSIONES	ESTADO	VALO R SENT ENCI A
1	66001-23-31-003-2008-00289-00	CONSEJO DE ESTADO	ACCIÓN CONTRACTUAL	INCUMPLIMIENTO CONTRATO DE CESIÓN N° 01 DE 2007 CON COOTRASOC	COOTRASOC	SERVICIUDAD ESP	\$ 908,727,317.00	Octubre de 2010 sentencia que declara ineptitud de la demanda. Junio de 200 Para sentencia de segunda instancia	
2	66001-33-33-001-2014-00319-00	JUZGADO PRIMERO ADTIVO PEREIRA	ACCIÓN CONTRACTUAL	SOLICITAN EL PAGO TOTAL DEL CONTRATO DE OBRA	ANDRÉS EDUARDO RUBIO DUQUE	SERVICIUDAD ESP	\$ 16,429,547.00	Para sentencia de primera instancia	
3	66001-33-33-002-2013-00048-00	JUZGADO SEGUNDO ADTIVO PEREIRA	REPARACIÓN DIRECTA	RECLAMAN PERJUICIOS POR LESIONES DEL DEMANDANTE EN CONSTRUCCIÓN DE OBRAS	JOSÉ OSPENHEIMERR VARIAS VALERO	MUNICIPIO DE DOSQUEBRADAS, SERVICIUDAD Y OTROS	\$ 1,328,111,400.00	Para sentencia de primera instancia	
4	66001-33-33-002-2017-00174-01	TRIBUNAL ADMINISTRATIVO DE RISRALDA	ACCIÓN POPULAR	SERVICIOS DE ACUEDUCTO Y ASEO EN AREA RURAL	DEFENSORÍA REGIONAL DEL PUEBLO	MUNICIPIO DE DOSQUEBRADAS, SERVICIUDAD Y OTROS	INDETERMINADAS	Fallo favorable en primera instancia para Serviciudad. Para sentencia de Segunda instancia	

5	66001-33-33-003-2016-00031-00	TRIBUNAL ADMINISTRATIVO DE RISARALDA. MP. JUAN CARLOS HINCAPIE MEJÍA	REPARACIÓN DIRECTA	SOLICITAN PAGO DE PERJUICIOS MATERIALES Y MORALES POR CAIDA EN UN ARBOL SOBRE UNA PERSONA	RODRIGO BETANCOU RT HENAO Y OTROS	MUNICIPIO DE DOSQUEBRADAS, SERVICIUDAD Y OTROS	\$ 474,000,000.00	Fallo favorable en primera instancia para SerVICIUDAD. Se encuentra en trámite de sentencia de Segunda instancia	\$ 281,559,440
6	66001-33-33-003-2009-00061-01	TRIBUNAL ADMINISTRATIVO DE RISARALDA	ACCIÓN POPULAR	ADECUACIONES SANITARIAS EN EL EDIFICIO DEL PALACIO DE JUSTICIA DE DOSQUEBRADAS	JAVIER ELIAS ARIAS IDARRAGA	SERVICIUDAD Y OTRO	INDETERMINADAS	Fallo favorable para las entidades. Se encuentra en trámite de sentencia de Segunda instancia	
7	66001-33-33-751-2014-00169-01	TRIBUNAL ADMINISTRATIVO DE RISARALDA - MP. DUFAY CARVAJAL CASTAÑEDA	REPARACIÓN DIRECTA	RECLAMAN PERJUICIOS MATERIALES Y MORALES POR FALLECIMIENTO DE TRES PERSONAS Y DAÑOS MATERIALES EN PREDIO RURAL PRIVADO	JUAN CARLOS GRISALES CARDENAS Y OTROS	MUNICIPIO DE DOSQUEBRADAS Y SERVICIUDAD	\$ 1,172,348,157.00	Fallo favorable para las entidades. Se encuentra en trámite de sentencia de Segunda instancia	
8	2012-00097-01	TRIBUNAL ADMINISTRATIVO DE RISARALDA MP. JUAN CARLOS MEJÍA HINCAPIE	ACCIÓN POPULAR	SOLICITAN CONSTRUCCIÓN DE BOX COULBERT EN CALLES 11 Y 11 A CON CARRERAS 20 Y 21 DEL BARRIO LA AURORA BAJA	MARIO QUICENO HERNANDEZ	SERVICIUDAD Y OTRO	INDETERMINADAS	Fallo favorable para las entidades en primera y segunda instancia. TERMINADO	\$ -

9	66001-33-33-001-2012-00081-01	TRIBUNAL ADMINISTRATIVO DE RISARALDA - MP.	ACCIÓN CONTRACTUAL	INCUMPLIMIENTO DE CONVENIO ENTRE DEMANDANTES Y DEMANDADOS	ASUL SA	INSTITUTO DE DESARROLLO MUNICIPAL IDM DE DOSQUEBRADAS Y SERVICIUDAD ESP	\$ 59,000,000.00	Fallo favorable en primera instancia para entidades, en trámite de segunda instancia	
10	66001-23-31-000-2010-00287-00	TRIBUNAL CONTENCIOSO ADTIVO DEL RISARALDA MP. JUAN CARLOS HINCAPIE MEJÍA	ACCIÓN POPULAR	OBRAS DE CONSTRUCCIÓN DE TRATAMIENTO DE AGUAS RESIDUALES PROVENIENTES DEL BARRIO PUEBLO SOL	FRANCISCO JAVIER RUIZ ROJAS	CARDER Y SERVICIUDAD ESP	INDETERMINADAS	Con sentencia condenatoria para entidades, pendiente de trámite en segunda instancia	INDETERMINADAS
11	66001-23-33-000-2014-00186-01	CONSEJO DE ESTADO. CP. ROBERTO AUGUSTO SERRATO VALDÉS	ACCIÓN POPULAR	OBRAS DE ACUEDUCTO Y ALCANTARILLADO EN EL BARRIO SAN GRAGORIO, A RAÍZ DE CONSTRUCCIÓN PLAN DE VIVIENDA LA RAQUELITA	DEFENSORIA REGIONAL DEL PUEBLO DE RISARALDA	SERVICIUDAD Y OTROS	INDETERMINADAS	Con sentencia condenatoria para entidades, para trámite en segunda instancia ante apelaciones presentadas. A despacho para trámite de segunda instancia	INDETERMINADAS
12	66001-33-33-002-2015-00215-01	TRIBUNAL ADMINISTRATIVO DE RISARALDA - MP. DUFAY CARVAJAL CASTAÑEDA	ACCIÓN POPULAR	SE PRETENDE DEMONTE DE IMÁGENES RELIGIOSAS EN LAS INSTALACIONES DE LA ADMINISTRACIÓN MUNICIPAL	DANIEL FELIPE VALENCIA QUINTERO, MARCO MARÍN Y OTRO	SERVICIUDAD Y OTROS	INDETERMINADAS	Proceso favorable a las entidades	TERMINADO
13	2018-00014-00	TRIBUNAL CONTENCIOSO ADTIVO DEL RISARALDA MP. JUAN CARLOS HINCAPIE MEJÍA	ACCIÓN POPULAR	CALIDAD DEL AGUA	PROCURADURÍA 28 JUDICIAL DEL MEDIO AMBIENTE	MPIO DE SANTA ROSA, CARDER, EMPOCABA y SERVICIUDAD	INDETERMINADAS	En etapa de pruebas.	

14	66001-23-33-000-2014-00264-01	CONSEJO DE ESTADO. MP SANDRA LISSET IBARRA VELEZ	NULIDAD Y RESTABLECIMIENTO DEL DERECHO	NULIDAD Y RESTABLECIMIENTO POR TERMINACIÓN DE RELACIÓN LABORAL	ROSABEL OLARTE DE ROMERO	SERVICIUDAD	INDETERMINADAS	Proceso favorable a la entidad. TERMINADO	\$ -
15	2008-00202-02	JUZGADO LABORAL DEL CIRCUITO DE DOSQUEBRADAS	CONDENA EN COSTAS EN PROCESO LABORAL	PROCESO ORDINARIO LABORAL POR DESPIDO	MIRYAM MESA	SERVICIUDAD	\$ 235,246,357.00	Sentencia condenatoria en recurso extraordinario de casación ante CSJ. TERMINADO	\$ 281,496,726.00
16	66170-31-05-001-2013-00023-00	JUZGADO LABORAL DEL CIRCUITO DE DOSQUEBRADAS	ORDINARIO DE UNICA INSTANCIA	ACREENCIAS LABORALES	MARIO CALDERÓN	TEMPORALM ENTE SAS Y SERVICIUDAD	\$ 63,000,000.00	PROCESO TERMINADO con conciliación	\$ 35,000,000.00
17	66170-31-05-001-2016-00164-00	JUZGADO LABORAL DEL CIRCUITO DE DOSQUEBRADAS	ORDINARIO DE UNICA INSTANCIA	ACREENCIAS LABORALES	JULIO CESAR SUAREZ DUQUE	TEMPORALM ENTE SAS Y SERVICIUDAD	\$ 19,306,343.00	PROCESO TERMINADO a favor de Serviciudad por desistimiento.	\$ -
18	66170-31-05-001-2016-00165-00	JUZGADO LABORAL DEL CIRCUITO DE DOSQUEBRADAS	ORDINARIO DE UNICA INSTANCIA	ACREENCIAS LABORALES	GLORIA INÉS MARTÍNEZ ESTRADA	TEMPORALM ENTE SAS Y SERVICIUDAD	\$ 5,000,000.00	PROCESO TERMINADO a favor de Serviciudad, por desistimiento.	\$ -
19	66170-31-05-001-2016-00165-00	JUZGADO LABORAL DEL CIRCUITO DE DOSQUEBRADAS	ORDINARIO DE UNICA INSTANCIA	ACREENCIAS LABORALES	LUÍS ENRIQUE DÍAZ RESTREPO	TEMPORALM ENTE SAS Y SERVICIUDAD	\$ 8,400,000.00	PROCESO TERMINADO con sentencia condenatoria	\$ 16,700,000.00
20	66170-31-05-001-2016-00167-00	JUZGADO LABORAL DEL CIRCUITO DE DOSQUEBRADAS	ORDINARIO DE UNICA INSTANCIA	ACREENCIAS LABORALES	ANA MARÍA CLAVIJO GARCIA	TEMPORALM ENTE SAS Y SERVICIUDAD	\$ 5,000,000.00	PROCESO TERMINADO a favor de Serviciudad por desistimiento.	\$ -
21	66170-31-05-001-2016-00168-00	JUZGADO LABORAL DEL CIRCUITO DE DOSQUEBRADAS	ORDINARIO DE UNICA INSTANCIA	ACREENCIAS LABORALES	JOSÉ DUVAN SALAZAR AGUIRRE	TEMPORALM ENTE SAS Y SERVICIUDAD	\$ 5,000,000.00	PROCESO TERMINADO a favor de Serviciudad, por desistimiento.	\$ -
22	66170-31-05-001-2016-00169-00	JUZGADO LABORAL DEL CIRCUITO DE DOSQUEBRADAS	ORDINARIO DE UNICA INSTANCIA	ACREENCIAS LABORALES	JOSÉ FERNEY INFANTE ZAPATA	TEMPORALM ENTE SAS Y SERVICIUDAD	\$ 5,000,000.00	PROCESO TERMINADO a favor de Serviciudad, por desistimiento.	\$ -



SERVICIUDAD ESP
 Empresa Industrial y Comercial del Estado
 NIT. 816.001.609-1
 NUIR 1-661700002

23	66170-31-05-001-2016-00170-00	JUZGADO LABORAL DEL CIRCUITO DE DOSQUEBRADAS	ORDINARIO DE UNICA INSTANCIA	ACREENCIAS LABORALES	CONRADO DE JESÚS GARCÍA QUINCHÍA	TEMPORALM ENTE SAS Y SERVICIUDAD	\$ 8,400,000.00	PROCESO TERMINAD O con sentencia condenatori a	\$ 16,700,000.00
24	66170-31-05-001-2016-00171-00	JUZGADO LABORAL DEL CIRCUITO DE DOSQUEBRADAS	ORDINARIO DE UNICA INSTANCIA	ACREENCIAS LABORALES	LEONEL OSPINA AGUDELO	TEMPORALM ENTE SAS Y SERVICIUDAD	\$ 5,000,000.00	PROCESO TERMINAD O a favor de Serviciudad, por desistimient o.	\$ -
25	66170-31-05-001-2016-00172-00	JUZGADO LABORAL DEL CIRCUITO DE DOSQUEBRADAS	ORDINARIO DE UNICA INSTANCIA	ACREENCIAS LABORALES	ALBEIRO FRANCO GONZÁLEZ	TEMPORALM ENTE SAS Y SERVICIUDAD	\$ 5,000,000.00	PROCESO TERMINAD O a favor de Serviciudad, por desistimient o.	\$ -
26	66170-31-05-001-2016-00173-00	JUZGADO LABORAL DEL CIRCUITO DE DOSQUEBRADAS	ORDINARIO DE UNICA INSTANCIA	ACREENCIAS LABORALES	LUZ DEICY MONTOYA SÁNCHEZ	TEMPORALM ENTE SAS Y SERVICIUDAD	\$ 5,000,000.00	PROCESO TERMINAD O a favor de Serviciudad, por desistimient o.	\$ -
27	66170-31-05-001-2016-00174-00	JUZGADO LABORAL DEL CIRCUITO DE DOSQUEBRADAS	ORDINARIO DE UNICA INSTANCIA	ACREENCIAS LABORALES	MARIO HENAO ZAPATA	TEMPORALM ENTE SAS Y SERVICIUDAD	\$ 7,000,000.00	PROCESO TERMINAD O con sentencia condenatori a	\$ 15,000,000.00
28	66170-31-05-001-2016-00393-00	JUZGADO LABORAL DEL CIRCUITO DE DOSQUEBRADAS	ORDINARIO DE PRIMERA INSTANCIA	INDEMNIZACI ÓN POR DAÑOS Y PERJUICIOS LABORANDO EN OBRA EN BARRIO VALER	CARLOS ALBERTO GARCÍA AGUIRRE	ANA MARÍA ARCILA RAMIREZ, SERVICIUDAD ESP y otros	\$ 390,000,000	Proceso	
29	2017-00205-00	JUZGADO LABORAL DEL CIRCUITO DE DOSQUEBRADAS	ORDINARIO DE PRIMERA INSTANCIA	SOLICITAN PAGO DE ACREENCIAS LABORALES CONCILIADAS CON LA CODEMANDA DA TEMPORALM ENTE SAS EN EL MINISTERIO DEL TRABAJO	CARLOS MARIO VARGAS R.	SERVICIUDAD ESP	\$ 224,109,843.00	En trámite de primera instancia	

30	2017-00350-00	JUZGADO LABORAL DEL CIRCUITO DE DOSQUEBRADAS	ORDINARIO DE PRIMERA INSTANCIA	SOLICITAN PAGO DE ACREENCIAS LABORALES CONCILIADAS CON LA CODEMANDA TEMPORALMENTE SAS EN EL MINISTERIO DEL TRABAJO	JOSE LISSELE HERNANDEZ	SERVICIUDAD ESP	\$ 185,215,130.00	En trámite de primera instancia
31	2017-00351-00	JUZGADO LABORAL DEL CIRCUITO DE DOSQUEBRADAS	ORDINARIO DE PRIMERA INSTANCIA	SOLICITAN PAGO DE ACREENCIAS LABORALES CONCILIADAS CON LA CODEMANDA TEMPORALMENTE SAS EN EL MINISTERIO DEL TRABAJO	ANCIZAR GARCÍA	SERVICIUDAD ESP	\$ 112,979,446.00	En trámite de primera instancia
32	2017-00352-00	JUZGADO LABORAL DEL CIRCUITO DE DOSQUEBRADAS	ORDINARIO DE PRIMERA INSTANCIA	SOLICITAN PAGO DE ACREENCIAS LABORALES CONCILIADAS CON LA CODEMANDA TEMPORALMENTE SAS EN EL MINISTERIO DEL TRABAJO	ABELARDO MONTOYA LÓPEZ	SERVICIUDAD ESP	\$ 42,847,021.00	En trámite de primera instancia
33	2017-00354-00	JUZGADO LABORAL DEL CIRCUITO DE DOSQUEBRADAS	ORDINARIO DE PRIMERA INSTANCIA	SOLICITAN PAGO DE ACREENCIAS LABORALES CONCILIADAS CON LA CODEMANDA TEMPORALMENTE SAS EN EL MINISTERIO DEL TRABAJO	GERARDO DE JESÚS CORREA B.	SERVICIUDAD ESP	\$ 247,762,932.00	En trámite de primera instancia

34	2017-00355-00	JUZGADO LABORAL DEL CIRCUITO DE DOSQUEBRADAS	ORDINARIO DE PRIMERA INSTANCIA	SOLICITAN PAGO DE ACREENCIAS LABORALES CONCILIADAS CON LA CODEMANDA TEMPORALMENTE SAS EN EL MINISTERIO DEL TRABAJO	JOSÉ IVÁN ARIAS TRIANA	SERVICIUDAD ESP	\$ 52,930,752.00	En trámite de primera instancia
35	2017-00390-00	JUZGADO LABORAL DEL CIRCUITO DE DOSQUEBRADAS	ORDINARIO DE PRIMERA INSTANCIA	SOLICITAN PAGO DE ACREENCIAS LABORALES CONCILIADAS CON LA CODEMANDA TEMPORALMENTE SAS EN EL MINISTERIO DEL TRABAJO	LUIS ANGEL LEMUS SERNA	SERVICIUDAD ESP	\$ 52,930,752.00	En trámite de primera instancia
36	2017-00391-00	JUZGADO LABORAL DEL CIRCUITO DE DOSQUEBRADAS	ORDINARIO DE PRIMERA INSTANCIA	SOLICITAN PAGO DE ACREENCIAS LABORALES CONCILIADAS CON LA CODEMANDA TEMPORALMENTE SAS EN EL MINISTERIO DEL TRABAJO	LUIS FELIPE AGUDELO O.	SERVICIUDAD ESP	\$ 92,460,909.00	En trámite de primera instancia
37	2017-00392-00	JUZGADO LABORAL DEL CIRCUITO DE DOSQUEBRADAS	ORDINARIO DE PRIMERA INSTANCIA	SOLICITAN PAGO DE ACREENCIAS LABORALES CONCILIADAS CON LA CODEMANDA TEMPORALMENTE SAS EN EL MINISTERIO DEL TRABAJO	HECTOR RENAN CARDONA H.	SERVICIUDAD ESP	\$ 266,958,725.00	En trámite de primera instancia

38	2017-00416-00	JUZGADO LABORAL DEL CIRCUITO DE DOSQUEBRADAS	ORDINARIO DE PRIMERA INSTANCIA	SOLICITAN PAGO DE ACREENCIAS LABORALES CONCILIADAS CON LA CODEMANDA TEMPORALMENTE SAS EN EL MINISTERIO DEL TRABAJO	JOSE WILLIAM RAMIREZ MORALES	SERVICIUDAD ESP	\$ 82,247,371.00	En trámite de primera instancia
39	2017-00417-00	JUZGADO LABORAL DEL CIRCUITO DE DOSQUEBRADAS	ORDINARIO DE PRIMERA INSTANCIA	SOLICITAN PAGO DE ACREENCIAS LABORALES CONCILIADAS CON LA CODEMANDA TEMPORALMENTE SAS EN EL MINISTERIO DEL TRABAJO	MARIO MARTÍNEZ AGUIRRE	SERVICIUDAD ESP	\$ 197,270,779.00	En trámite de primera instancia
40	2018-00041-00	JUZGADO LABORAL DEL CIRCUITO DE DOSQUEBRADAS	ORDINARIO DE PRIMERA INSTANCIA	SOLICITAN PAGO DE ACREENCIAS LABORALES CONCILIADAS CON LA CODEMANDA TEMPORALMENTE SAS EN EL MINISTERIO DEL TRABAJO	LUIS ALFONSO YEPEZ HOYOS	SERVICIUDAD ESP	\$ 53,497,233.00	En trámite de primera instancia
41	2018-00042-00	JUZGADO LABORAL DEL CIRCUITO DE DOSQUEBRADAS	ORDINARIO DE PRIMERA INSTANCIA	SOLICITAN PAGO DE ACREENCIAS LABORALES CONCILIADAS CON LA CODEMANDA TEMPORALMENTE SAS EN EL MINISTERIO DEL TRABAJO	MILTON MARINO GIRALDO MONTOYA	SERVICIUDAD ESP	\$ 94,147,442.00	En trámite de primera instancia

42	2018-00069-00	JUZGADO LABORAL DEL CIRCUITO DE DOSQUEBRADAS	ORDINARIO DE PRIMERA INSTANCIA	SOLICITAN PAGO DE ACREENCIAS LABORALES CONCILIADAS CON LA CODEMANDA TEMPORALM ENTE SAS EN EL MINISTERIO DEL TRABAJO	ANGELA MARIA VASCO HUERTA	SERVICIUDAD ESP	\$ 133,137,628.00	En trámite de primera instancia
43	2018-00070-00	JUZGADO LABORAL DEL CIRCUITO DE DOSQUEBRADAS	ORDINARIO DE PRIMERA INSTANCIA	SOLICITAN PAGO DE ACREENCIAS LABORALES CONCILIADAS CON LA CODEMANDA TEMPORALM ENTE SAS EN EL MINISTERIO DEL TRABAJO	LUIS ALFONSO TAPASCO CHOREN	SERVICIUDAD ESP	\$ 140,329,466.00	En trámite de primera instancia
44	2018-00092-00	JUZGADO LABORAL DEL CIRCUITO DE DOSQUEBRADAS	ORDINARIO DE PRIMERA INSTANCIA	SOLICITAN PAGO DE ACREENCIAS LABORALES CONCILIADAS CON LA CODEMANDA TEMPORALM ENTE SAS EN EL MINISTERIO DEL TRABAJO	GONZALO ANTONIO TANGARIFE JARAMILLO	SERVICIUDAD ESP	\$ 162,493,118.00	En trámite de primera instancia
45	2018-00095-00	JUZGADO LABORAL DEL CIRCUITO DE DOSQUEBRADAS	ORDINARIO DE PRIMERA INSTANCIA	SOLICITAN PAGO DE ACREENCIAS LABORALES CONCILIADAS CON LA CODEMANDA TEMPORALM ENTE SAS EN EL MINISTERIO DEL TRABAJO	LUIS ALBEIRO RAMOS VILLA	SERVICIUDAD ESP	\$ 173,895,244.00	En trámite de primera instancia

46	2018-00097-00	JUZGADO LABORAL DEL CIRCUITO DE DOSQUEBRADAS	ORDINARIO DE PRIMERA INSTANCIA	SOLICITAN PAGO DE ACREENCIAS LABORALES CONCILIADAS CON LA CODEMANDA TEMPORALMENTE SAS EN EL MINISTERIO DEL TRABAJO	RUBEN DARIO LÓPEZ LOAIZA	SERVICIUDAD ESP	\$ 124,741,317.00	En trámite de primera instancia
47	2018-00101-00	JUZGADO LABORAL DEL CIRCUITO DE DOSQUEBRADAS	ORDINARIO DE PRIMERA INSTANCIA	SOLICITAN PAGO DE ACREENCIAS LABORALES CONCILIADAS CON LA CODEMANDA TEMPORALMENTE SAS EN EL MINISTERIO DEL TRABAJO	MARIO DE JESÚS TABARQUI NO FISCAL	SERVICIUDAD ESP	\$ 87,507,760.00	En trámite de primera instancia
48	2018-00102-00	JUZGADO LABORAL DEL CIRCUITO DE DOSQUEBRADAS	ORDINARIO DE PRIMERA INSTANCIA	SOLICITAN PAGO DE ACREENCIAS LABORALES CONCILIADAS CON LA CODEMANDA TEMPORALMENTE SAS EN EL MINISTERIO DEL TRABAJO	JHON FREYRE GALEANO RIVAS	SERVICIUDAD ESP	\$ 180,139,603.00	En trámite de primera instancia
49	2018-00108-00	JUZGADO LABORAL DEL CIRCUITO DE DOSQUEBRADAS	ORDINARIO DE PRIMERA INSTANCIA	SOLICITAN PAGO DE ACREENCIAS LABORALES CONCILIADAS CON LA CODEMANDA TEMPORALMENTE SAS EN EL MINISTERIO DEL TRABAJO	JOSÉ ELIECER OSORIO RUIZ	SERVICIUDAD ESP	\$ 223,322,173.00	En trámite de primera instancia



SERVICIUDAD ESP
 Empresa Industrial y Comercial del Estado
 NIT. 816.001.609-1
 NUIR 1-661700002

50	2018-00109-00	JUZGADO LABORAL DEL CIRCUITO DE DOSQUEBRADAS	ORDINARIO DE PRIMERA INSTANCIA	SOLICITAN PAGO DE ACREENCIAS LABORALES CONCILIADAS CON LA CODEMANDA TEMPORALMENTE SAS EN EL MINISTERIO DEL TRABAJO	AURENTIN O TRUJILLO OSPINA	SERVICIUDAD ESP	\$ 73,540,602.00	En trámite de primera instancia	
51	2018-00110-00	JUZGADO LABORAL DEL CIRCUITO DE DOSQUEBRADAS	ORDINARIO DE PRIMERA INSTANCIA	SOLICITAN PAGO DE ACREENCIAS LABORALES CONCILIADAS CON LA CODEMANDA TEMPORALMENTE SAS EN EL MINISTERIO DEL TRABAJO	BERNARDO ANTONIO LÓPEZ ALZATE	SERVICIUDAD ESP	\$ 41,092,547.00	En trámite de primera instancia	
52	2018-00134-00	JUZGADO LABORAL DEL CIRCUITO DE DOSQUEBRADAS	ORDINARIO DE PRIMERA INSTANCIA	SOLICITAN PAGO DE ACREENCIAS LABORALES CONCILIADAS CON LA CODEMANDA TEMPORALMENTE SAS EN EL MINISTERIO DEL TRABAJO	ELIAS BEDOYA RESTREPO	SERVICIUDAD ESP	\$ 65,725,952.00	PROCESO TERMINADO O con conciliación	\$ 62,382,977
53	2018-205-000	JUZGADO LABORAL DEL CIRCUITO DE DOSQUEBRADAS	ORDINARIO DE PRIMERA INSTANCIA	SOLICITAN PAGO DE ACREENCIAS LABORALES CONCILIADAS CON LA CODEMANDA TEMPORALMENTE SAS EN EL MINISTERIO DEL TRABAJO	MARIO MARTÍNEZ AGUIRRE	SERVICIUDAD ESP	\$ 65,107,888.00	En trámite de primera instancia	
54	2018-294-00	JUZGADO LABORAL DEL CIRCUITO DE DOSQUEBRADAS	ORDINARIO DE PRIMERA INSTANCIA	ACREENCIAS LABORALES	ALDEMAR AGUIRRE BERMUDEZ	SERVICIUDAD	\$ 45,000,000	PROCESO TERMINADO O con conciliación	\$ 35,000,000

55	2018-295-00	JUZGADO LABORAL DEL CIRCUITO DE DOSQUEBRADAS	ORDINARIO DE PRIMERA INSTANCIA	ACREENCIAS LABORALES	GERARDO ANTONIO RAMÍREZ GIRALDO	SERVICIUDAD	\$ 65,000,000	PROCESO TERMINADO con conciliación	\$ 63,308,898
56	2008-00202-02	JUZGADO LABORAL DEL CIRCUITO DE DOSQUEBRADAS	CONDENA EN COSTAS EN PROCESO LABORAL	PROCESO ORDINARIO LABORAL POR DESPIDO	MIRYAM MESA	SERVICIUDAD	\$ 235,246,357.00	Sentencia condenatoria en recurso extraordinario de casación ante CSJ. TERMINADO	\$ 281,496,726.00
57	66001-2331-000-2012-00120-02	CONSEJO DE ESTADO SECCIÓN	ACCIÓN POPULAR	INTERVENCIÓN EN PREDIO PRIVADO POR OLA INVERNAL QUEBRADA GUTIERREZ	FRANCISCO FERNANDO SÁNCHEZ HINCAPIE	MUNICIPIO, SERVICIUDAD, CORDER Y OTROS	INDETERMINADAS	Fallo condenatorio en primera y segunda instancia. TERMINADO	INDETERMINADAS
58	66001-2331-000-2012-00168-01	CONSEJO DE ESTADO CP OSWALDO GIRALDO LOPEZ SECC PRIMERA	ACCION POPULAR	INTERVENCIÓN DE LA QUEBRADA LOS MOLINOS	LUZ MIRIAM MONTILLA MONTAÑO	SERVICIUDAD ESP Y OTROS	INDETERMINADAS	Sentencia de primera instancia desfavorable, en trámite de segunda instancia	
59	66001-23-33-002-2012-00037-01	CONSEJO DE ESTADO. MP ROBERTO AUGUSTO SERRATO VALDÉS	ACCIÓN POPULAR	INTERVENCIÓN DE LA QUEBRADA LOS MOLINOS Y LA QUEBRADA DOSQUEBRADAS	NINI JOHANA RAMÍREZ ROJAS	SERVICIUDAD Y OTROS	INDETERMINADAS	Fallo condenatorio en primera y segunda instancia. TERMINADO	INDETERMINADAS
60	66001-33-33-002-201300045-01	CONSEJO DE ESTADO SECCIÓN PRIMERA. MP MARÍA ADRIANA MARÍN	ACCIÓN DE GRUPO	FALTA DE REPOSICIÓN Y REHABILITACIÓN DE LA INFRAESTRUCTURA DE ALCANTARILLADO	RODRIGO ALBERTO CARDONA HERRERA Y OTROS	SERVICIUDAD	\$ 6,617,172,584.00	Con sentencia de primera y segunda instancia favorables, con recurso extraordinario de revisión.	

61	66001-33-33-002-2014-00244-01	CONSEJO DE ESTADO. MP ROBERTO AUGUSTO SERRATO VALDÉS	ACCIÓN POPULAR	OBRA DE ALCANTARILLADO PARA ESCORRENTÍA DE AGUAS SOBRE LA QUEBRADA LA SOLEDAD	DEFENSORIA REGIONAL DEL PUEBLO DE RISARALDA	SERVICIUDAD Municipio y Carder	INDETERMINADAS	Sentencia favorable para Serviciudad.	
62	11001-03-26-000-2012-00070-00	CONSEJO DE ESTADO SECCIÓN PRIMERA	NULIDAD Y RESTABLECIMIENTO DEL DERECHO	NULIDAD ACTO QUE IMPUSO SANCIÓN	SERVICIUDAD	MINISTERIO DE VIVIENDA Y CRA	INDETERMINADA	En trámite de única instancia	
63	2018-00268-00	JUZGADO SEGUNDO ADITIVO PEREIRA	ACCIÓN POPULAR	RECOLECCIÓN DE RESIDUOS SÓLIDOS EN LA VEREDA BOQUERÓN	JOSÉ EDWIN CARDENAS RAMÍREZ	SERVICIUDAD ESP y MPIO DE DOSQUEBRADAS	INDETERMINADAS	En trámite de primera instancia	
64	2006-134-00	JUZGADO TERCERO ADMINISTRATIVO	ACCIÓN POPULAR - INCIDENTE DE DESACATO	RECOLECCIÓN DE RESIDUOS SOLIDOS SECTOR DE LA PRADERA	JAL BARRIO LA PRADERA	MUNICIPIO Y SERVICIUDAD	INDETERMINADAS	PROCESO TERMINADO. Tutela a favor de Serviciudad	\$ -
65	2014-00163-00	TRIBUNAL SUPERIO DE PEREIRA - SALA LABORAL	ACCIÓN DE TUTELA	SERVICIO DE AGUA VEREDA LAS HORTENSIAS	JAL VEREDA LAS HORTENSIAS DE DOSQUEBRADAS	MUNICIPIO, CARDER Y SERVICIUDAD	INDETERMINADAS	En trámite incidente de desacato	
66	66001600036-201105321	JUZGADO SEGUNDO PENAL MUNICIPAL DE DOSQUEBRADAS	PROCESO PENAL - VÍCTIMA SERVICIUDAD	PROCESO PENAL POR CONTRATO SIN CUMPLIMIENTO DE REQUISITOS LEGALES	FISCALIA GENERAL DE LA NACIÓN	JORGE DIEGO RAMOS CATAÑO, CARLOS ANDRÉS VEGA, LUIS ERNESTO VALENCIA Y OSCAR MARÍN BETANCOURT	INDETERMINADAS	Proceso en etapa de imputación	

67	66170600 066- 2018- 01327	FISCALÍA 19 DE INDAGACIONES DE DOSQUEBRADAS	DENUNCIA PENAL	DENUNCIA POR ESTAFA Y FALSEDAD EN DOCUMENTO PÚBLICO - SOLICITUD DE CESANTÍAS CON CERTIFICADO S DE TRADICIÓN FALSOS. 17 TRABAJADOR ES	SERVICIUD AD	INDETERMIN ADOS	INDETERMINADAS	En etapa de indagación
68	66170600 0066- 2018- 02108	FISCALÍA 06 LOCAL DE DOSQUEBRADAS	DENUNCIA PENAL	DENUNCIA PENAL POR DEFRAUDACI ÓN DE FLUIDOS CONJUNTO RESIDENCIAL CARBONERO	SERVICIUD AD	INDETERMIN ADOS	FRANCISCO PEREZ	En etapa de indagación
69	66170600 066- 2018-	FISCALÍA 19 DE INDAGACIONES DE DOSQUEBRADAS	DENUNCIA PENAL	DENUNCIA POR ESTAFA Y FALSEDAD EN DOCUMENTO PÚBLICO - SOLICITUD DE CESANTÍAS CON CERTIFICADO S DE TRADICIÓN FALSOS.UN TRABAJADOR	SERVICIUD AD	INDETERMIN ADOS	INDETERMINADAS	En etapa de indagación
70	2019- 00070	JUZGADO SÉPTIMO ADVO DE PEREIRA	ACCIÓN POPULAR	OBRAS DE MITIGACIÓN DE RIESGO QUEBRADA CAÑAVERAL - SECTOR QUINTAS DE MILÁN	HECTOR DE JESÚS BEDOYA	SERVICIUDAD , MUNICIPIO Y CORDER	INDETERMINADAS	En etapa probatoria
71	2019- 00081	JUZGADO SEGUNDO ADVO DE PEREIRA	ACCIÓN POPULAR	OBRAS DE MITIGACIÓN DE RIESGO POR POSIBLE DESIZAMIENT O EN LA MZ 3 CASA 14 BARRIO LAS VIOLETAS	PERSONERÍ A MUNICIPAL DE DDAS	SERVICIUDAD , MUNICIPIO Y DIGER	INDETERMINADAS	En etapa probatoria



72	2019-00098	JUZGADO SEXTO ADVO DE PEREIRA	ACCIÓN POPULAR	OBRAS DE MITIGACIÓN DE RIESGO EN LADERAS DE QUEBRADA LA VIBÓRA AL PASO POR CONJUNTOS MOLIVENTOS, RESERVAS DE MILÁN, CIPRÉS Y TERRAZAS DEL LAGO	PROCURADURÍA 28 JUDICIAL AMBIENTAL Y AGRARIA DE PEREIRA	SERVICIUDAD, MUNICIPIO, DIGER Y CARDER	INDETERMINADAS	En etapa probatoria
73	2019-245	JUZGADO CUARTO ADMINISTRATIVO DE PEREIRA	REPARACIÓN DIRECTA	Reparación de los daños materiales, morales, a la salud y convencionales constitucionales, por la explosión de la tubería de acueducto en la casa 26 del Plan 3 zona I del Barrio Camilo Torres	MARIA ESNEDA BEDOYA	MUNICIPIO DE DOSQUEBRADAS Y SERVICIUDAD	\$ 53,317,050	Pendiente de notificación de la demanda
74	2019-00118-00	JUZGADO TERCERO ADMINISTRATIVO	ACCIÓN POPULAR	Construcción de estructuras de contención tipo pantalla y/o muros en concreto reforzados que permitan mitigar la afectación que presenta la ladera de la margen derecha de la quebrada Cañaveral Conjunto Villa Molinos II, ubicado en Calle 42 Nro. 26 - 06	PERSONERÍA MUNICIPAL DE DDAS	MUNICIPIO DDAS, DIGER y SERVICIUDAD	INDETERMINADAS	Para etapa de pruebas

75	66001333 30032014 0049501 Y 66001333 30032015 0015701 INT. D- 0907- 2017	TRIBUNAL ADMINISTRATIVO DE RISARALDA - MP. DUFAY CARVAJAL CASTAÑEDA	ACCIÓN DE REPETICIÓN	REPETICIÓN ANTE PAGO REALIZADO EN PROCESO LABORAL	SERVICIUD AD	FERNÁN ALBERTO CAÑAS Y LUÍS ERNESTO VALENCIA RAMÍREZ	\$ 264,050,434.00	Sentencia favorable para Serviciudad. En trámite de segunda instancia
76	66001- 33-33- 003- 2016- 00293-01	TRIBUNAL ADMINISTRATIVO DE RISARALDA. MP. JUAN CARLOS HINCAPIE MEJÍA	ACCIÓN DE REPETICIÓN	REPETICIÓN ANTE PAGO REALIZADO EN PROCESO LABORAL	SERVICIUD AD	RUBEN DARÍO GIRALDO HERRERA Y LUIS ERNESTO VALENCIA	\$ 200,000,000.00	Sentencia desfavorable para Serviciudad. En trámite de segunda instancia
77	2014- 00493-00	CONSEJO DE ESTADO. MP. STELLA JEANETTE CARVAJAL BASTO	ACCIÓN DE NULIDAD Y RESTABLECIM IENTO DE DERECHO	Nulidad de acto mediante el cual la DIAN liquidó impuesto de renta y complementa rios del año gravable 2010	SERVICIUD AD	DIAN	\$ 453,523,000	Proceso terminado con rechazo por ineptitud sustantiva de la demanda
78	2019- 00001-00	TRIBUNAL ADMINISTRATIVO DE RISARALDA	ACCIÓN DE NULIDAD Y RESTABLECIM IENTO DE DERECHO	Nulidad de acto mediante el cual la DIAN liquidó impuesto de renta y complementa rios del año gravable 2010	SERVICIUD AD	DIAN	\$ 453,523,000	Proceso rechazado por caducidad

79	2019-00079-00	JUZGADO CUARTO ADMINISTRATIVO	ACCIÓN DE CUMPLIMIENTO	Cumplimiento de lo contenido en el Artículo 99.8 de la Ley 142 de 1994. Cumplimiento de lo contenido en el Artículo 11 Decreto 565 de 1996. Transferencia de dinero de las entidades territoriales. Cumplimiento de lo contenido en el Acuerdo N. 034 de diciembre 27 de 2016 por medio del cual se establecen los factores de subsidio y de contribución en los Servicios Públicos Domiciliarios	SERVICIUDAD	MUNICIPIO DE DOSQUEBRAS	INDETERMINADA	Terminado con fallo desfavorable en segunda instancia
80	2019-00100-00	JUZGADO SÉPTIMO ADVO DE PEREIRA	ACCIÓN DE NULIDAD Y RESTABLECIMIENTO DE DERECHO	Se declare la nulidad y por tanto se deje sin efectos la Resolución Nro. 1060 de 14 de septiembre de 2018 que resuelve un recurso de reposición interpuesto en contra de la Resolución Carder Nro. 3121 del 21 de octubre de 2015, y por consiguiente la nulidad de la Resolución Nro. 3121 de 2015.	SERVICIUDAD	CARDER	\$ 20,200,000	Para admisión



SERVICIUDAD ESP
 Empresa Industrial y Comercial del Estado
 NIT. 816.001.609-1
 NUIR 1-661700002

80	2019-00362-00	JUZGADO QUINTO ADMINISTRATIVO	CONTROVERSIA CONTRACTUAL	obtener la declaratoria de incumplimiento de lo estipulado en el convenio 748 de 2017 por inobservancia del contenido obligatorio descrito en el citado convenio y obtener de esta entidad el pago de lo adeudado por concepto de subsidios	SERVICIUDAD	MUNICIPIO DE DOSQUEBRAS	\$ 107,481,179	Para admisión
----	---------------	-------------------------------	--------------------------	---	-------------	-------------------------	----------------	---------------

CONSOLIDADO

Procesos judiciales en los cuales SERVICIUDAD E.S.P, es parte Demandada.	
ACCIONES CONTRACTUALES	3
REPARACIONES DIRECTAS	4
ACCIONES POPULARES	15
ACCIONES DE GRUPO	1
DEMANDAS LABORALES	26
ACCIONES DE TUTELA	1
DENUNCIA PENAL - DESVINCULADO	1
	51
Procesos judiciales en los cuales SERVICIUDAD E.S.P, es parte Demandante.	
ACCIONES CONTRACTUALES	1
DEMANDAS DE NULIDAD Y REST DEL DERECHO	2
DENUNCIA PENAL – FALSEDAD EN DOCTO PÚBLICO	18
ACCIONES DE REPETICION	2
DENUNCIA PENAL - DEFRAUDACION DE FLUIDOS	1
	24



SERVICIUDAD ESP
 Empresa Industrial y Comercial del Estado
 NIT. 816.001.609-1
 NUIR 1-661700002

Procesos judiciales Terminados, en los cuales SERVICIUDAD E.S.P, fue parte Demandada.	
ACCIONES POPULARES	3
DEMANDAS LABORALES	17
	20
Procesos judiciales terminados en los cuales SERVICIUDAD E.S.P, fue parte Demandante.	
DEMANDAS DE NULIDAD Y REST DEL DERECHO	3
ACCIONES DE CUMPLIMIENTO	1
	4

8.2. Procesos Administrativos Carder

Informe Proceso Carder – Radicado EJ 3435 de 2017

Este proceso tiene lugar con ocasión de la **Formulación de Cargo único**. Con fundamento en acta de visita realizada por profesionales universitarios adscritos a la Subdirección de la Gestión Ambiental de la Carder, el día 22 de octubre de 2015, en que se manifiesta:

“(…un lote urbano donde se evidencia que viene funcionando una escombrera, se realiza el recorrido para realizar el respectivo levantamiento del área, según información del sector manifiestan que esta actividad se viene desarrollando desde hace dos meses (…)”.

Mediante auto 618 de 18 de julio de 2017 La jefatura de Oficina Asesora Jurídica de la Corporación Autónoma Regional de Risaralda, formula cargos contra Serviciudad E.S.P – E.I.C.E “ARTÍCULO PRIMERO. CARGO ÚNICO: La empresa SERVICIUDAD E.S.P identificada con el Nit. 816.001.609 – 1 representada legalmente por el señor FERNANDO JOSÉ DA PENA MONTENEGRO, identificado con cédula de ciudadanía número 18.597.270, o quien haga sus veces, presuntamente incurrió en infracción ambiental, al Recurso Natural Renovable de Suelo, conforme a lo previsto en el Artículo 5 de la Ley 1333 de 2009, con ocasión a: Inadecuada disposición de material sobrante de descapote, excavación y escombros, como ladrillos, tejas, materiales de demolición de pavimento de calles, guadua, madera, sacos de cemento, cartón y residuos inorgánicos, sobre un área aproximada de 0,0879 has (879 m2) en el predio localizado en la Calle 8 Nro. 10- 55, Sector la Badea del municipio de Dosquebradas, Risaralda, sin contar con los permisos y autorizaciones de carácter ambiental para desarrollar dicha actividad”.

Se soporta la formulación del cargo además en los documentos que dan cuenta del contrato de obra Nro. CF – 082 de 2015; contrato cuya acta de recibo final según material probatorio obrante en la actuación tiene fecha del 26 de mayo de 2015, y un término de ejecución de 60 días. Es decir mucho



SERVICIUDAD ESP
Empresa Industrial y Comercial del Estado
NIT. 816.001.609-1
NUIR 1-661700002

tiempo antes de los dos meses de que trata el acta de visita de profesionales de la Corporación de fecha 22 de octubre de 2015 la empresa ya había terminado los trabajos iniciados con ocasión del contrato Nro. 082 de 2015. Por lo que solicitamos se tuvieran en cuenta dentro la etapa de alegatos los argumentos de descargos y defensa presentados el 11 de agosto de 2017.

Se presentan los **alegatos de conclusión dentro de este proceso a fecha 5 de septiembre de 2019** en que se exponen los argumentos **que denotan** ausencia de responsabilidad por parte de Serviciudad E.S.P en el caso en estudio, con fundamento en el material probatorio allegado a la actuación administrativa. Se agrega además que no hubo infracción en materia ambiental por parte de Serviciudad E.S.P ni por acción ni por omisión. Menos aún comisión de un daño al medio ambiente que revisado a la luz de las condiciones que para configurar la responsabilidad civil extracontractual establece el código civil se tiene que:

1. El daño (no lo hubo en el presente caso), no aparece probado.
2. el hecho generador con culpa o dolo (no está probada culpa, ni dolo a cargo de Serviciudad)
3. Vínculo causal entre los dos; no existiendo daño se rompe por ende el vínculo entre el daño y el hecho generador.

Por lo que en consecuencia se solicitó que la empresa fuera absuelta del cargo que se le formula por la Corporación. A la fecha no ha habido nueva notificación sobre el proceso.

Informe Proceso Carder – Radicado EJ 2838 de 2017

Informa el Dr Andres Ossa Castrillon – Abogado Externo Contratista, sobre proceso administrativo sancionatorio iniciado por la Carder en contra de Serviciudad ESP, mediante Resolución 147 del 21 enero de 2019, que se determinó la responsabilidad ambiental de la empresa imponiendo una sanción económica por la suma de 504.495.148 millones de pesos, con relación al Contrato 279 de 2011, contra dicho acto, el 14 de febrero de 2019 se interpuso recurso de reposición y mediante auto 469 del 20 de Mayo, se decretó un periodo probatorio en el cual se decretaron dos visitas técnicas de las cuales se solicitó que la empresa fuera parte y no ha sido llamada, de nuevo el 2 de octubre de 2019 se reitera la solicitud de visita técnica sin que hasta el momento se haya dado respuesta por parte de la corporación.



SERVICIUDAD ESP

Empresa Industrial y Comercial del Estado
NIT. 816.001.609-1
NUIR 1-661700002

8.3. Defensa Proceso Administrativo Sancionatorio Ante La Sspd – Calidad Del Agua Arsénico

Informa el Dr. Carlos Henry Cuellar Mendoza – Abogado externo Contratista, las actividades realizadas en el desarrollo de la defensa administrativa ante la Superintendencia de Servicios Públicos Domiciliarios, con relación al **pliego de cargos No. SSPD 20174401888681 de fecha 19 de diciembre de 2017, con expediente No. 2017440350600107E; así:**

Una vez dada a conocer la oportunidad procesal, al encontrarse en etapa de para la toma de la decisión final a través del auto **No. 20184401195931 del 24 de Agosto de 2018, con expediente No. 2017440350600107**, así, ya transcurrida la etapa del pliego de cargos (inicio de la actuación) y de los descargos (derecho a la defensa), la SSPD no cuenta con un término mínimo específico para decidir sobre la sanción, empero si uno máximo de 3 años a partir del inicio de la investigación¹, so pena de operar la caducidad de la acción, dentro de los cuales el acto administrativo que impone la sanción debe ser expedido y notificado.

Así, cumplidos los términos legales de caducidad de la acción, fue presentada la **SOLICITUD DE TERMINACIÓN DE LA INVESTIGACIÓN ADMINISTRATIVA POR CADUCIDAD DE LA ACCIÓN SANCIONATORIA, la cual quedo radicada mediante No. 20195290758342 del 17 de julio de 2019.**

Mediante **oficio No.20194400638091 del 31 de Julio de 2019** (se adjunta), la Superintendencia de servicios públicos domiciliarios, expresó que se decidirá sobre la solicitud de caducidad de la acción a través de la resolución final.

De acuerdo con lo anterior, mediante **oficio No. 20194400907981 del 22 de octubre de 2019**, se allegó mediante correo electrónico la **CITACIÓN²** para notificación de la **Resolución No. SSPD 20194400044285 del 21 de octubre de 2019**, de la cual se encuentra a la espera de la notificación por aviso de acuerdo con lo establecido en el artículo 69 de la Ley 1437 de 2011.

La Superintendencia de Servicios Públicos Domiciliarios expide la Resolución 20194400044285 del 2019-10-21 Expediente 2017440350600107E "Por la cual se archiva una investigación", la cual establece en el artículo primero de su parte resolutive lo siguiente:

RESUELVE:

ARTÍCULO PRIMERO: DECRETAR EL ARCHIVO DE UNA INVESTIGACION No. 2017440350600107E que se adelantó en contra de la **EMPRESA INDUSTRIAL Y COMERCIAL DEL ESTADO EMPRESA DE SERVICIOS PÚBLICOS DOMICILIARIOS - SERVICIUDAD E.S.P.** E.S.P., identificada con el NIT No. 816001609 e inscrita en el Registro Único de Prestadores de Servicios Públicos – RUPS- con el ID. 730, en los términos establecidos en la parte considerativa de la presente Resolución.

8.4. Informe Sobre Gestión Judicial Subsidios

Los Procesos de subsidios aplicados

AÑO 2017: Se suscribió el Convenio 747 de 2017, de este proceso se encuentran sin conciliar con el Municipio \$107.478.682, se surtió todo el proceso de conciliación y el día 11 de octubre de 2019 se radica demanda de acción de controversias contractuales correspondiendo por reparto al juez quinto administrativo oral de Pereira.

AÑO 2018: Convenio 898 de 2018, de este proceso se encuentran sin conciliar con el Municipio \$238.700.467, durante la cuarta semana del mes de octubre de 2019 se presentará solicitud de conciliación prejudicial ante la procuraduría para asuntos administrativos de Pereira reparto.

AÑO 2019: Aún sin firma de convenio, se radicó cuenta al municipio de enero a agosto del presente año por valor de \$872.297.093 aún a la espera del desembolso.

SUBSIDIOS 2016				
USO	SERVICIO			
	ESTRATO	ACUEDUCTO	ALCANTARILLADO	ASEO
RESIDENCIAL	1	158,154,723	175,218,357	113,204,590
	2	486,449,056	432,455,520	184,176,870
SUBTOTAL SUBSIDIOS		644,603,779	607,673,877	297,381,460
TOTAL SUBSIDIOS				1,549,659,116
CONTRIBUCIONES 2016				
USO	SERVICIO			
	ESTRATO	ACUEDUCTO	ALCANTARILLADO	ASEO
COMERCIAL	1	365,760,523	206,319,587	393,164,685
INDUSTRIAL	1	106,975,943	56,145,686	21,082,243
TEMPORAL	1	3,870,296	75,741	1,707,660
SUBTOTAL CONTRIBUCIONES		476,606,762	262,541,014	415,954,588
TOTAL CONTRIBUCIONES				1,155,102,364
SUBSIDIOS 2017				
USO	SERVICIO			
	ESTRATO	ACUEDUCTO	ALCANTARILLADO	ASEO
RESIDENCIAL	1	190,292,109	195,097,150	152,569,100
	2	530,311,089	457,943,430	236,859,980
SUBTOTAL SUBSIDIOS		720,603,198	653,040,580	389,429,080
TOTAL SUBSIDIOS				1,763,072,858
CONTRIBUCIONES 2016				
USO	SERVICIO			
	ESTRATO	ACUEDUCTO	ALCANTARILLADO	ASEO
COMERCIAL	1	431,547,791	253,404,138	140,746,398
INDUSTRIAL	1	147,089,998	64,997,144	28,752,554
TEMPORAL	1	4,965,316	64,221	1,998,028
SUBTOTAL CONTRIBUCIONES		583,603,105	318,465,503	171,496,980
TOTAL CONTRIBUCIONES				1,073,565,588

SUBSIDIOS 2018				
USO RESIDENCIAL	SERVICIO			
	ESTRATO	ACUEDUCTO	ALCANTARILLADO	ASEO
	1	- 215,856,837	-220,786,511	- 333,341,815
	2	- 664,619,893	-632,002,654	- 822,448,930
SUBTOTAL SUBSIDIOS		- 880,476,730	- 852,789,165	-1,155,790,745
TOTAL SUBSIDIOS				-2,889,056,640
CONTRIBUCIONES 2016				
		ACUEDUCTO	ALCANTARILLADO	ASEO
COMERCIAL	1	466,959,829	278,031,644	534,742,625
INDUSTRIAL	1	132,914,959	65,247,728	155,501,096
TEMPORAL	1	12,138,913	797,436	5,354,906
SUBTOTAL CONTRIBUCIONES		612,013,701	344,076,808	695,598,627
TOTAL CONTRIBUCIONES				1,651,689,136

COBRO DE SUBSIDIOS Y CONTRIBUCIONES APLICADOS DE ENERO A AGOSTO DE 2.019	
MES	VALOR
Enero 2019	\$ 110,667,780
Febrero 2019	\$ 107,920,012
Marzo 2019	\$ 90,294,537
Abril 2019	\$ 105,155,054
Mayo 2019	\$ 115,872,483
Junio 2019	\$ 116,531,711
Julio 2019	\$ 117,811,188
Agosto 2019	\$ 108,044,328
TOTAL	\$ 872,297,093

Informa la Dra Luz Adriana Henao C - Abogada externa, a continuación, las diligencias adelantadas con ocasión del cobro de lo adeudado por subsidios a cargo del Municipio de Dosquebradas y en favor de Serviciudad ESP:

En primer lugar, se intentó el mecanismo judicial de acción de cumplimiento consagrado en el artículo 87 de la Carta Política Colombiana desarrollado por la Ley 393 de 1997, correspondiendo su conocimiento en primera instancia al Juzgado Cuarto Administrativo de Pereira, esta acción fue impetrada el día 04 de marzo de 2019.

Dentro de las peticiones se pidió el cumplimiento de las siguientes normas:

1.Ley 142 de 1994 art. 101. 1 que al tenor literal expresa:

"Artículo 101. Régimen de Estratificación. La estratificación se someterá a las siguientes reglas

101.1 Es deber de cada municipio clasificar en estratos los inmuebles residenciales que deben recibir servicios públicos. Y es deber indelegable del alcalde realizar la estratificación respectiva".

Es deber del alcalde realizar la estratificación respectiva. No es competencia de las empresas Prestadoras de los servicios públicos la estratificación socio económica por ser competencia específica atribuida por Ley al municipio. En suma, no es imputable esta obligación a Serviciudad E.S.P. La Empresa lo que debe hacer es aplicar la estratificación respectiva y cobrar las tarifas de los inmuebles destinados a vivienda, de acuerdo a los resultados que arroje la estratificación realizada por la entidad territorial.

En la sentencia C- 1371/00 la Corte Constitucional expresa que:

"La estratificación arroja información sobre la capacidad económica de las personas, indispensable para facturar el cobro de los servicios públicos domiciliarios, con el fin de que los estratos altos contribuyan al financiamiento de los subsidios otorgados a las personas de los estratos más bajos para el pago de las tarifas, para que así todas las personas puedan disfrutar de los servicios públicos domiciliarios, independientemente de su nivel de ingresos y teniendo en cuenta sus limitaciones económicas" (subrayas fuera de texto original).

Así las cosas la estratificación está estrechamente relacionada con el otorgamiento de subsidios, y es una labor que corresponde al Municipio, además de constituirse dicha estratificación en la base del sistema tarifario que a la empresa corresponde aplicar en materia de servicios públicos domiciliarios, indispensables para facturar el cobro y dar aplicación al principio de solidaridad y redistribución del ingreso, considerando que los citados subsidios hacen parte de la finalidad social del estado prevista en el artículo 365 de la Carta Política.

De acuerdo con la RESOLUCION No. SSPD - 20101300048765 DEL 14- 12- 2010 "Por la cual se expide la Resolución Compilatoria respecto de las solicitudes de información al Sistema Único de Información - SUI de los servicios públicos de Acueducto, Alcantarillado y Aseo y se derogan las resoluciones 20094000015085, 20104000001535, 20104000006345, y 20104010018035" en el Capítulo 15.3 Acueducto – Tópico Comercial, Sección 15.3.1 sobre ESTRATIFICACIÓN se lee lo siguiente:

N. 12 Estrato Alcaldía se refiere al estrato asignado al predio resultante del estudio vigente elaborado por la Alcaldía

N. 19. Acueducto – Estrato indica el estrato asignado al predio por parte de la Alcaldía, con el cual los prestadores o empresas le deben aplicar la facturación del servicio de acueducto... (subrayas fuera de texto original).

La citada disposición ratifica el argumento esbozado en relación con la responsabilidad atribuida en materia de estratificación en cabeza de la entidad territorial, por lo que no le es dable al Municipio de Dosquebradas excusarse de tal responsabilidad obstaculizando por lo demás los procesos que le son propios a Serviciudad E.S. P como prestadora de los Servicios Públicos Domiciliarios, especialmente en la aplicación del sistema tarifario.

Finalmente, sobre este aspecto es importante dar a conocer al Señor Juez que tal como lo establece el artículo 11 de la Ley 505 de 1999 que al tenor literal señala: "ARTÍCULO 11. Los alcaldes deberán garantizar que las estratificaciones se realicen, se adopten, se apliquen y permanezcan actualizadas a través del Comité Permanente de Estratificación Municipal o Distrital. Para esto contarán con el concurso económico de las empresas de servicios públicos domiciliarios en su localidad, quienes aportaran en partes iguales a cada servicio que se preste, descontando una parte correspondiente a la localidad; tratándose de varias empresas prestadoras de un mismo servicio, el monto correspondiente al servicio se repartirá proporcionalmente entre el número de empresas que lo presten", SERVICIUDAD E.S.P ha cumplido con el mencionado concurso



SERVICIUDAD ESP

Empresa Industrial y Comercial del Estado
NIT. 816.001.609-1
NUIR 1-661700002

económico ante el Municipio de Dosquebradas, pagando el aporte de que trata la norma para los fines de estratificación; para los efectos se aporta copia del comprobante de contabilidad de fecha octubre 12 de 2017 por un valor de \$2.658.115,39 (dos millones seiscientos cincuenta y ocho mil ciento quince con treinta y nueve centavos) girado en favor del municipio.

2. Cumplimiento de lo contenido en el **Artículo 99.8 de la Ley 142 de 1994** que establece que "99.8. Cuando los Concejos creen los fondos de solidaridad para subsidios y redistribución de ingresos y autoricen el pago de subsidios a través de las empresas, pero con desembolsos de los recursos que manejen las tesorerías municipales, **la transferencia de recursos se hará en un plazo de 30 días**, contados desde la misma fecha en que se expida la factura a cargo del municipio. Para asegurar la transferencia, las empresas firmarán contratos con el municipio".

3. **Cumplimiento de lo contenido en el Artículo 11 Decreto 565 de 1996. Transferencia de dinero de las entidades territoriales.** Las transferencias de dinero de las entidades territoriales a los fondos de solidaridad y redistribución de ingresos por concepto de subsidios, deberán ser giradas a la entidad prestadora del servicio público para la aplicación de los subsidios, en un plazo de treinta días, contados desde la misma fecha en que la entidad prestadora expida la factura a cargo del municipio (artículo 99.8 de la ley 142 de 1994).

En sendas oportunidades (oficio Nro. 3774/2018 – cuenta de cobro N. 021 de 5 de septiembre de 2018, oficio Nro. 3533/2018 – oficio Nro. 3534/2018) Serviudad E.S.P ha elevado los requerimientos respectivos ante la entidad territorial con el fin de obtener la cancelación de la suma pendiente por valor de \$107.478.682 (ciento siete millones cuatrocientos setenta y ocho mil seiscientos ochenta y dos pesos M/cte) correspondiente a una tercera cuenta de la vigencia 2017, superando la entidad territorial el término de treinta días previsto por la norma, lo que representa incumplimiento de lo contenido en el Decreto en cita que además constituye presupuesto normativo del convenio interinstitucional Nro. 748/2017 que con estos propósitos se suscribe entre las dos entidades, más aún incumplimiento de las preceptivas contenidas en la Ley 142 de 1994.

4. **Cumplimiento de lo contenido en el Acuerdo N. 034 de diciembre 27 de 2016 por medio del cual se establecen los factores de subsidio y de contribución en los Servicios Públicos Domiciliarios.** Acuerdo que parte de consideraciones socio económicas encaminado a que los recursos del Fondo de Solidaridad y Redistribución de Ingresos estaban orientados al otorgamiento de subsidios a los usuarios de los estratos 1 y 2 en calidad de inversión social y en los términos de la Ley 142 de 1994. Acuerdo que además tiene como fundamento lo contenido en la Ley 1176 de 2007, norma que a su vez desarrolla los artículos 356 y 357 de la Constitución Política.

El fallo proferido por el Juzgado de conocimiento con fecha 01 de abril de 2019 fue adverso a los intereses de la empresa por lo que se interpuso impugnación con fecha 04 de abril de 2019, correspondiendo su conocimiento al Tribunal Contencioso Administrativo de Risaralda, órgano que mediante sentencia de 21 de mayo de 2019 confirma la sentencia del Juzgado 04 Administrativo.

Frente a estas circunstancias y dados los fundamentos de las pretensiones y el fallo de primera y segunda instancia se acordó con el Secretario General interponer una nueva acción; en este caso por la vía de la acción contractual con el fin de obtener la declaratoria de incumplimiento de lo estipulado en el convenio 748 de 24 de agosto de 2017 por inobservancia del contenido obligacional en dicho convenio contenido y obtener de esa entidad territorial el pago de lo adeudado por concepto de subsidios por valor de \$107.478.682 (ciento siete millones cuatrocientos setenta y ocho mil seiscientos ochenta y dos pesos m/cte).

Para estos propósitos y con el ánimo de agotar requisito de procedibilidad se presentó la solicitud de conciliación Prejudicial ante la Procuraduría Judicial para Asuntos Administrativos – Categoría Circuito con fecha 15 de julio de 2019. Fijando como fecha de Audiencia el 10 de septiembre de 2019. El Municipio de Dosquebradas no se hace presente a la diligencia. En consecuencia, el Procurador de la instancia declara agotada la conciliación.

Se radica demanda de acción de controversias contractuales el día 11 de octubre de 2019 correspondiendo por reparto al Juzgado 5 Administrativo Oral de Pereira; se encuentra la demanda para admisión.

Cabe anotar que todo el trámite judicial desarrollado a la fecha corresponde a la gestión judicial para el pago de subsidios vigencia 2017.

En segundo lugar, en lo que corresponde al pago de subsidios vigencia 2018 también se decidió impetrar acción contractual. Se radica solicitud en este sentido ante el Comité de Conciliación del Municipio de Dosquebradas con fecha 31 de julio de 2019; esta solicitud con la pretensión que el ente territorial procediera a conciliar las cuentas por pagar a Serviciudad E.S.P – E.I.C.E por concepto de subsidios por valor de \$580.584.328 (quinientos ochenta millones quinientos ochenta y cuatro mil trescientos veintiocho pesos M/cte) derivados del convenio interinstitucional Nro. 898 de 03 de agosto de 2018 para la aplicación de subsidios a los servicios públicos de acueducto, alcantarillado y aseo en el municipio de Dosquebradas vigencia 2018, a los estratos I y II. El Municipio canceló del total adeudado de esta vigencia el valor de \$ 341.883.861 quedando por pagar un valor de \$238.700.467.

El primero (01) de noviembre de 2019, se radicó solicitud de conciliación prejudicial ante la Procuraduría Judicial para Asuntos Administrativos – categoría circuito con el fin de agotar requisito de procedibilidad y acudir a vía judicial para obtener el pago por subsidios adeudado por el municipio para la vigencia 2018.

8.5. Actuación de liquidación de Convenios y contratos

Convenio 709 De 2014 Con Municipio De Dosquebradas \$1.622.489.740 en Proceso De Liquidación
Convenio 1222 De 2017 con la Gobernación \$3.002.390.443 En Proceso De Liquidación
Convenio 1024 De 2018 con municipio de Dosquebradas \$ 3.000.000.000 en ejecución
Convenio 1415 De 2019 con municipio de Dosquebradas \$1.809.063.454 en ejecución

Sobre este tema se empezó a adelantar con el Dr. Andrés Ossa el acta de directiva de gerencia para finiquitar actuación administrativa en contratos sin liquidación de vigencias anteriores.

En tal sentido a la fecha se empezó a elaborar la directiva de gerencia del contrato CF – 146 de 2009, con el fin de establecer la pérdida de competencia para la liquidación del contrato y como consecuencia cerrar el proceso contractual CF – 146 de 2009, liberar saldos y cancelar las cuentas que se hayan creado para la administración de los recursos comprometidos en la ejecución contractual. Trasladar a la Subgerencia Administrativa y Financiera de la Empresa para lo de su competencia.

El presente documento se pasó a Secretaría General para su revisión y de este modo continuar con los demás contratos.

9. INFORMACION Y DATOS GENERALES DE SERVICIUDAD ESP 2016 A 2019

9.1. TARIFAS

Aplicación nuevo marco Tarifario acueducto, alcantarillado y aseo con la ejecución de las nuevas actividades de limpieza urbana

- Corte de Césped 377.000 M2 mensuales
- Poda de árboles 1.708 mensuales
- Lavado de vías y áreas públicas 233 m2 al año

Se adjuntan en medio digital, acuerdos a través de los cuales se adoptaron las nuevas estructuras tarifarias

La estratificación adoptada fue acorde a información enviada por la Secretaría de Planeación Municipal, se adjunta en medio digital, los documentos del año 2018 y 2019, a través de los cuales se adoptó en Serviciudad la Estratificación a los suscriptores de la Empresa.

9.2. FORMALIZACION LABORAL

Año 2016: 88 personas aseo (2 jefes de cuadrilla, 10 conductores, 34 recolección, 42 barrido)
Año 2017: 38 personas (23 acueducto, 15 alcantarillado)

Total 126 personas

9.3. DATOS ESTADISTICOS

Se adjunta en medio digital la siguiente información del año 2016 al año 2019:

- Cobertura por servicio
- Disposición Final
- Comités
- Suscriptores
- IANC
- IRCA
- Micromedición
- ICTAC
- Facturado
- Consumos

Comportamiento de Suscriptores

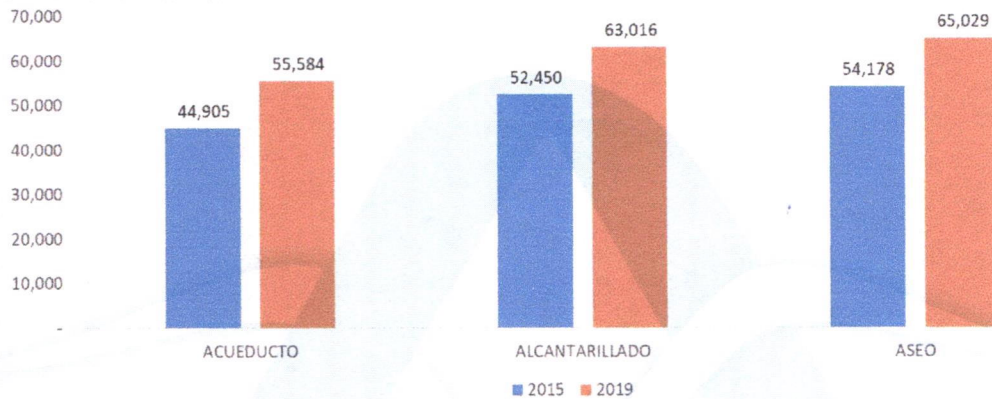

AÑO	ACUEDUCTO	INCREMENTO	ALCANTARILLADO	INCREMENTO	ASEO	INCREMENTO
2015	44905	%	52450	%	54178	%
2016	47362	5,5%	54875	4,6%	56657	4,6%
2017	50160	5,9%	57649	5,1%	59717	5,4%
2018	52866	5,4%	60412	4,8%	62358	4,4%
2019	55584	5,1%	63016	4,3%	65029	4,3%
CRECIMIENTO SUSCRIPTORES 2016-2019	10679	23,8%	10566	20%	10851	20,0%

Se adjunta en medio digital archivos en Excel con el comportamiento detallado de usuario nuevos por estrato y servicio

9.4. PLATAFORMA TECNOLÓGICA

Se adjunta en medio digital informe elaborado por el Técnico de Sistemas Harrison González

9.5. CARTERA

Información suministrada por la Técnico de Cartera, Sandra Patricia Osorio y el Subgerente Comercial y de Mercadeo Mauricio Rodas, lo siguiente:

A continuación relaciono el informe mensual de cartera con corte al **31 de Diciembre de 2019**.

El siguiente informe es un listado de las cuentas de los usuarios que tienen anticipos a la fecha por aplicar, y que corresponden a los anticipos acumulados al **31 de Diciembre de 2019** Ya que algunos anticipos superaron el valor facturado y por ende quedaron saldos por aplicar, a medida que se realice la liquidación de dichos ciclos se aplicara los anticipos pendientes por cargar a la cuenta de cada usuario.

CUENTA	SALDO A FAVOR	CUENTA	SALDO A FAVOR	CUENTA	SALDO A FAVOR	CUENTA	SALDO A FAVOR
734	148.050	828055	5.850	821692	22.433	9579416900	244.600
2391	13.700	827725	75.900	822463	54.702	9579481981	12.300
2392	84	828156	20.565	822660	70.150	9579493330	136.663
3229	13.700	828445	15.426	822802	59.150	827226	26.550
20467	5.275	828434	32.800	11805794	14.700	821376	24.450
20737	50.900	899145	149	11805240	14.700	821377	24.450
800598	87.005	836036	23.700	11805426	14.700	9579554600	169.050
801216	42.400	828779	46.210	11803079	14.600	821378	24.450
805285	4.750	829076	90	824585	2.550	9579566948	48.750
805432	3.155	899251	7.138	841983	31.050	9579585000	24.850



SERVICIUDAD ESP

Empresa Industrial y Comercial del Estado
 NIT. 816.001.609-1
 NUIR 1-661700002

CUENTA	SALDO A FAVOR	CUENTA	SALDO A FAVOR	CUENTA	SALDO A FAVOR	CUENTA	SALDO A FAVOR
807109	2.518	830108	67.265	824620	7.789	9579701165	12.050
807345	7.907	830275	40.550	825560	25.585	9579719399	48.100
807349	8.027	833216	45.800	826636	29.569	820979	54.200
807670	28.400	830463	36.000	826445	4.033	821028	27.174
808291	600	833302	37.350	827058	50.285	821137	376.462
808498	50	831188	24.650	827130	100	821610	33.285
821375	24.450	830427	107.977	827851	2.040	9578272750	24.356
812226	25.500	831828	79.169	9579211050	32.450	9578275650	8.384
813400	7.116	831687	38.943	9579216350	100.000	899299	67.950
813619	24.900	832964	43.900	9579222400	33.950	9578447650	127.850
813700	13.500	833765	54.950	9579228350	48.550	9578546150	29.397
814125	18.400	833023	85.750	9579228400	59.550	9578556600	33.800
814126	40.759	834130	20	9579229200	2.450	9578583250	2.066
814994	9.050	834187	229.894	9579243150	75.350	9578626939	40.750
815546	7.100	829521	3.500	9579253100	22.000	9579031250	56.550
815912	48.550	836059	42.850	9579262700	19.360	9579032346	67.535
816058	31.250	838757	32.100	9579293008	29.850	9579035300	2.715
816541	9.050	844235	72.750	9579371450	43.442	9579077710	9.300
817329	8.750	838590	299.765	9579395200	424.256	9579102150	53.241
817681	33.100	840687	38.100	9579396700	15.500	9579105750	32.750
817769	24.750	842179	18.242	9578194294	2.357	9579118000	97.600
818173	12.450	841967	45.600	9578196835	20.454	9579149550	33.250
818947	17.312	843634	33.150	9578204650	66.650	9579180650	45.950
819014	16.407	844183	40.200	9578242700	1.260	9579190600	30.700
819613	45.400	844422	396.744	9578270400	21.555	845870	22.553
9578080402	111	844654	20.544	9578162300	1.160	846592	33.422
9578154888	33.950	844658	234.300	846403	20.600	845515	18.000
TOTAL							6.912.200

CARTERA ACTIVA
Corte a: 31 de Diciembre de 2019

VALOR DE LA DEUDA DE SERVICIOS

USO/EST	1-2 MESES	3-6 MESES	7-12 MESES	>12 MESES	TOTAL USO/EST
	\$	\$	\$	\$	
RESID 1	51.917.776	55.080.750	50.627.937	626.900.200	784.526.663
RESID 2	293.486.473	113.248.800	108.876.300	1.207.990.914	1.723.602.487
RESID 3	635.908.331	44.171.043	28.999.950	313.082.200	1.022.161.524
RESID 4	292.156.494	7.372.750	10.341.200	19.585.900	329.456.344
COMERCIAL	231.477.281	32.870.053	23.790.150	335.704.324	623.841.808
INDUSTRIAL	54.572.600	5.694.056	0	86.986.550	147.253.206
OFICIAL	18.796.150	0	91.050.650	1.215.300	111.062.100
ESPECIAL	25.437.430	236.900	0	11.959.000	37.633.330
TEMPORAL	2.967.800	445.050	698.400	20.250	4.131.500
PROVISIONAL	13.297.550	16.241.000	6.878.400	121.553.350	157.970.300
TOT. RANGO	1.620.017.885	275.360.402	321.262.987	2.724.997.988	4.941.639.262

VALOR DE LA DEUDA DE RECARGOS

USO/EST	1-2 MESES	3-6 MESES	7-12 MESES	>12 MESES	TOTAL USO/EST
	\$	\$	\$	\$	
RESID 1	289.494	12.689.940	10.198.665	184.801.321	207.979.420
RESID 2	1.328.134	19.537.297	19.989.412	328.760.023	369.614.866
RESID 3	788.855	3.374.811	3.104.219	85.661.719	92.929.604
RESID 4	267.557	51.615	269.820	3.115.144	3.704.136
COMERCIAL	704.644	2.974.068	647.360	63.995.266	68.321.338
INDUSTRIAL	54.495	118.778	0	30.269.883	30.443.156
OFICIAL	7.403	0	2.269.279	77.339	2.354.021
ESPECIAL	3.069	1.010	0	2.308.583	2.312.662
TEMPORAL	3.545	4.043	13.406	1.406	22.400
PROVISIONAL	51.092	1.878.886	1.066.529	30.764.408	33.760.915
TOT. RANGO	3.447.196	38.751.562	36.492.161	698.990.684	777.681.603

Total Cartera Activa más Recargos a 31 de Diciembre de 2019 \$ **4.941.639.262**

Los recargos se discriminaron por información, pero en el total de la cartera activa se encuentran incluidos los recargos.



CARTERA INACTIVA

Corte a: 31 de Diciembre de 2019

VALOR DE LA DEUDA DE SERVICIOS

USO/EST	1-2 MESES	3-6 MESES	7-12 MESES	>12 MESES	TOTAL USO/EST
	\$	\$	\$	\$	
RESID 1	66.459	486.060	42.193	13.918.380	14.513.092
RESID 2	77.067	266.334	93.777	5.032.962	5.470.140
RESID 3	88.271	54.984	1.213.967	4.426.717	5.783.939
RESID 4	11.696	4.130	0	3.485.664	3.501.490
COMERCIAL	249.242	2.222.566	139.000	4.612.188	7.222.996
INDUSTRIAL	43.600	0	0	0	43.600
OFICIAL	0	602.750	0	4.192.421	4.795.171
ESPECIAL	0	0	0	0	0
TEMPORAL	0	50	0	0	50
PROVISIONAL	0	0	0	0	0
TOT. RANGO	536.335	3.636.874	1.488.937	35.668.332	41.330.478

RECARGOS CARTERA INACTIVA

Corte a: 31 de Diciembre de 2019

VALOR DE LA DEUDA DE RECARGOS

USO/EST	1-2 MESES	3-6 MESES	7-12 MESES	>12 MESES	TOTAL USO/EST
	\$	\$	\$	\$	
RESID 1	-483	5.713	448	3.794.985	3.800.663
RESID 2	139	22.391	2.677	1.230.037	1.255.244
RESID 3	4.793	483	32.106	1.362.898	1.400.280
RESID 4	0	0	0	1.001.793	1.001.793
COMERCIAL	2.692	775.930	2.743	842.428	1.623.793
INDUSTRIAL	0	0	0	0	0
OFICIAL	0	5.541	0	2.020.941	2.026.482
ESPECIAL	0	0	0	0	0
TEMPORAL	0	61	0	0	61
PROVISIONAL	0	0	0	0	0
TOT. RANGO	7.141	810.119	37.974	10.253.082	11.108.316

Total Cartera Inactiva más Recargos a **31 de Diciembre de 2019 \$ 41.330.478**

Es de aclarar que los recargos se discriminaron por información, pero en el total de la cartera inactiva se encuentran incluidos los recargos.



SERVICIUDAD ESP
 Empresa Industrial y Comercial del Estado
 NIT. 816.001.609-1
 NUIR 1-661700002

Cartera por servicios

ACUEDUCTO	1 - 2 MESES	3 - 6 MESES	7 - 12 MESES	MAYOR A 12 MESES	TOTAL
RESIDENCIAL	545.503.630	28.462.966	24.194.299	146.037.728	744.198.623
COMERCIAL	86.807.126	4.004.011	14.844.313	28.988.093	134.643.543
INDUSTRIAL	27.812.071	1.188.975	0	3.216.718	32.217.764
OFICIAL	7.554.301	0	51.758.495	284.630	59.597.426
ESPECIAL	8.980.559	98.019	0	292.784	9.371.362
TEMPORAL	1.839.154	318.687	506.753	20.189	2.684.783
PROVISIONAL	5.471.055	7.290.080	784.883	13.269.714	26.815.732
TOTAL	683.967.896	41.362.738	92.088.743	192.109.856	1.009.529.233

ALCANTARILLADO	1 - 2 MESES	3 - 6 MESES	7 - 12 MESES	MAYOR A 12 MESES	TOTAL
RESIDENCIAL	354.808.984	95.806.041	86.527.132	1.005.106.223	1.542.248.380
COMERCIAL	53.598.303	6.858.565	1.186.131	74.889.516	136.532.515
INDUSTRIAL	9.121.175	782.868	0	25.210.265	35.114.308
OFICIAL	5.474.202	0	33.792.441	158.954	39.425.597
ESPECIAL	7.769.656	36.253	0	4.381.885	12.187.794
TEMPORAL	0	0	1	0	1
PROVISIONAL	2.978.923	4.256.439	2.022.302	35.637.342	44.895.006
TOTAL	433.751.243	107.740.166	123.528.007	1.145.384.185	1.810.403.601

ASEO	1 - 2 MESES	3 - 6 MESES	7 - 12 MESES	MAYOR A 12 MESES	TOTAL
RESIDENCIAL	373.156.293	95.592.634	88.123.956	1.016.360.028	1.573.232.911
COMERCIAL	91.071.852	22.007.477	7.759.706	231.819.770	352.658.805
INDUSTRIAL	17.639.354	3.722.213	0	58.559.567	79.921.134
OFICIAL	5.767.647	0	5.499.714	771.716	12.039.077
ESPECIAL	8.687.215	102.628	0	7.284.331	16.074.174
TEMPORAL	1.128.646	126.363	191.646	61	1.446.716
PROVISIONAL	4.847.572	4.694.481	4.071.215	72.646.294	86.259.562
TOTAL	502.298.579	126.245.796	105.646.237	1.387.441.767	2.121.632.379

OTROS	1 - 2 MESES	3 - 6 MESES	7 - 12 MESES	MAYOR A 12 MESES	TOTAL
RESIDENCIAL	167	11.702	0	55.235	67.104
COMERCIAL	0	0	0	6.945	6.945
INDUSTRIAL	0	0	0	0	0
OFICIAL	0	0	0	0	0
ESPECIAL	0	0	0	0	0
TEMPORAL	0	0	0	0	0
PROVISIONAL	0	0	0	0	0
TOTAL	167	11.702	0	62.180	74.049



SERVICIUDAD ESP

Empresa Industrial y Comercial del Estado
NIT. 816.001.609-1
NUIR 1-661700002

TOTAL CARTERA ACTIVA	CORTE A:				TOTAL
	31 DE DICIEMBRE DE 2019	1 - 2 MESES	3 - 6 MESES	7 - 12 MESES	
RESIDENCIAL	1.273.469.074	219.873.343	198.845.387	2.167.559.214	3.859.747.018
COMERCIAL	231.477.281	32.870.053	23.790.150	335.704.324	623.841.808
INDUSTRIAL	54.572.600	5.694.056	0	86.986.550	147.253.206
OFICIAL	18.796.150	0	91.050.650	1.215.300	111.062.100
ESPECIAL	25.437.430	236.900	0	11.959.000	37.633.330
TEMPORAL	2.967.800	445.050	698.400	20.250	4.131.500
PROVISIONAL	13.297.550	16.241.000	6.878.400	121.553.350	157.970.300
TOTAL	1.620.017.885	275.360.402	321.262.987	2.724.997.988	4.941.639.262

Cartera por Rangos de Edad

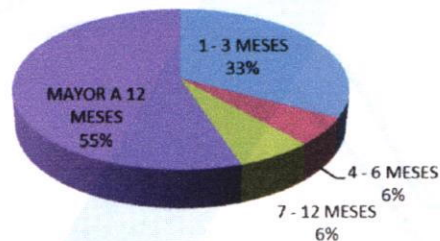

MES	ACUEDUCTO	ALCANTARILLADO	ASEO	OTROS	TOTAL
ENERO	952,320,606	1,849,912,678	2,133,714,776	119,640	4,936,067,700
FEBRERO	1,019,502,874	1,890,383,088	2,201,097,050	115,805	5,111,098,817
MARZO	1,014,068,367	1,870,910,341	2,126,480,955	121,443	5,011,581,106
ABRIL	1,003,135,557	1,861,458,156	2,164,033,923	114,378	5,028,742,014
MAYO	1,119,817,771	1,931,341,328	2,231,500,865	101,600	5,282,761,564
JUNIO	1,032,716,842	1,878,821,566	2,197,084,617	94,184	5,108,717,209
JULIO	1,071,639,728	1,891,242,750	2,197,756,154	94,688	5,160,733,320
AGOSTO	993,651,886	1,819,948,977	2,102,485,407	94,231	4,916,180,501
SEPTIEMBRE	1,036,109,973	1,846,246,147	2,137,277,897	105,592	5,019,739,609
OCTUBRE	905,779,460	1,762,150,844	2,061,528,346	105,678	4,729,564,328
NOVIEMBRE	993,935,005	1,816,643,564	2,117,326,273	106,117	4,928,010,959
DICIEMBRE	1,009,529,233	1,810,403,601	2,121,632,379	74,049	4,941,639,262



SERVICIUDAD ESP
 Empresa Industrial y Comercial del Estado
 NIT. 816.001.609-1
 NUIR 1-661700002

CARTERA POR CATEGORIA AÑO 201

CLASE DE USO	DICIEMBRE
RESID 1	784,526,663
RESID 2	1,723,602,487
RESID 3	1,022,161,524
RESID 4	329,456,344
COMERCIAL	623,841,808
INDUSTRIAL	147,253,206
OFICIAL	111,062,100
ESPECIAL	37,633,330
TEMPORAL	4,131,500
PROVISIONAL	157,970,300
TOT. RANGO	4,941,639,262

RANGO	DICIEMBRE
1-2 EDADES	1,620,017,885
3-6 EDADES	275,360,402
7-12 EDADES	321,262,987
MAYOR A 12 EDADE	2,724,997,988
TOTAL	4,941,639,262

Cartera de Difícil Cobro con corte a 31 de Diciembre de 2019.

DEUDAS DE DIFÍCIL COBRO DICIEMBRE DE 2019				
DETALLE	ACUEDUCTO	ALCANTARILLADO	ASEO	TOTAL
DEMOLIDOS	\$ 1.176.903	\$ 12.008.895	\$ 27.084.222	\$ 40.270.020
ABANDONADO	\$ 2.052.772	\$ 9.136.448	\$ 12.405.680	\$ 23.594.900
LOTES	\$ -	\$ 1.251.029	\$ 2.187.571	\$ 3.438.600
MOROSOS > 60 EDADES	\$ 79.154.978	\$ 526.600.411	\$ 655.979.881	\$ 1.261.735.270
TOTAL	\$ 82.384.653	\$ 548.996.783	\$ 697.657.354	\$ 1.329.038.790

ACCIONES ADELANTADAS RECUPERACIÓN CARTERA

1. Brigadas de cartera descentralizadas en los barrios

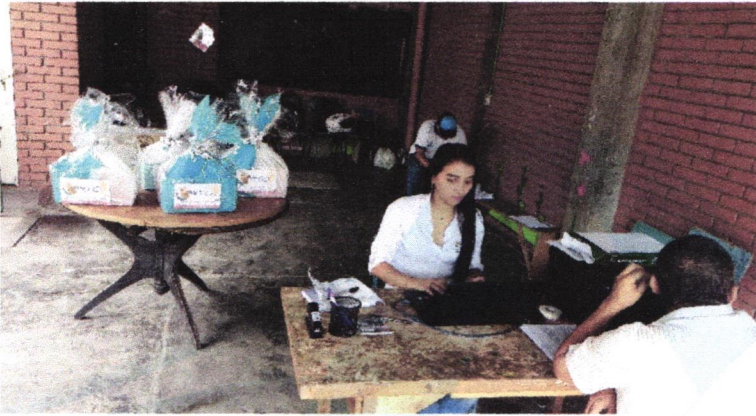



SERVICIUDAD ESP

Empresa Industrial y Comercial del Estado
 NIT. 816.001.609-1
 NUIR 1-661700002

2. Castigo de cartera incobrable acuerdo 09 noviembre de 2016. por \$104,530,031 correspondiente a 604 cuentas.
3. Contratación de empresa especializada en recuperación de cartera en empresa de servicios públicos.
4. Estructuración manual de cartera con nuevas políticas de financiación. Acuerdo 03 de 22 noviembre de 2018
5. Creación del comité de cartera periodicidad mensual.

9.6. CENSO DE SUSCRIPTORES

Informa el Subgerente Comercial y de Mercadeo Mauricio Rodas, lo siguiente:

Se llevo a cabo Censo de suscriptores con el objeto de tener:

- Actualización de la base de datos comercial
- Georreferenciación de la información de los usuarios,
- Actualización de la base de datos de medidores,
- Actualización de propietarios y contactos Identificación y actualización de las variables de facturación,
- Aseguramiento mayor de los ingresos a partir de contar con datos reales de la operación en relación con cada inmueble o predio Identificación de posibles nuevos usuarios para cualquiera de los tres servicios o de los tres servicios Cambios de uso en el servicio

CONTRATO	RUBRO	INICIO	FINALIAZÓ	OBJETO
PROSPEREMOS	\$147.161.411	10/03/2017	10/08/2017	Contratación de personal pormedio de una empresa temporal para la realización de las encuestas del proyecto del censo
SENSÓRICA	\$64.000.000	30/03/2017	30/08/2017	Empresa con experiencia en censos encargada de planificar, ejecutar , verificar y consolidar la información del Censo
TRANSLIFE	\$95.140.500	27/03/2017	27/10/2017	Empresa que suministro 24 Tablets, 1 portatil, el software del censo y la consolidación de las bases de datos arrojadas por el censo
AUDITORÍAS	\$ 9,600,000.00	27/03/2017	27/08/2017	Auditoras de al menos el 2% de la ejecución del censo en terreno, ejecución.
NOTIFICACIÓN	\$ 33,964,107.00	1/11/2017	15/12/2017	PRESTACION DE PERSONAL PARA EJECUCION DEL PROCEDIMIENTO ADMINISTRATIVO TENDIENTE A LA REGULARIZACION DE NOVEDADES, VINCULACION O MODIFICACIONIONES DERIVADAS DE LOS HALLAZGOS ENCONTRADOS EN EL CENSO DE ACTUALIZACION HECHO POR LA EMPRESA



Resultados del Censo

- FOTOS DE LOS PREDIOS DE NUESTROS SUSCRIPTORES.
- FOTOS DE LOS MEDIDORES DE LOS SUSCRIPTORES CON SERVICIO DE ACUEDUCTO.
- GEORREFERENCIACIÓN DE LOS SUSCRIPTORES DE LA BASE DE DATOS.
- ACTUALIZACIÓN DE BASE DE PROPIETARIOS.
- ACTUALIZACIÓN DE TELEFONOS DE CONTACTOS DE PROPIETARIOS O ARRENDATARIOS.
- HALLAZGOS DE NUEVAS VIVIENDAS DEPENDIENTES DE UNA CUENTA BASE.
- HALLAZGOS DE VIVIENDAS QUE NOS SON SUSCRIPTORES DE SERVICIUDAD DENTRO DEL APS.
- SOFTWARE SOPORTE ACTUALIZADO DE TODA LA BASE COMERCIAL PARA ATENDER PROCESOS DE PQR'S, REPORTES CENSO, MICROMEDICIÓN, CARTERA.

Hallazgos de cuentas residenciales que se pasaron a comercial

UNIDADES RESIDENCIALES NUEVAS			UNIDADES A CAMBIO USO COMERCIAL		
CICLOS	% EJECUCION VISITAS	CANTIDAD	CICLOS	% EJECUCION VISITAS	CANTIDAD
51	100%	62	51	100%	20
52	100%	112	52	100%	25
53	100%	57	53	100%	34
54	100%	155	54	100%	16
55	100%	172	55	100%	24
56	100%	57	56	100%	84
57	100%	192	57	100%	35
58	100%	232	58	100%	33
59	100%	226	59	100%	8
60	100%	188	60	100%	30
61	100%	81	61	100%	25
62	100%	788	62	100%	106
63	100%	71	63	100%	30
64	100%	102	64	100%	47
65	100%	71	65	100%	46
66	100%	72	66	100%	57
67	100%	92	67	100%	5
68	100%	85	68	100%	27
69	100%	185	69	100%	40
TOTALES	100%	3000	TOTAL	100%	692

Luego del proceso censo se identificaron unidades habitacionales que no habían sido reportadas en la empresa, además viviendas que cambiaron su clase de uso residencial a comercial, a continuación se referencian los hallazgos por ciclos de facturación.DATOS PROCESO



SERVICIUDAD ESP

Empresa Industrial y Comercial del Estado
 NIT. 816.001.609-1
 NUIR 1-661700002

TOTAL SUSCRIPTORES	CARGO FIJO ACUEDUCTO MES	TOTAL CARGO FIJO AÑO	CARGO FIJO ALCANTARILLADO MES	TOTAL CARGO FIJO AÑO
2.000,00	\$ 8.988.000,00	\$ 107.856.000,00	\$ 5.066.000,00	\$ 60.792.000,00
PROYECCIÓN AÑO POR CARGOS FIJOS			\$	168.648.000,00

		FACTURACIÓN MES APROX.	FACTURACIÓN ANUAL APROX.
CARGOS NUEVOS ASEO	3692	\$ 48,700,000.00	\$ 500,000,000.00
AÑO	FACTURADO		
ENERO	\$ 2.558.907.633		
FEBRERO	\$ 2.568.911.630		
MARZO	\$ 2.477.579.556		
ABRIL	\$ 2.593.473.445		
MAYO	\$ 2.620.000.127		
JUNIO	\$ 2.634.286.101		
JULIO	\$ 2.643.204.122		
AGOSTO	\$ 2.712.985.909		
SEPTIEMBRE	\$ 2.705.756.148		
OCTUBRE	\$ 2.701.760.077		
NOVIEMBRE	\$ 2.779.492.104		
DICIEMBRE	\$ 2.826.477.549		

Por medio del programa final del censo podemos obtener fotos de cada predio censado.



GEOREFERENCIACIÓN DE LAS VIVIENDAS





Foto del micromedidor de la vivienda

9.7. MICROMEDICION

Informa la Dra Rosa Verónica García, Técnico de Micromedición, lo siguiente:

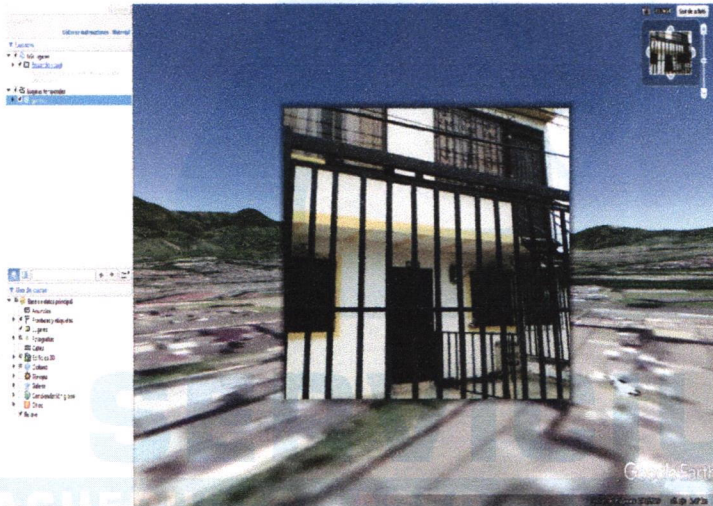
MEDIDORES INSTALADOS DE ENERO A DICIEMBRE DE 2016
DETALLADO POR CLASE DE USO - ESTRATO Y APORTANTE

CLASE DE USO	APORTADO POR USUARIO	APORTADO POR EMPRESA	TOTAL MEDIDORES
RESIDENCIAL 1	288	90	378
RESIDENCIAL 2	805	259	1064
RESIDENCIAL 3	2244	267	2511
RESIDENCIAL 4	615	32	647
COMERCIAL	261	37	298
ESPECIAL	3	7	10
INDUSTRIAL	11	3	14
OFICIAL	5	3	8
TEMPORAL	4		4
TOTALES	4236	698	4934

MEDIDORES INSTALADOS DE ENERO A DICIEMBRE DE 2017
DETALLADO POR CLASE DE USO - ESTRATO Y APORTANTE

CLASE DE USO	APORTADO POR USUARIO	APORTADO POR EMPRESA	TOTAL MEDIDORES
RESIDENCIAL 1	124	77	201
RESIDENCIAL 2	768	373	1141
RESIDENCIAL 3	1342	136	1478
RESIDENCIAL 4	199	6	205
COMERCIAL	169	7	176
ESPECIAL	5	1	6
INDUSTRIAL	8	1	9
OFICIAL	4	8	12
TEMPORAL			
TOTALES	2619	609	3228

Micromedicion 2018

CLASE DE USO	APORTADO POR USUARIO	APORTADO POR EMPRESA	TOTAL MEDIDORES
RESIDENCIAL 1	56	131	187
RESIDENCIAL 2	478	851	1329
RESIDENCIAL 3	861	1294	2155
RESIDENCIAL 4	179	31	210
COMERCIAL	160	25	185
ESPECIAL	2	1	3
INDUSTRIAL	14	9	23
OFICIAL	2	5	7
TEMPORAL	1		1
TOTALES	1753	2347	4100

ESTADO DE LA MICROMEDICIÓN 2019 (No. medidores buen estado v/s No. medidores instalados)

Periodo Facturado	No. De medidores en buen estado	No. de medidores instalados	indicador
DIC	54861	55579	98,71%

Observación: El indicador de estado de la micromedición del mes de diciembre de 2019 tuvo como resultado el 98.71%, dentro de los factores relacionados con esta cifra podemos asociar la permanente actividad de retiro e instalaciones de medidores financiados por Serviciudad, como también el incremento de nuevos suscriptores.

COBERTURA DE LA MICROMEDICIÓN : Total de medidores instalados v/s total de suscriptores del servicio de acueducto con consumo.

Periodo Facturado	No. De medidores instalados	No. de suscriptores de acueducto	indicador
DIC	55579	56350	98,63%

Observación: En el periodo diciembre de 2019 se observa un indicador del 98,63% en la cobertura de la micromedición, esto como resultado de la compra de medidores para financiar por factura y la cultura generada al usuario para aportar el medidor.

MEDIDORES PEGADOS A DICIEMBRE DE 2019

CLASE DE USO	MEDIDORES PEGADOS
RESIDENCIAL 1	51
RESIDENCIAL 2	258
RESIDENCIAL 3	318
RESIDENCIAL 4	57
COMERCIAL	22
ESPECIAL	1
INDUSTRIAL	1
OFICIAL	3
PROVISIONAL	7
TEMPORAL	
TOTALES	718

Observación: Al corte del periodo diciembre de 2019 se observan 718 predios con medidor pegado, casos que corresponden a factores como: Medidores obsoletos tecnológicamente, sedimentación en colas de la red, caso fortuito de material antracita, presentado en el abastecimiento de agua de la Empresa Empocabal, para lo cual el área técnica se encuentra en constante revisión realizando purga del material indeseado que se encuentra en el sistema.

MEDIDORES INSTALADOS POR REPOSICIÓN A DIC DE 2019

CLASE DE USO	APORTADO POR USUARIO	APORTADO POR EMPRESA	TOTAL MEDIDORES
RESIDENCIAL 1	61	214	275
RESIDENCIAL 2	457	931	1388
RESIDENCIAL 3	633	1169	1802
RESIDENCIAL 4	249	192	441
COMERCIAL	156	44	200
ESPECIAL	2	3	5
INDUSTRIAL	6	4	10
OFICIAL	4	7	11
TEMPORAL		1	1
TOTALES	1568	2565	4133

Observación: A diciembre de 2019 Serviciudad realizó la reposición de 4.133 medidores, entre estos medidores por presentar irregularidad en el registro de consumo, robo de

medidor y medidores que además de no registrar consumo presentaban obsolescencia tecnológica.

PREDIOS CON SERVICIO DIRECTO

CLASE DE USO	SERVICIO DIRECTO
RESIDENCIAL 1	70
RESIDENCIAL 2	248
RESIDENCIAL 3	328
RESIDENCIAL 4	103
COMERCIAL	84
ESPECIAL	2
INDUSTRIAL	8
OFICIAL	3
PROVISIONAL	10
TEMPORAL	
TOTALES	856

Observación: El área de micromedición realizó sus actividades inherentes al retiro de 1.654 medidores, identificados con mal funcionamiento mediante revisiones previas a la liquidación generadas en el área de facturación, éstos fueron enviados al laboratorio de Aguas de Manizales con quienes se suscribió el contrato de prestación de servicios Contrato SF-084-2019, para sus respectivas pruebas técnicas de funcionamiento y cuyo resultado en un 99% no cumplieron con los errores máximos permitidos. Por otra parte, se presentan retiros originados por PQR'S, medidores en trámite de garantía, servicios directos por robo de medidor y por suspensión del servicio con retiro de medidor por reconectados.

INFORME DETALLADO POR CLASE DE USO Y ESTRATO DE MEDIDORES INSTALADOS EN EL AÑO 2019 :

Observación: En total en el periodo 2019, se tienen instalados 55.579 medidores.

Desde el área de micromedición, se ha venido realizando un trabajo de conciencia ciudadana a los usuarios, en cuanto a la importancia que representa tener el medidor de agua en óptimas condiciones para generar así un cobro de consumo objetivo y acorde con la cultura de consumo particular de cada hogar, es por esto, que es relevante

CLASE DE USO	MEDIDORES INSTALADOS
RESIDENCIAL 1	3986
RESIDENCIAL 2	14017
RESIDENCIAL 3	26135
RESIDENCIAL 4	8387
COMERCIAL	2420
ESPECIAL	63
INDUSTRIAL	110
OFICIAL	72
PROVISIONAL	372
TEMPORAL	17
TOTALES	55579



SERVICIUDAD ESP

Empresa Industrial y Comercial del Estado
NIT. 816.001.609-1
NUIR 1-661700002

anotar que durante los periodos 2016 – 2017 – 2018 y 2019 se ha realizado el reemplazo de 16.395 medidores

Así mismo, en el periodo 2019 la empresa realizo la compra de 2.480 medidores y 1.000 llaves de paso mediante contratos de suministro SF-058-2019 y Contrato SF-095-2019 con el propósito de facilitar la adquisición de los mismos a los suscriptores de estratos 1, 2 y 3 financiándolos mediante la factura de servicios públicos.

Para concluir, es importante tener en cuenta que la actividad de la medición involucra varios procesos, entre ellos el retiro, la devolución, la instalación y el traslado de algunos de ellos, situación que demanda mayor número de fontaneros para la prestación de estos servicios, es por esto que se evidencia la necesidad de contratación de por lo menos 2 personas para continuar haciendo posible el cumplimiento de las metas trazadas en los indicadores del área.

APOYO DE CONTROL SOBRE LAS PERDIDAS DE AGUA : Mediante actividades relacionadas con: consumos no medidos, consumos no facturados, normalización de clandestinos y venta de agua en bloque, se facturo 5.436 m³ lo que representa un cobro de \$11.598.305; cabe anotar que no se tiene personal operativo con la función específica de detección de ilícitos, no obstante, se ha alternando personal de fontanería para dicha labor.

Es importante aclarar que los datos detallados en el presente informe, son extraídos del sistema de información Comercial SICESP, de acuerdo a consultas e informes parametrizados en el mismo.



SERVICIUDAD ESP

Empresa Industrial y Comercial del Estado
NIT. 816.001.609-1
NUIR 1-661700002

9.8. MERCADEO

Informa el Subgerente de Comercial y de mercadeo, lo siguiente:

Se elaboro Plan de Mercadeo, que no existía, el que comprende el cumplimiento de actividades tendientes al mejoramiento y posicionamiento de imagen corporativa tanto a nivel externo como interno.

El mismo fue adoptado mediante Acto Administrativo y aprobado en Comité de Gerencia

Se elaboro manual de identidad visual que establece tipos de letra, tamaños, colores, usos autorizados y no autorizados de nuestra imagen corporativa.

El mismo que es de obligatorio cumplimiento en cualquier tipo de publicidad.

Se elaboro el plan de participación ciudadana, que establece los mecanismos utilizados para informar todo acerca de nuestra empresa y establecer confianza entre nuestros usuarios. Se trabaja de manera articulada con el Plan de Medios

Plan de Medios: Se contrataron medios periodísticos, radiales, escritos, portales web y redes sociales que hicieron una amplia difusión de las actividades realizadas, comunicados de prensa e información general divulgada por la Empresa. Cuidando siempre el correcto manejo de imagen establecido y siguiendo las directrices empresariales desde esta Oficina

Videos Educativos: Con el apoyo de contratista se implementó estrategia de elaboración y difusión masiva en redes sociales de videos didácticos, dirigido a todos los servicios y abordando todos los temas importantes para crear consciencia y cultura ciudadana.

Mi Dosquebradas Limpia : campaña líder de responsabilidad social empresarial. Con ella llegamos a escuelas, colegios, empresas y comunidad en general, para capacitar acerca del buen manejo de residuos sólidos. "Reducir, reutilizar y reciclar", es nuestra consigna.

10. PLANES

- Planes de acción, se adjuntan en medio digital los Planes de Acción del año 2016, 2017 y 2018.
- Plan estratégico, se adjunta en medio digital el "Plan estratégico de ServiCiudad" y el "Seguimiento al Plan estratégico"
- Plan de Obras y de inversiones POIR, se adjunta en medio digital
- Plan anticorrupción y de atención al ciudadano y mapa de riesgos, se adjunta en medio digital
- Plan de Mercadeo, se adjunta en medio digital.
- Plan de Medios, se adjunta en medio digital
- Plan de Participación Ciudadana 2019, se adjunta en medio digital
- Plan de Contingencia y Emergencia ServiCiudad, se adjunta en medio digital
- Plan de Contingencia Suministro de Agua para Consumo Humano, se adjunta en medio digital
- Plan Estratégico De Seguridad Vial PESV , se adjunta en medio digital
- Plan de acción operativo 2019 de MIPG, se adjunta en medio digital
- Programa de prestación del servicio de aseo en Dosquebradas, tiene pendiente por actualizar las Macrorutas y micro rutas de recolección y se adjunta además el Acuerdo para la prestación de las actividades de barrido y limpieza urbana en la operación del servicio de Aseo en el municipio de Dosquebradas Risaralda
- Programa de uso eficiente y Ahorro del Agua
- Plan de Saneamiento y Manejo de Vertimientos PSMV

11. MODELO INTEGRADO DE PLANEACIÓN Y GESTIÓN MIPG

Informa la Dra. Andrea Álvarez.

“INFORME COMPLEMENTARIO DE MIPG AL MES DE DICIEMBRE DE 2019”

Para el mes de Diciembre de 2019 se llevó a cabo el diligenciamiento del Formulario del reporte de avance de la gestión – FURAG correspondiente a la vigencia 2019 en los componentes de planeación estratégica y MECI.

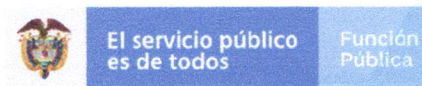

CERTIFICADO DE RECEPCIÓN DE LA INFORMACIÓN

La Dirección de Gestión y Desempeño Institucional del Departamento Administrativo de la Función Pública, certifica que la institución EMPRESA DE SERVICIOS PUBLICOS DOMICILIARIOS DE DOSQUEBRADAS, a través del usuario MIPG4040JP, diligenció el Formulario de Reporte de Avances de la Gestión - FURAG, correspondiente a la vigencia 2019 referente a las preguntas aplicadas en noviembre - diciembre de dicho año.

En constancia firma,

MARIA DEL PILAR GARCÍA GONZÁLEZ
Dirección de Gestión y Desempeño Institucional

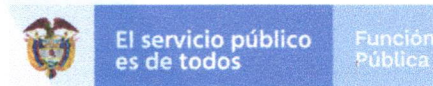

CERTIFICADO DE RECEPCIÓN DE LA INFORMACIÓN

La Dirección de Gestión y Desempeño Institucional del Departamento Administrativo de la Función Pública, certifica que la institución EMPRESA DE SERVICIOS PUBLICOS DOMICILIARIOS DE DOSQUEBRADAS, a través del usuario MIPG4040JCI, diligenció el Formulario de Reporte de Avances de la Gestión - FURAG, correspondiente a la vigencia 2019 referente a las preguntas aplicadas en noviembre - diciembre de dicho año.

En constancia firma,

MARIA DEL PILAR GARCÍA GONZÁLEZ
Dirección de Gestión y Desempeño Institucional

Esta información fue socializada de igual forma con la Procuraduría General de la Nación en cumplimiento a la circular 038 del 24 de diciembre de 2019.

Adicionalmente para este mes se llevaron a cabo las siguientes acciones en cumplimiento a los requisitos establecidos en la política de Defensa jurídica:

- Elaboración y socialización de la política de daño antijurídico.
- Elaboración de las directrices, procedimientos y protocolos para el manejo de los temas llevados a comité de conciliación
- Actualización de la resolución del Comité de conciliación.
- Elaboración del mapa de riesgos de la Gestión Jurídica.
- Establecimiento de indicadores para la defensa jurídica y el comité de conciliación.
- Elaboración de las fichas técnicas para el estudio de casos del comité de conciliación.



SERVICIUDAD ESP

Empresa Industrial y Comercial del Estado
NIT. 816.001.609-1
NUIR 1-661700002

Respecto a la política de Talento Humano se viene adelantando la elaboración del Plan Estratégico de Talento Humano y la actualización del Manual de Funciones.

Se entrega como anexo, además, diligenciada la "Plantilla de informe para empalme modelo Integrado de Planeación y Gestión (MIPG)" enviada por la Alcaldía de Dosquebradas.

IMPLEMENTACIÓN DE MIPG:

Serviciudad ESP, en aras de mejorar la eficiencia en la gestión pública y brindar un mejor servicio al ciudadano, adopta el Modelo Integrado de Planeación y Gestión MIPG dando cumplimiento a los lineamientos establecidos en el Decreto 1499 de 2017, donde se integra los sistemas de Desarrollo Administrativo y de Gestión de Calidad con el objeto único de dirigir la gestión pública al mejor desempeño institucional y a la consecución de resultados para la satisfacción de las necesidades y el goce efectivo de los derechos de los ciudadanos en el marco de la legalidad y la integridad.

Dando continuidad a los procesos de Calidad que desde hace más de 10 años viene adelantando Serviciudad, en cada uno de sus procesos empresariales, siempre pensando en la mejora continua y la satisfacción de los usuarios internos y externos, Serviciudad se compromete a dar cumplimiento a las Políticas de Gestión y con el único fin de incrementar la capacidad institucional, generar resultados con valores, desarrollar una cultura organizacional sólida con servidores públicos comprometidos con un mejor aprovechamiento y difusión de una información confiable y oportuna.

Durante el año 2018 mediante Resolución 290 del 9 de Julio, se adopta el Modelo Integrado de Planeación y Gestión en Serviciudad como marco de referencia para dirigir, planear, ejecutar, hacer seguimiento, evaluar y controlar la gestión empresarial, con el fin de generar resultados que respondan a lo establecido en el Direccionamiento Estratégico de la empresa, en aras de mejorar continuamente los procesos y satisfacer las necesidades de los ciudadanos de una manera óptima y oportuna.

Igualmente se crea el Comité Institucional de Gestión y Desempeño: Mediante Resolución 291 del 9 de Julio de 2018 se crea el Comité Institucional de Gestión y Desempeño



12. CONTROLES INTERNOS

12.1. Control Interno de Gestión

Informa el Asesor de Control Interno el Dr Felipe Zuluaga, lo siguiente:

Con relación a esta área de la empresa se adjunta en medio digital la siguiente información

- Estado de las auditorías a los procesos empresariales
- Estado de la presentación de los siguientes informes de: Ejecutivo anual, pormenorizado, plan anticorrupción, derechos de autor, PQR. anexos.
- Control y seguimiento de los mapas de riesgos, es de anotar que frente a los mapas de riesgo se anexan las últimas actualizaciones realizadas desde el área anexos.
- Estado del Control y Seguimiento a los planes de mejoramiento de contraloría, anexos.
- Acciones llevadas a cabo por el Comité Institucional de control interno, anexos que incluye las actas del comité.
- Seguimiento y avance del plan de acción FURAG relacionado con la Política de Control Interno de MIPG, es de aclarar que frente a la estas disposición, el Departamento Administrativo de Función Pública DAFP solamente ha solicitado y habilitado la plataforma para el informe de 2018, anexo.
- Control y seguimiento informes SUI, anexos.
- Detalle de los comités en los cuales tiene participación, relación en archivo Excel.
- Relación de resoluciones de creación de estos Comités copia en medio digital, anexos.
- Relación de informes que se presentan ante organismos de control y entidades estatales y fechas de rendición, se consigna la información en archivo Excel además de la información puntos 11 y 12.
- Seguridad de archivos, claves de ingresos a sistema de información y/o aplicativos a efectos de reportar información a entidades de control, responsables de administración de plataformas o software.
- Que queda rezagado en el área sea en términos de planes o informes obligados a tener, físicos o financieros, anexo en archivo Excel.
- Relación de los procesos de contratación del 2016-2019 en los cuales llevo a cabo la supervisión, indique cuáles están en ejecución y su grado de avance y Cuáles ya están ejecutados, cuáles liquidados y en trámite de liquidación. Estado de las prórrogas, adiciones y garantías, además situación de incumplimientos, sanciones y/o reclamos, anexo archivo Excel.
- Relacione los reglamentos internos y/o manuales de funciones y/o resoluciones y/o procedimientos de su área, anexos.

12.2. Control Interno Disciplinario

Se tiene en medio digital se entregará con el último informe de gestión con corte a Diciembre 31d e 2019, información de carácter confidencial.

	Indagacion Preliminar	A despacho para Fallo	X Aperturar
2016	7		
2017	9	1	
2018	22		
2019			29



SERVICIUDAD ESP

Empresa Industrial y Comercial del Estado

NIT. 816.001.609-1

NUIR 1-661700002

13. CONCEPTO GENERAL

Serviciudad ESP, en cumplimiento a las Resoluciones de la CRA, cobra unas tarifas aprobadas por la Junta Directiva, y por lo tanto obtiene Recursos Propios, con una destinación específica de acuerdo al Estudio de Costos que soporta el cálculo tarifario

La Empresa lleva a cabo todas sus acciones, gestiones e inversiones enfocadas a lograr su propia sostenibilidad en el Mercado, por lo tanto, se debe velar por la Viabilidad Financiera y empresarial, y además prestar a los usuarios de Servicios Públicos los servicios con los parámetros de calidad, continuidad y cobertura establecidos en la normatividad existente sobre Servicios Públicos.

Las inversiones de la Empresa son costosas y los recursos propios no son suficientes, motivo por el cual es indispensable llevar a cabo gestiones que permitan transferir a Servicios Públicos recursos no reembolsables que permitan realizar obras estratégicas para el crecimiento y sostenibilidad operativa y financiera de Servicios Públicos.

El cumplimiento de las metas de inversión de la empresa se llevan a cabo conforme a lo estipulado en el Plan Estratégico 2016-2021, POIR y al Plan de Desarrollo de cada cuatrienio, lo cual se ejecuta de manera anual con lo estipulado en el Plan de Acción empresarial, que se va ajustando durante toda la vigencia conforme al cumplimiento de metas; en el cuatrienio 2016-2019, se cumplió de manera satisfactoria las 11 metas de Servicios Públicos, alcanzando el 100% de lo planeado, en Acueducto se instalaron 3.273 metros lineales de redes nuevas, se restituyeron 7.139 metros lineales, se rehabilitaron 778 metros lineales, realizaron 7 actividades en acueducto para Gestión del Riesgo, 3 actividades para control de agua no contabilizada y en Alcantarillado se instalaron 2.381 metros lineales de redes, se restituyeron 6098 metros lineales, se rehabilitaron 1.510 metros lineales y se construyeron 12.238 metros lineales de tramos de colectores, lo cual tuvo una inversión total de \$36.781.123.610.

Con el nuevo marco tarifario de Acueducto y Alcantarillado es fundamental que la Subgerencia Técnica y Operativa reporte de manera oportuna y pertinente al grupo de tarifas, las obras estratégicas que deben ir en el plan de inversiones que se ejecutara del 2020 al 2023 de igual forma con el nuevo marco tarifario de Aseo, la Subgerencia Técnica y Operativa debe reportar de manera oportuna y pertinente las acciones e inversiones que se deben llevar a cabo en Aseo para estos próximos



SERVICIUDAD ESP

Empresa Industrial y Comercial del Estado
NIT. 816.001.609-1
NUIR 1-661700002

10 años, que garanticen la sostenibilidad financiera y el fortalecimiento empresarial de ServiCiudad, esta información a su vez estará articulada al Plan estratégico de ServiCiudad que debe ser nuevamente actualizado o formulado teniendo en cuenta que el horizonte del anterior finaliza en Diciembre de 2021.

14. FIRMAS

Dado en Dosquebradas, a los veintisiete (27) días del mes de febrero de 2020.

FERNANDO JOSE DA PENA MONTENEGRO
Gerente

Informe Elaborado por Claudia Milena Rubio Mejía - Profesional Especializado de Proyectos, con la información suministrada por los Subgerentes de ServiCiudad, los profesionales de cada Área Técnicos y auxiliares de acuerdo a las labores desempeñadas.

Fecha de Elaboración: noviembre 12 de 2019
Fecha de Actualización: febrero 27 de 2020